

Mode d'emploi Guide de base

Écran ACL pleine résolution HD Pour une utilisation professionnelle

Français

N° de Modèle	TH-55SF1HU	Modèle 55 pouces
	TH-49SF1HU	Modèle 49 pouces
	TH-42SF1HU	Modèle 42 pouces
	TH-55SF1HW	Modèle 55 pouces
	TH-49SF1HW	Modèle 49 pouces
	TH-42SF1HW	Modèle 42 pouces

Sommaire

Instructions importantes concernant la sécurité	2
Note importante de sécurité	3
Mesures de sécurité	4
Précautions d'utilisation	7
Fonction sur cet appareil	9
Accessoires	9
Raccordements	11
Identifier les commandes	14
Commandes de base	16
Caractéristiques	19
Licence logicielle	22
CERTIFICAT DE GARANTIE LIMITÉE	23

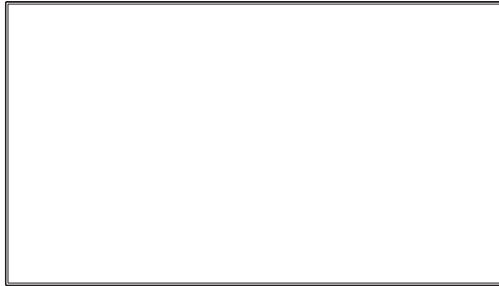

Reportez-vous aux instructions d'exploitation qui se trouvent sur le CD-Rom pour plus d'instructions détaillées.

- Veuillez lire ces instructions avant d'exploiter votre appareil et conservez-les pour de futures références.
- Les illustrations et les écrans dans ces instructions d'exploitation servent à des fins d'illustration uniquement et peuvent être différents de ceux réels.
- Les illustrations descriptives de ce Mode d'emploi ont principalement été créées à partir du modèle de 55 pouces.



HDMI

DPQX1125ZA



AVERTISSEMENT : Pour réduire les risques de secousse électrique, ne pas retirer le couvercle ni le panneau arrière.

Cet appareil ne contient aucune pièce qui puisse être réparée par l'utilisateur; l'entretien doit être effectué par du personnel qualifié.



Le symbole de l'éclair, inscrit dans un triangle équilatéral, a pour objet d'appeler l'attention de l'utilisateur sur la présence, à l'intérieur du produit, de pièces non isolées portées à une "tension dangereuse" qui peut avoir une amplitude suffisante pour provoquer une secousse électrique.



Le symbole du point d'exclamation, inscrit dans un triangle équilatéral, a pour objet d'appeler l'attention de l'utilisateur sur la présence, dans la documentation accompagnant le produit, d'importantes instructions concernant son mode opératoire et son entretien.

AVERTISSEMENT :

Pour éviter tout dommage pouvant entraîner un incendie ou une secousse électrique, n'exposez pas l'appareil à la pluie ou à l'humidité.

Ne placez aucun récipient contenant de l'eau (vase de fleur, tasse, bouteille de produit de beauté, etc.) sur l'appareil.

(ou sur une étagère le dominant)

AVERTISSEMENT :

- 1) Pour réduire les risques de secousse électrique, ne pas retirer le couvercle. Cet appareil ne contient aucune pièce qui puisse être réparée par l'utilisateur; l'entretien doit être effectué par du personnel qualifié.
- 2) N'enlevez pas la broche de mise à la terre de la fiche du cordon d'alimentation. Cet appareil est équipé d'une fiche à 3 broches qui ne peut être introduite que dans une prise secteur dont la troisième broche est reliée à la terre. Cette disposition concerne la sécurité. Si la fiche ne pénètre pas complètement dans la prise, consultez un électricien qui remplacera la prise ou la fiche hors norme.

Ne tentez pas de contourner la sécurité de la fiche avec broche de mise à la terre.

Instructions importantes concernant la sécurité

- 1) Lisez ces instructions.
- 2) Conservez ces instructions.
- 3) Prenez en compte tous les avertissements.
- 4) Suivez toutes les instructions.
- 5) N'utilisez pas cet appareil près de l'eau.
- 6) Nettoyez l'appareil uniquement avec un chiffon sec.
- 7) Ne bloquez pas les orifices de ventilation. Installez l'appareil en suivant les instructions du fabricant.
- 8) N'installez pas l'appareil près d'une source de chaleur telle qu'un radiateur, une chaudière, une cuisinière ou un autre appareil (y compris des amplificateurs) produisant de la chaleur.
- 9) N'invalidez pas les caractéristiques de sécurité de la fiche polarisée ou avec mise à la terre. Une fiche polarisée possède deux broches, une plus large que l'autre. Une fiche avec mise à la terre possède deux broches et une troisième broche de mise à la terre. La lame large et la troisième broche de mise à la terre ont été faites pour des raisons de sécurité. Si la fiche ne se branche pas dans la prise, consultez un électricien pour faire remplacer la prise.
- 10) Protégez le cordon d'alimentation et empêchez qu'il soit piétiné, ou pincé, particulièrement au niveau de la prise secteur murale et de la sortie de l'appareil.
- 11) Utilisez uniquement des dispositifs auxiliaires/accessoires spécifiés par le fabricant.
- 12) Utilisez uniquement avec un chariot, socle, trépied, support ou table spécifié par le fabricant ou vendu avec l'appareil. Si vous utilisez un chariot, faites attention lors du déplacement du chariot pour éviter tout risque de blessures.
- 13) Débranchez l'appareil pendant un orage ou lorsqu'il ne doit pas être utilisé pendant une période prolongée.
- 14) Pour toute réparation, consultez une personne qualifiée. L'appareil doit être réparé s'il a été endommagé de n'importe quelle façon, comme quand, par exemple, le cordon ou la fiche d'alimentation est endommagé, un liquide ou un objet a pénétré à l'intérieur de l'appareil, l'appareil a été exposé à la pluie ou l'humidité, ne fonctionne pas normalement ou est tombé.
- 15) Pour éviter toute secousse électrique, assurez-vous que la broche de mise à la terre de la fiche du cordon d'alimentation est effectivement branchée.



NOTICE POUR LE CANADA :

Cet appareil numérique de la Classe A est conforme à la norme ICES-003 du Canada.

AVERTISSEMENT :

- Ne peut être utilisé dans une salle d'ordinateurs telle que définie dans la norme ANSI/NFPA 75 Standard for Protection of Electronic Computer/ Data Processing Equipment.
- Pour un appareil connecté en permanence, un appareil déconnecté directement accessible devra être incorporé dans le câblage de l'installation du bâtiment.
- Pour des appareils enfichables, la prise de courant devra être installée à proximité des appareils et doit être facile d'accès.

Remarque :

Une rémanence peut se produire. Si vous affichez une image fixe pendant une période prolongée, l'image peut rester sur l'écran. Toutefois, elle disparaît lorsqu'une image animée est affichée pendant un moment.

Marques de commerce

- Microsoft, Windows, Windows Vista et Internet Explorer sont des marques déposées ou des marques de commerce de Microsoft Corporation aux États-Unis et/ou dans d'autres pays.
- Macintosh, Mac, Mac OS, OS X et Safari sont des marques commerciales d'Apple Inc. déposées aux États-Unis et dans d'autres pays.
- PJLink est une marque déposée ou en instance de dépôt au Japon, aux États-Unis et dans d'autres pays et régions.
- HDMI, le logo HDMI et High-Definition Multimedia Interface sont des marques déposées ou enregistrées de HDMI Licensing LLC aux États-Unis et dans d'autres pays.
- JavaScript est une marque déposée ou une marque de commerce d'Oracle Corporation et de ses filiales et sociétés associées aux États-Unis et/ou dans d'autres pays.
- RoomView, Crestron RoomView et Fusion RV sont des marques déposées de Crestron Electronics, Inc. Crestron Connected est une marque de commerce de Crestron Electronics, Inc.

Même s'il n'existe aucune mention spéciale de marque de commerce de société ou de produit, ces marques de commerce ont toutefois été respectées.

Note importante de sécurité

AVERTISSEMENT

- 1) Pour empêcher toute détérioration susceptible de créer un risque d'incendie ou d'électrocution, tenez cet appareil à l'écart des zones exposées à des risques d'écoulement ou d'éclaboussures de liquides.
Ne placez aucun récipient contenant de l'eau (vase de fleur, tasse, bouteille de produit de beauté, etc.) sur l'appareil (ou sur une étagère le dominant).
Ne placez aucune flamme nue, comme une bougie allumée, sur l'appareil ou au-dessus de celui-ci.
- 2) Pour prévenir tout risque d'électrocution, ne retirez pas le couvercle. Aucun composant susceptible d'être réparé par l'utilisateur ne se trouve à l'intérieur de l'appareil. Veuillez confier tout travail d'entretien ou de réparation à un technicien qualifié.
- 3) N'enlevez pas la broche de mise à la masse de la fiche d'alimentation. Cet appareil est équipé d'une fiche d'alimentation avec mise à la masse à trois broches. Cette fiche ne peut être adaptée qu'à une prise de courant avec mise à la masse. Ceci est un dispositif de sécurité. Si vous ne pouvez pas insérer la fiche dans la prise, adressez-vous à un électricien.
Ne modifiez pas la fiche avec mise à la masse.
- 4) Pour éviter toute secousse électrique, assurez-vous que la broche de mise à la terre de la fiche du cordon d'alimentation est effectivement branchée.

ATTENTION

Cet appareil est destiné à être utilisé dans des environnements non exposés à des champs magnétiques.

Si vous utilisez cet appareil à proximité de sources de champs électromagnétiques puissants ou à des endroits où le bruit électrique pourrait interférer avec les signaux d'entrée, l'image et le son risquent de trembler et des parasites tels que du bruit risquent d'être produits.

Pour éviter d'abîmer cet appareil, placez-le loin de toute source de champs électromagnétiques puissants.

AVERTISSEMENT :

Cet équipement est conforme à la Classe A de CISPR32.

Dans un environnement résidentiel, cet équipement peut causer des interférences radio.

Mesures de sécurité

AVERTISSEMENT

■ Installation

Cet écran LCD ne peut être utilisé qu'avec les accessoires en option suivants.

Si vous l'utilisez avec d'autres types d'accessoires en option, l'installation risquera d'être instable et de causer des blessures.

(Tous les accessoires suivants sont fabriqués par Panasonic Corporation.)

- Pied
TY-ST43PE8
- Boîtier d'interface digitale
ET-YFB100G
- Commutateur DIGITAL LINK
ET-YFB200G
- Logiciel de contrôle et de pré-alerte
Série ET-SWA100*1
- Video Wall Manager
TY-VUK10*2

*1 : Le suffixe du numéro de pièce peut varier en fonction du type de licence.

*2 : compatible avec la Ver1.3 ou ultérieure.

Remarque

- Les numéros de pièce des accessoires en option sont soumis à des modifications sans avis préalable.

Lors de l'installation du pied, lisez attentivement les instructions de fonctionnement fournies et installez-le correctement.

Par ailleurs, utilisez toujours les accessoires de prévention de renversement.

Nous ne saurions accepter la responsabilité de tout dommage au produit ou autre causé par des défaillances avec l'environnement d'installation pour le piedestal ou le support mural, y compris lors de la période de garantie.

Confiez toujours l'installation à un technicien qualifié.

Les pièces détachées peuvent présenter un danger d'étranglement en cas d'ingestion accidentelle. Gardez les pièces détachées hors de la portée des enfants. Jetez les pièces détachées inusitées ainsi que tout autre objet comme les fournitures d'emballage et les sacs ou les couvertures en plastique afin d'éviter que les enfants en bas âge ne s'en servent de jouet, lequel constitue un risque potentiel d'étouffement.

Ne placez pas l'écran sur des surfaces inclinées ou instables et assurez-vous qu'il ne repose pas sur le bord de sa base.

- L'écran risquerait de tomber ou de se renverser.

Montez cet appareil à un endroit subissant peu de vibrations, qui peut en supporter le poids.

- La chute de l'appareil pourrait entraîner des blessures ou des dysfonctionnements.

Ne placez pas d'objets sur l'écran.

- Si des corps étrangers ou de l'eau pénètrent dans l'écran, un court-circuit peut se produire et entraîner un incendie ou une électrocution. Si un corps étranger pénètre dans l'écran, veuillez consulter votre distributeur Panasonic.

Ne transporter qu'en position debout!

- Le fait de transporter l'unité avec le panneau à cristaux liquides face vers le haut ou vers le bas peut causer un dommage au circuit interne.

Il est interdit d'empêcher la ventilation en couvrant les grilles d'aération avec des objets comme journaux, nappes ou rideaux.

Pour une ventilation suffisante, voir page 7.

Précautions - A utiliser uniquement avec un support de montage mural homologué UL supportant une charge minimum de 24,9 kg (54,9 lb).

Lors de l'installation de l'écran à la verticale;

Lorsque vous installez l'écran à la verticale, assurez-vous que le témoin d'alimentation est positionné en bas. De la chaleur est générée et cela peut entraîner un incendie ou endommager l'écran.

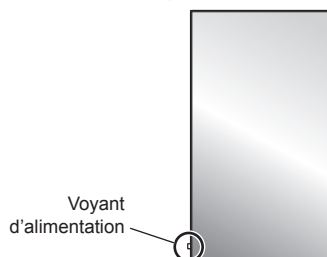

Précautions pour l'installation murale ou sur un piedestal

- L'installation murale doit être effectuée par un professionnel. Une installation incorrecte de l'écran risque de provoquer un accident pouvant entraîner des blessures graves, voire mortelles.

Utilisez le pied optionnel. (voir page 4)

- Lors de l'installation sur un mur, un support de suspension au mur conforme aux normes VESA doit être utilisé.

(Modèle 55 pouces) (Modèle 49 pouces) : VESA 400×400

(Modèle 42 pouces) : VESA 200×200

(voir page 7)

- Avant d'installer, vérifiez si l'emplacement de montage est assez robuste pour supporter le poids de l'écran LCD et le support de suspension mural pour éviter toute chute.
- Si vous cessez l'utilisation de l'écran sur le mur ou un piedestal, demandez à un professionnel de retirer l'écran dès que possible.

- Lors du montage de l'écran sur le mur, évitez tout contact des vis de fixation et du câble d'alimentation avec des objets métalliques à l'intérieur du mur. Il existe un risque d'électrocution en cas de contact avec des objets métalliques à l'intérieur du mur.

N'installez pas l'appareil dans un endroit exposé aux rayons directs du soleil.

- Le soleil peut endommager le panneau à cristaux liquides.

■ Utilisation de l'écran LCD

L'écran est conçu pour fonctionner avec du 110 – 127 ou 220 – 240 V CA, 50/60 Hz.

Ne couvrez pas les trous de ventilation.

- Sinon, l'écran risquerait de surchauffer, ce qui pourrait causer un incendie ou abîmer l'écran.

N'introduisez aucun objet étranger dans l'écran.

- N'introduisez aucun objet en métal ou inflammable dans les trous de ventilation, ne laissez tomber aucun objet sur l'écran, car ceci pourrait entraîner un incendie ou une électrocution.

Ne retirez pas le couvercle, ou ne le modifiez en aucune façon.

- Les composants se trouvant à l'intérieur de l'écran sont placés sous haute tension, et risquent de causer une électrocution grave. Confiez tout travail de vérification, de réglage ou de réparation à votre revendeur Panasonic.

Assurez vous un accès facile à la prise du câble d'alimentation.

La fiche du cordon d'alimentation doit être branchée dans une prise de courant munie d'une broche de mise à la terre de protection.

Ne pas utiliser de cordon d'alimentation autre que celui fournit avec cet appareil.

- Le non-respect de cette règle peut entraîner un court-circuit, produire de la chaleur, etc., ce qui pourrait entraîner une électrocution ou un incendie.

N'utilisez pas le cordon d'alimentation fourni avec d'autres appareils.

- Cela pourrait provoquer une électrocution ou un incendie.

Insérez la fiche du cordon d'alimentation bien à fond dans la prise.

- Si la fiche n'est pas insérée bien à fond, un dégagement de chaleur pouvant entraîner un incendie risquerait de se produire. Si la fiche est endommagée ou si la plaque de la prise murale est mal fixée, ne les utilisez pas.

Ne manipulez pas le cordon d'alimentation avec des mains mouillées.

- Vous risqueriez d'être électrocuté.

Ne faites rien qui puisse endommager le cordon d'alimentation. Pour débrancher le câble d'alimentation, tirez-le par la fiche et non par le câble.

- Évitez absolument d'endommager le câble, de le modifier, d'y placer des objets lourds, de le chauffer, de le placer à proximité d'objets chauds, de le tordre, de le plier excessivement ou de le tirer. Sinon, vous pourriez causer un incendie ou une électrocution. Si le câble d'alimentation est abîmé, faites-le réparer par un centre de service agréé Panasonic.

Ne touchez pas le cordon d'alimentation ou la prise directement avec la main lorsqu'ils présentent des dommages.

- Cela pourrait provoquer une électrocution.

Ne retirez pas les couvercles et ne modifiez JAMAIS l'écran vous-même.

- Ne retirez pas le couvercle arrière car des éléments sous tension seraient exposés. Aucun élément présent à l'intérieur ne doit être entretenu par l'utilisateur. (Les composants sous haute tension peuvent causer de graves décharges électriques.)
- L'écran doit être vérifié, ajusté ou réparé par votre revendeur Panasonic local.

Maintenez les piles AAA/R03/UM4 fournies hors de portée des enfants. Une ingestion accidentelle est nocive.

- Veuillez contacter un médecin immédiatement si vous estimez possible qu'un enfant ait avalé une pile.

Si vous n'utilisez pas l'écran pendant une période prolongée, débranchez la fiche du cordon d'alimentation de la prise secteur.

Des interférences d'image peuvent se produire si vous branchez / débranchez les câbles reliés aux terminaux d'entrée que vous ne regardez pas actuellement, ou si vous allumez / éteignez l'équipement vidéo, mais ce n'est pas un dysfonctionnement.

Pour empêcher tout incendie, ne laissez jamais de bougies ou une autre source de feu ouvert à proximité du récepteur de télévision.



ATTENTION

Si des problèmes ou un dysfonctionnement ont lieu, arrêtez immédiatement d'utiliser l'appareil.

■ Si des problèmes surviennent, débranchez la fiche du cordon d'alimentation.

- De la fumée sort de l'appareil ou celui-ci dégage une odeur anormale.
- Parfois, l'appareil n'affiche aucune image et n'émet aucun son.
- Un liquide tel que de l'eau ou des corps étrangers ont pénétré dans l'appareil.
- Des pièces de l'appareil sont déformées ou cassées.

Si vous continuez à utiliser l'appareil dans ces conditions, cela pourrait entraîner un incendie ou une électrocution.

- Mettez immédiatement l'appareil hors tension, débranchez la fiche du cordon d'alimentation de la prise de courant, puis contactez le distributeur pour une intervention.
- Pour couper complètement l'alimentation électrique de l'écran, vous devez débrancher la fiche du cordon d'alimentation de la prise de courant.
- Ne réparez jamais l'appareil vous-même, cela est dangereux.
- Utilisez une prise de courant facile à atteindre afin de pouvoir débrancher la fiche du cordon d'alimentation immédiatement.

■ Ne touchez pas cette unité directement avec la main lorsqu'elle est endommagée.

Cela pourrait provoquer une électrocution.

■ Utilisation de l'écran LCD

N'approchez pas les mains, le visage ou des objets des trous de ventilation de l'écran.

- De l'air chaud sort par les trous de ventilation et donc le haut de l'écran est chaud. N'approchez pas les mains, le visage ou des objets ne pouvant résister à la chaleur de cet orifice, car ceci pourrait causer des brûlures ou des déformations. De même si les trous de ventilation sont bouchés, l'écran pourrait être endommagé.

Au moins 2 personnes sont nécessaires pour transporter ou déballer cet appareil.

- Si vous ne respectez pas cette règle, l'appareil risque de tomber et de blesser quelqu'un.

Veillez à débrancher tous les câbles avant de déplacer l'écran.

- Si vous déplacez l'écran alors que des câbles sont encore raccordés, vous risquerez d'endommager les câbles et d'entraîner un incendie ou une électrocution.

Par mesure de précaution, débranchez la fiche d'alimentation de la prise secteur avant d'entreprendre des travaux de nettoyage.

- Sinon, il y aura risque d'électrocution.

Nettoyer régulièrement le câble d'alimentation afin que la poussière ne s'y accumule pas.

- Si de la poussière s'accumule sur la fiche du cordon d'alimentation, l'humidité produite risquerait de détériorer l'isolation et d'entraîner un incendie. Débranchez le cordon d'alimentation de la prise secteur et essuyez-le avec un chiffon sec.

Ne marchez pas sur l'écran ou le piédestal et ne vous y suspendez pas.

- Ils peuvent se renverser ou se casser et provoquer des blessures. Faites particulièrement attention aux enfants.

N'inversez pas la polarité (+ et -) de la pile en l'insérant.

- Une mauvaise manipulation de la pile peut entraîner son explosion ou des fuites, provoquant des incendies, des blessures ou l'endommagement des appareils voisins.
- Insérez la pile conformément aux instructions. (voir page 10)

Retirez les piles de la télécommande lors de toute période prolongée sans utilisation.

- La pile peut fuir, chauffer, s'enflammer ou exploser, entraînant un incendie ou l'endommagement des appareils voisins.

Ne brûlez pas ou ne brisez pas les piles.

- Les piles ne doivent pas être exposées à une chaleur excessive telle que la lumière du soleil, le feu ou un phénomène similaire.

Ne pas retourner l'écran.

Ne placez pas l'unité avec le panneau à cristaux liquides face vers le haut.

Précautions d'utilisation

Avertissements lors de l'installation

N'installez pas l'écran à l'extérieur.

- L'écran est conçu pour être utilisé à l'intérieur.

Température ambiante pour utiliser cet appareil

- Lorsque vous utilisez l'unité lorsqu'elle est en-dessous de 1 400 m (4 593 ft) au-dessus du niveau de la mer : 0 °C à 40 °C (32 °F à 104 °F)
- Lorsque l'on utilise l'appareil à haute altitude (plus de 1 400 m (4 593 ft) et moins de 2 800 m (9 186 ft) au-dessus du niveau de la mer) : 0 °C à 35 °C (32 °F à 95 °F)

N'installez pas l'appareil à une altitude supérieure à 2 800 m (9 186 pieds) au-dessus du niveau de la mer.

- Ne pas respecter ces conditions peut raccourcir la durée de vie des pièces internes et entraîner des dysfonctionnements.

Espace nécessaire pour l'aération

Lors de l'utilisation du piédestal (accessoire en option), laissez un espace de 10 cm (3 15/16") ou plus sur le dessus, la gauche et la droite et 5 cm (1 31/32") ou plus à l'arrière et laissez aussi de la place entre le bas de l'écran et la surface du sol.

Si vous utilisez une autre méthode d'installation (au mur, etc.) suivez les consignes du manuel correspondant. (S'il n'y a aucune indication spécifique pour les dimensions d'installation dans le manuel d'installation, laissez un espace de 10 cm (3 15/16") ou plus en haut, en bas, à gauche et à droite, et 5 cm (1 31/32") ou plus à l'arrière.)

Distance minimale :

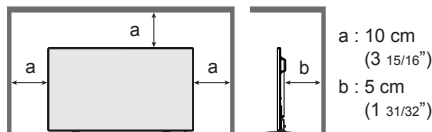

À propos des vis utilisées lors de l'utilisation d'un support de suspension au mur conforme aux normes VESA

pouces	Longueur des vis pour l'installation	Profondeur du trou de vis	Vis (quantité)
55	400 mm × 400 mm	10 mm	M6 (4)
49	400 mm × 400 mm	10 mm	M6 (4)
42	200 mm × 200 mm	10 mm	M6 (4)

Lors de l'installation, n'utilisez pas les trous des vis (situés au bas de l'arrière de l'écran) comme indiqué sur les figures suivantes.

Cela peut endommager l'écran LCD.

Modèle 55 pouces



Modèle 49 pouces



Modèle 42 pouces



Faites attention à la structure amovible du voyant d'alimentation et du capteur de la télécommande.

- Par défaut, le voyant d'alimentation et le capteur de la télécommande sont stockés dans l'unité principale. Pour une utilisation normale, sortez le capteur de la télécommande depuis le côté de l'unité principale en utilisant le levier sur le panneau arrière. En fonction des conditions de configuration, par exemple l'utilisation de plusieurs écrans, stockez le capteur de la télécommande dans l'unité principale. (voir page 14)

Ne saisissez pas l'écran à cristaux liquides.

- N'appuyez pas sur l'écran à cristaux liquides, et ne poussez pas dessus avec un objet pointu. Appliquer une grande force sur l'écran à cristaux liquides causera des irrégularités sur l'écran et des dysfonctionnements.

En fonction des conditions de température ou d'humidité, une luminosité inégale peut être observée. Ce n'est pas un dysfonctionnement.

- Cette irrégularité disparaîtra en appliquant l'alimentation en continu. Si cela ne suffit pas, consultez le distributeur.

Précautions concernant la sécurité

Lorsque vous utilisez ce produit, prenez des mesures de sécurité appropriées contre les incidents suivants.

- Fuite d'informations personnelles via ce produit
- Utilisation non autorisée de ce produit par un tiers mal intentionné
- Perturbation ou arrêt de ce produit par un tiers mal intentionné

Prenez des mesures de sécurité suffisantes.

- Configurez un mot de passe pour le contrôle du réseau local et posez une restriction de connexion pour les utilisateurs.
- Choisissez un mot de passe aussi difficile que possible à deviner.
- Modifiez régulièrement votre mot de passe.
- Panasonic Corporation ou ses sociétés affiliées ne vous demanderont jamais directement votre mot de passe. Ne divulguez pas votre mot de passe si vous recevez de telles demandes.
- Le réseau auquel vous vous connectez doit être sécurisé par un pare-feu, etc.
- Lorsque vous éliminez le produit, effacez les données avant de l'éliminer.

[Shipping]

Nettoyage et entretien

La face avant du panneau à cristaux liquides a été spécialement traitée. Essayez la surface du panneau à cristaux liquides doucement à l'aide d'un chiffon de nettoyage ou d'un chiffon doux et non pelucheux.

- Si la surface est très sale, passez un chiffon doux et sans peluche trempé dans une solution d'eau et de détergent neutre (100 parties d'eau pour 1 partie de détergent), puis essayez avec un chiffon sec du même type jusqu'à ce que la surface soit sèche.
- Ne rayez pas ou ne cognez pas la surface du panneau avec les ongles ou un objet rigide, sinon vous abîmeriez la surface. En outre, évitez tout contact avec des produits volatils tels que des insecticides à vaporiser, des solvants ou des diluants, sinon le fini de la surface serait abîmé.

Si le coffret est sale, essayez-le avec un chiffon doux et sec.

- Si le coffret est très sale, plongez le chiffon dans de l'eau additionnée d'un peu de détergent neutre, puis essorez le chiffon bien à fond. Utilisez ce chiffon pour essuyer le coffret, puis essayez-le avec un chiffon sec.
- Veillez à ce que du détergent n'entre pas en contact direct avec la surface de l'écran. Si des gouttes d'eau pénètrent dans l'appareil, des anomalies de fonctionnement se produiront.

- Évitez tout contact avec des produits volatils tels que des insecticides à vaporiser, des solvants ou des diluants, sinon la surface du coffret pourra être abîmée ou le revêtement s'écaillera. En outre, ne laissez pas l'appareil trop longtemps en contact avec des articles en caoutchouc ou en PVC.

Utilisation d'un chiffon imprégné de produit chimique

- N'utilisez pas de chiffon imprégné de produit chimique sur la surface du panneau.
- Suivez les instructions du chiffon imprégné de produit chimique pour son utilisation sur le coffret.

Réseau local câblé

Pour configurer l'écran à un endroit contenant souvent de l'électricité statique, prendre un nombre suffisant de mesures antistatiques avant de commencer l'utilisation.

- Lorsque l'écran est utilisé à un emplacement où l'électricité statique est importante, par exemple sur un tapis, les communications LAN ou DIGITAL LINK câblées sont déconnectées plus souvent. Dans ce cas, désactivez la source de l'électricité statique et du bruit qui pourrait causer les problèmes avec un tapis antistatique et rebranchez la connexion câblée LAN ou DIGITAL LINK.
- Dans de rares cas, la connexion LAN peut être désactivée en raison de l'électricité statique ou du bruit. Dans ce cas, coupez une fois l'alimentation de l'écran et des appareils connectés, puis remettez l'ensemble sous tension.

L'écran peut ne pas fonctionner correctement à cause des ondes radio élevées émises par la station radio ou la radio.

- Si un bâtiment ou un équipement émettant des ondes radio élevées se trouve près du lieu d'installation, placez l'écran à une distance suffisamment éloignée de la source de l'onde radio. Sinon, enveloppez le câble LAN branché à la borne DIGITAL LINK / LAN avec une feuille métallique ou un tuyau métallique, dont les deux extrémités sont mises à la terre.

Mise au rebut

Contactez l'autorité locale ou votre revendeur pour connaître les méthodes correctes de mise au rebut du produit.

Fonction sur cet appareil

- Cet appareil dispose d'une fonction permettant d'envoyer le signal ID (ci-après désigné par [LightID], ID = Identifiant) qui représente un certain nombre d'informations en faisant clignoter rapidement la source de lumière LED (rétroéclairage). Ceci permet à l'appareil d'envoyer beaucoup d'informations aux appareils, tels qu'un Smartphone.

Accessoires

Alimentation des accessoires

Vérifiez que les accessoires et les éléments ci-dessous sont bien inclus en cochant dans leur case

Mode d'emploi (CD-ROM × 1)

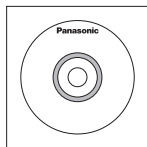

Télécommande × 1

- N2QAYA000099



Piles pour la télécommande

(Type AAA/R03/UM4 × 2)

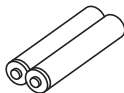

Attache × 3

- DPVF1056ZA

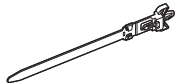

Cordon d'alimentation

(Environ 2 m)

TH-55SF1HU

TH-49SF1HU

TH-42SF1HU

- 1JP155AF1W

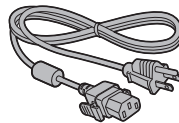

TH-55SF1HW

TH-49SF1HW

TH-42SF1HW

- 1JP155AF1W

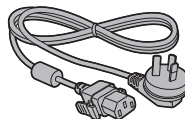

- 2JP155AF1W

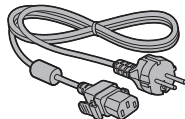

- 3JP155AF1W

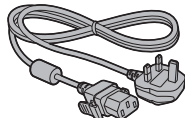

Attention

- Entrez les petites pièces de manière appropriée et gardez-les à distance des jeunes enfants.
- Les numéros de pièce des accessoires sont sujets à modification sans préavis. (Le numéro de pièce réel peut différer de ceux indiqués ci-dessus.)
- Si vous avez perdu des accessoires, veuillez les acheter chez votre revendeur. (Disponibles auprès du service à la clientèle)
- Rejetez les matériaux d'emballage de façon appropriée après en avoir sorti les éléments.

Piles de la télécommande

1. Tirez et tenez le crochet, puis ouvrez le couvercle des piles.

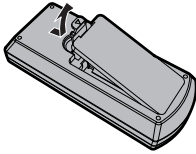

2. Mettre les piles à l'intérieur – bien respecter la polarité correcte (+ et –).

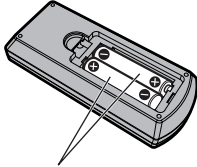

Type AAA/R03/UM4

3. Remettre le couvercle en place.

Conseil

- Si vous utilisez souvent la télécommande, vous avez intérêt à remplacer les piles ordinaires par des piles alcalines.



Précautions d'usage des piles

Une installation incorrecte des piles peut causer une fuite des piles et une corrosion qui endommageront la télécommande.

La mise au rebut des piles doit se faire en respectant l'environnement.

Respectez les précautions suivantes :

1. Remplacez les 2 piles en même temps. Remplacez les piles usagées par des piles neuves.
2. N'utilisez pas à la fois une pile neuve et une pile usagée.
3. N'utilisez pas à la fois 2 types différents de pile (exemple : une pile au "zinc-carbone" et une pile "alcaline").
4. Ne tentez pas de recharger les piles usagées, ne les court-circuitez pas, ne les démontez pas, ne les chauffez pas, ne les jetez pas dans un feu.
5. Le remplacement des piles s'avère nécessaire lorsque la télécommande n'agit plus que de façon irrégulière, ou plus du tout.
6. Ne brûlez pas ou ne brisez pas les piles.
7. Ne pas exposer les piles à une température excessive; comme le rayonnement solaire, le feu, etc.

Verrou de sécurité Kensington

La fente de sécurité de cette unité est compatible avec la fente de sécurité Kensington.

Modèle 55 pouces

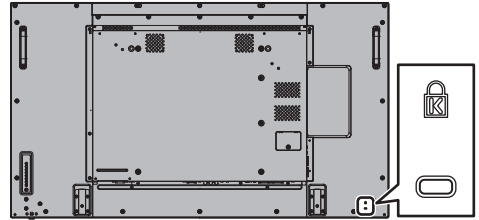

Modèle 49 pouces

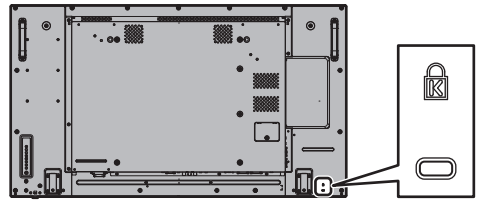

Modèle 42 pouces

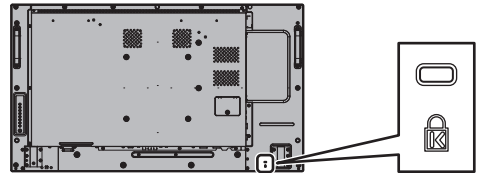

Raccordements

Raccordement et fixation du cordon d'alimentation

Dos de l'appareil

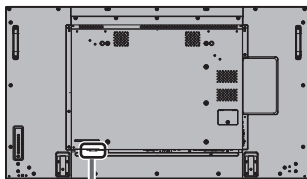

Maintien du cordon d'alimentation

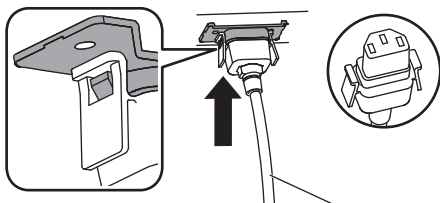

Cordon d'alimentation (fourni)

Branchez le connecteur dans l'écran.

Branchez le connecteur jusqu'à ce qu'un déclic se fasse entendre.

Remarque

- Assurez-vous que le connecteur est verrouillé à la fois à gauche et à droite.

Débrancher le cordon d'alimentation

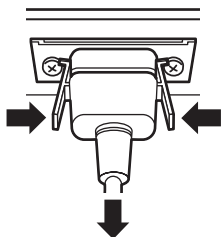

Pour débrancher le connecteur, appuyez sur les deux leviers.

Remarque

- Lorsque vous débranchez le cordon d'alimentation, faites-le toujours d'abord par sa fiche branchée dans la prise de courant.
- Le cordon CA fourni est exclusivement réservé à un usage avec cette unité. Ne l'utilisez pas à d'autres fins.

Fixation des câbles

Remarque

- 3 attache-fils sont fournis avec cette unité. Fixez les câbles en 3 endroits en utilisant les orifices pour les attache-fils comme indiqué ci-dessous.

Si vous avez besoin de plus de colliers, achetez-les auprès de votre revendeur (ils sont disponibles au service client).

Modèle 55 pouces

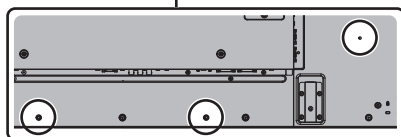
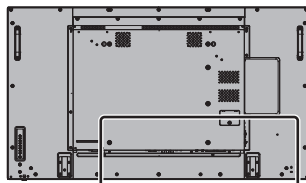

- Les positions des orifices sont les mêmes pour les modèles 42 pouces et 49 pouces.

1. Fixez le collier



Pour le retirer de l'appareil :

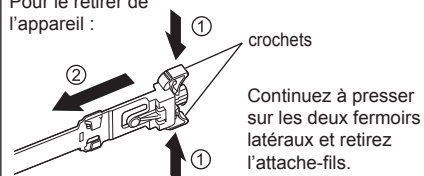

2. Regroupez les câbles



Pour desserrer :

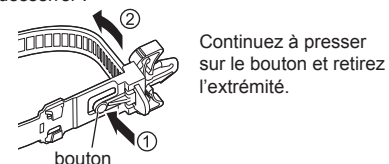

Raccordement des équipements vidéo

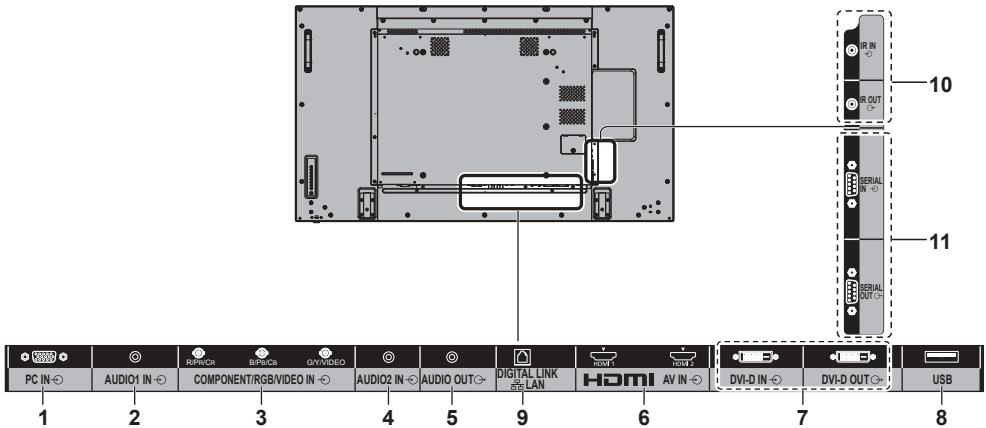

1 PC IN :	Borne d'entrée PC À raccorder à une borne vidéo d'ordinateur, à un équipement vidéo muni d'une sortie "YPbPr / YCbCr" ou "RGB".
2 AUDIO1 IN :	Borne d'entrée audio partagée avec DVI-D IN et PC IN
3 COMPONENT / RGB / VIDEO IN :	Borne d'entrée vidéo COMPONENT / RGB (R/Pr/Cr, B/Pb/Cb, G/Y) À raccorder à un équipement vidéo muni d'une sortie "YPbPr / YCbCr" ou "RGB". Borne d'entrée vidéo composite (VIDEO) À raccorder à un équipement vidéo muni d'une sortie de signal composite.
4 AUDIO2 IN :	Borne d'entrée audio partagée avec COMPONENT/RGB IN et VIDEO IN
5 AUDIO OUT :	Borne de sortie audio analogique À raccorder à un équipement audio muni d'une borne d'entrée audio analogique.
6 AV IN (HDMI 1, HDMI 2) :	Borne d'entrée HDMI À raccorder à un équipement vidéo tel qu'un magnétoscope ou un lecteur DVD, etc.

7 DVI-D IN, DVI-D OUT :	Borne d'entrée/sortie DVI-D Connectez à l'équipement vidéo avec la sortie DVI-D. Par ailleurs, lorsque vous affichez l'image avec plusieurs écrans connectés en cascade, connectez-vous à l'autre écran (DVI-D OUT). La fonction de sortie DVI-D est activée uniquement lorsque l'image s'affiche via DVI-D IN.
8 USB :	Borne USB Connectez la mémoire USB pour utiliser [Lecteur média USB]. De plus, ceci peut être utilisé pour fournir une alimentation allant jusqu'à 5 V/1 A à un périphérique externe lorsque l'image est affichée.
9 DIGITAL LINK / LAN :	Entrée DIGITAL LINK / Borne LAN Se connecter à un appareil qui envoie des signaux vidéo et audio via la borne DIGITAL LINK. Alternativement, vérifiez l'écran en vous connectant au réseau.
10 IR IN, IR OUT :	Borne d'entrée/sortie du signal infrarouge Utilisez lors de l'utilisation de plus d'un écran avec une seule télécommande.

11 SERIAL IN, SERIAL OUT :	Borne d'entrée/sortie SERIAL Permet de contrôler l'écran par connexion avec le PC.
---------------------------------------	--

Avant d'effectuer les connexions

- Avant d'effectuer des connexions de câbles, lisez attentivement les instructions d'utilisation du dispositif externe à raccorder.
- Coupez l'alimentation de tous les dispositifs avant de connecter les câbles.
- Prenez note des éléments suivants avant de connecter les câbles. Le non-respect des consignes peut entraîner des dysfonctionnements.
 - Lorsque vous connectez un câble à l'unité ou à un dispositif connecté directement à l'unité, touchez un objet métallique se trouvant à proximité afin d'éliminer l'électricité statique accumulée dans votre corps avant de commencer à travailler.
 - N'utilisez pas de câbles excessivement longs pour raccorder un dispositif à l'unité ou à son boîtier. Plus le câble est long, plus il sera sensible au bruit. Lorsqu'ils sont enroulés, les câbles fonctionnent comme des antennes, ils sont donc plus sensibles au bruit.
 - Lorsque vous raccordez des câbles, connectez d'abord la prise GND (masse), puis insérez tout droit la borne de connexion du dispositif à connecter.
- Acquérez tout câble nécessaire pour connecter le périphérique externe au système s'il n'est pas livré avec le périphérique ou s'il n'est pas disponible en option.
- Si la prise d'un câble de connexion est trop grande, elle pourrait être en contact avec la périphérie comme le cache arrière ou la prise d'un câble de connexion adjacent. Utilisez un câble de connexion dont la taille de la prise convient pour l'alignement des bornes.
- Si les signaux de l'équipement vidéo contiennent trop de scintillement, les images à l'écran pourraient onduler. Dans ce cas, il est nécessaire de raccorder un correcteur d'erreurs de temps (TBC).
- Lorsque les signaux de synchronisation provenant du PC ou de l'équipement vidéo sont perturbés, par exemple, lorsque vous changez les paramètres de la sortie vidéo, les couleurs de la vidéo peuvent être perturbés temporairement.
- L'unité accepte les signaux vidéo composites, les signaux YCbCr/YPbPr, les signaux analogiques RGB et les signaux numériques.
- Certains modèles de PC ne sont pas compatibles avec l'unité.
- Utilisez le compensateur de câble lorsque vous raccordez des périphériques à l'unité à l'aide de câbles longs. Sinon, l'image pourrait ne pas s'afficher correctement.

Identifier les commandes

Appareil principal

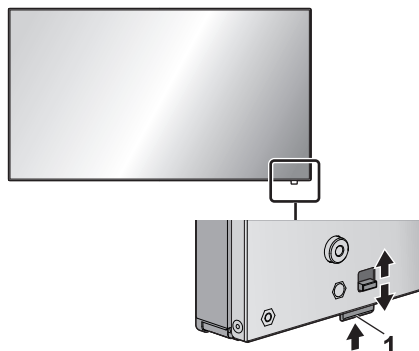

- Pour retirer/stocker le témoin d'alimentation et le capteur de la télécommande, actionnez le levier sur le panneau arrière.

Vous pouvez également appuyer directement sur le capteur de la télécommande pour stocker.

Remarque

- Pour une utilisation normale, sortez le voyant d'alimentation et le capteur de la télécommande depuis le côté de l'unité principale en utilisant le levier sur le panneau arrière. En fonction des conditions de configuration, par exemple l'utilisation de plusieurs écrans, stockez l'ensemble dans l'unité principale.

1 Voyant d'alimentation/Capteur d'alimentation

Le témoin d'alimentation s'allume alors.

Lorsque l'appareil est sous tension (Bouton d'activation/désactivation de l'alimentation principale : Marche)

- L'image est affichée : Vert
- Couper l'alimentation (veille) avec la télécommande :
 - Lorsque [Contrôle réseau] est réglé sur [Non] : Rouge
 - Lorsque [Contrôle réseau] est réglé sur [Oui] : Orange (rouge/vert)
- Arrêt avec la fonction "Gestion alimentation" : Orange (Rouge/Vert)

Lorsque l'appareil est hors tension (Bouton d'activation/désactivation de l'alimentation principale : Arrêt) : Voyant éteint

Remarque

- L'appareil consomme de l'énergie tant que le cordon d'alimentation est branché dans la prise de courant.
- Lorsque le témoin d'alimentation est orange, la consommation d'énergie en veille est en général supérieure à celle lorsque le témoin d'alimentation est rouge.

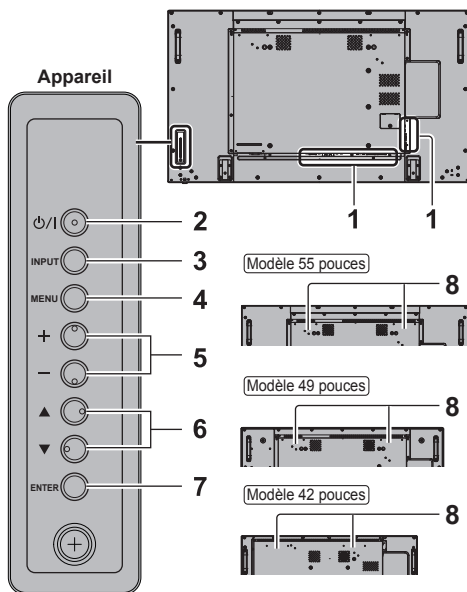

1 Borne d'entrée/sortie externe

- À raccorder à un équipement vidéo, un ordinateur, etc. (voir page 12)

2 <Bouton d'activation/désactivation de l'alimentation principale>

- Met l'appareil sous / hors tension.

3 <INPUT (L'appareil)> (Sélection du signal d'entrée)

- Sélectionne l'appareil raccordé.

4 <MENU (L'appareil)>

- À chaque pression du bouton <MENU (L'appareil)>, l'écran de menu s'affiche ou disparaît.

5 <+ (L'appareil)> / <- (L'appareil)>

- Règle le volume.
- Sur l'écran principal, cela permet de changer les réglages ou d'ajuster la valeur des réglages.

6 <▲ (L'appareil)> / <▼ (L'appareil)>

- Permet de sélectionner l'élément de réglage.

7 <ENTER (L'appareil)>

- Permet de configurer l'élément sur l'écran de menu.
- Change le mode de format.

8 Haut-parleurs intégrés

Remarque

- Pour émettre un son depuis les haut-parleurs intégrés de cette unité, réglez [Sélection de sortie] dans le menu [Son] sur [Haut-parleurs].

Émetteur de la télécommande

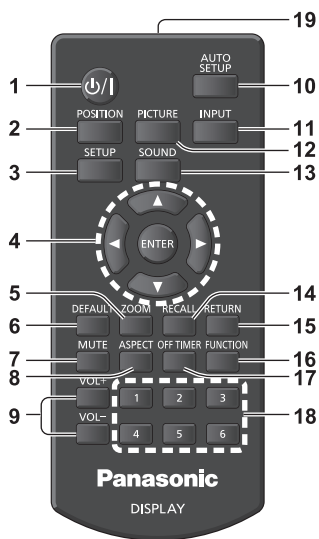

1 Touche de veille (ON/OFF) (⏻/⏻)

- Allume ou éteint l'alimentation lorsque l'écran est sous tension sur le <Bouton d'activation/désactivation de l'alimentation principale>. (voir page 17)

2 POSITION

3 SETUP

4 Boutons ENTER/Curseur (▲▼◀▶)

- Utilisés pour utiliser les écrans de menu.

5 ZOOM

Pour entrer en mode zoom numérique.

6 DEFAULT

- Réinitialise les réglages de l'image, du son, etc.

7 MUTE

- Activation / désactivation de la coupure du son

8 ASPECT

- Règle le format.

9 VOL + / VOL -

- Règle le niveau sonore.

10 AUTO SETUP

- Règle automatiquement la position/taille de l'écran.

11 INPUT

- Commute l'entrée à afficher à l'écran.

12 PICTURE

13 SOUND

14 RECALL

- Affiche l'état actuel des réglages du mode d'entrée, du mode de format, etc.

15 RETURN

- Utilisé pour retourner au menu précédent.

16 FUNCTION

17 OFF TIMER

- Passe en veille après une période définie.

18 Touches numériques (1 à 6)

- Utilisées comme touches de raccourci en y affectant des opérations fréquentes.

19 Émission de signal

Remarque

- Dans ce mode d'emploi, les touches de la télécommande et les boutons de l'appareil sont indiqués avec <>.

(Exemple : <INPUT>.)

Le fonctionnement est principalement expliqué en s'appuyant sur les touches de la télécommande, mais vous pouvez également utiliser les boutons correspondants de l'appareil lorsque ceux-ci existent.

Commandes de base

- Ne soumettez pas le capteur de la télécommande de l'unité principale à la lumière directe du soleil ou à une forte lumière fluorescente.

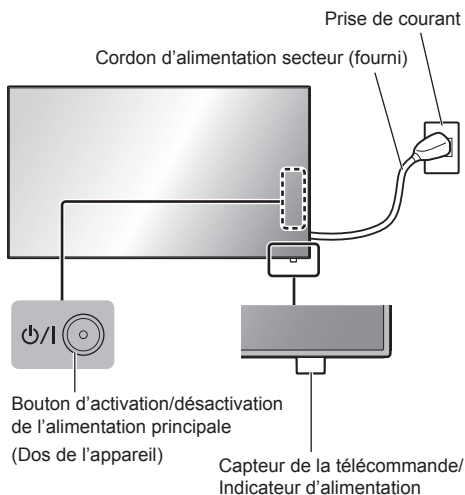

Orientez la télécommande directement vers le Capteur de télécommande pour l'utiliser.



Remarque

- Pour une utilisation normale, sortez le capteur de la télécommande depuis le côté de l'unité principale en utilisant le levier sur le panneau arrière. (voir page 14)
- Ne placez pas d'obstacle entre le capteur de la télécommande de l'appareil principal et la télécommande.
- Utilisez la télécommande devant le capteur de la télécommande ou depuis une zone depuis laquelle le capteur est visible.
- Lorsque l'on pointe directement la télécommande sur le contrôleur de télécommande de l'unité principale, la distance avec l'avant du contrôleur de télécommande doit être de 7 m au plus. Selon l'angle, la distance de fonctionnement peut être plus courte.

1 Branchez le cordon d'alimentation à l'écran.

(voir page 11)

2 Branchez la fiche à la prise de courant.

Remarque

- Les types de prises d'alimentation varient selon les pays. La fiche du cordon d'alimentation représentée à gauche peut donc ne pas correspondre au type livré avec votre téléviseur.
- Lors de la déconnexion du cordon CA, il faut absolument s'assurer de déconnecter la prise du cordon CA de la prise électrique au préalable.
- Les réglages peuvent ne pas être enregistrés si la prise d'alimentation est débranchée immédiatement après la modification des paramètres sur le menu affiché à l'écran. Attendez un certain temps avant de débrancher la prise d'alimentation. Sinon, débranchez la prise d'alimentation après avoir désactivé l'alimentation avec la télécommande, le contrôle RS-232C ou le contrôle LAN.

3 Appuyez sur l'<Bouton d'activation/désactivation de l'alimentation principale> de l'appareil pour le mettre en marche : Marche.

- Témoin d'alimentation : Vert (l'image est affichée.)
- Lorsque l'alimentation de l'appareil est en marche, la télécommande peut être utilisée.

■ Pour allumer/éteindre l'appareil avec la télécommande

Appuyez sur la <Touche de veille (ON/OFF)> pour allumer l'écran.

- Témoin d'alimentation : Vert (l'image est affichée.)

Appuyez sur la <Touche de veille (ON/OFF)> pour éteindre l'écran.

- Témoin d'alimentation : Rouge (veille)

Appuyez sur l'<Bouton d'activation/désactivation de l'alimentation principale> de l'appareil pour le mettre hors tension, lorsque l'appareil est sous tension ou en mode de veille.

Remarque

- Pendant le fonctionnement de la fonction "Gestion alimentation", le témoin d'alimentation devient orange à l'état éteint.

■ Lorsque l'appareil est allumé pour la première fois

L'écran suivant s'affiche.

1 Sélectionnez la langue avec ▲ ▼ et appuyez sur <ENTER>.



2 Sélectionnez [Année] / [Mois] / [Jour] / [Heure] / [Minute] avec ▲ ▼ et réglez avec ◀ ▶.

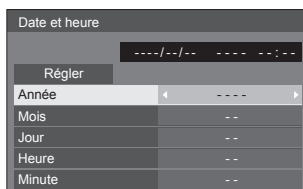

3 Sélectionnez [Régler] avec ▲ ▼ et appuyez sur <ENTER>.

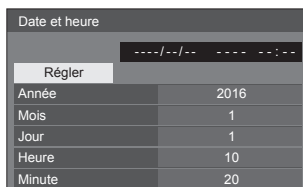

4 Pour une installation verticale, sélectionnez [Portrait] avec ▲ ▼ et appuyez sur <ENTER>.

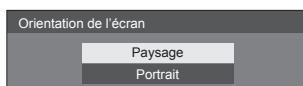

Remarque

- Une fois les options réglées, les écrans ne s'affichent plus par la suite à la mise en service de l'appareil. Chaque élément peut être réinitialisé dans les menus suivants.
[Affichages à l'écran]
[Date et heure]
[Orientation de l'écran]

■ Message d'avertissement d'alimentation en marche

Le message suivant peut s'afficher lors de la mise sous tension de l'unité :

Précaution Arrêt sur absence d'activité

«Arrêt sur absence d'activité» est activé.

Si [Arrêt sur absence d'activité] du menu [Configuration] est réglé sur [Activer], un message d'avertissement s'affiche à chaque mise en marche.

Informations "Gestion alimentation"

L'affichage a été éteint par la fonction «Gestion alimentation».

Si "Gestion alimentation" est activé, un message d'information s'affiche à chaque mise en marche.

Ces messages d'avertissement peuvent être réglés à l'aide du menu suivant :

- Menu [Options]
 - Power on message(No activity power off)
 - Power on message(Power management)

Caractéristiques

N° de Modèle

Modèle 55 pouces : TH-55SF1HU

Modèle 49 pouces : TH-49SF1HU

Modèle 42 pouces : TH-42SF1HU

Modèle 55 pouces : TH-55SF1HW

Modèle 49 pouces : TH-49SF1HW

Modèle 42 pouces : TH-42SF1HW

Consommation

Modèle 55 pouces

190 W

Modèle 49 pouces

175 W

Modèle 42 pouces

155 W

État hors tension

0,3 W

État veille

0,5 W

Panneau d'affichage LCD

Modèle 55 pouces

Panneau IPS 55 pouces (rétroéclairage à Edge LED), rapport d'aspect 16:9

Modèle 49 pouces

Panneau IPS 49 pouces (rétroéclairage à Edge LED), rapport d'aspect 16:9

Modèle 42 pouces

Panneau IPS 42 pouces (rétroéclairage à Edge LED), rapport d'aspect 16:9

Taille d'écran

Modèle 55 pouces

1 209 mm (L) × 680 mm (H) × 1 387 mm (diagonale) / 47,6" (L) × 26,7" (H) × 54,6" (diagonale)

Modèle 49 pouces

1 073 mm (L) × 604 mm (H) × 1 232 mm (diagonale) / 42,2" (L) × 23,7" (H) × 48,5" (diagonale)

Modèle 42 pouces

927 mm (L) × 521 mm (H) × 1 064 mm (diagonale) / 36,5" (L) × 20,5" (H) × 41,9" (diagonale)

Nombre de pixels

2 073 600 (1 920 (L) × 1 080 (H))

Dimensions (L × H × P)

Modèle 55 pouces

1 229 mm × 699 mm × 72 mm (57 mm : sans poignées) / 48,4" × 27,6" × 2,9" (2,3" : sans poignées)

Modèle 49 pouces

1 093 mm × 623 mm × 72 mm (57 mm : sans poignées) / 43,1" × 24,6" × 2,9" (2,3" : sans poignées)

Modèle 42 pouces

947 mm × 541 mm × 72 mm (57 mm : sans poignées) / 37,3" × 21,3" × 2,9" (2,3" : sans poignées)

La Masse

Modèle 55 pouces

environ 24,9 kg / 54,9 lb net

Modèle 49 pouces

environ 19,2 kg / 42,4 lb net

Modèle 42 pouces

environ 15,5 kg / 34,2 lb net

Source d'alimentation

TH-55SF1HU, TH-49SF1HU, TH-42SF1HU :

110 – 127 V ~ (courant alternatif 110 – 127 V), 50/60Hz

TH-55SF1HW, TH-49SF1HW, TH-42SF1HW :

220 – 240 V ~ (courant alternatif 220 – 240 V), 50/60Hz

Conditions de fonctionnement

Température

0 °C à 40 °C (32 °F à 104 °F)*1

Humidité

20 % à 80 % (sans condensation)

Condition de stockage

Température

-20 °C à 60 °C (-4 °F à 140 °F)

Humidité

20 % à 80 % (sans condensation)

Bornes de branchement

HDMI 1

HDMI 2

Connecteur TYPE A*2 × 2

Signal audio :

PCM linéaire (fréquences d'échantillonnage - 48 kHz, 44,1 kHz, 32 kHz)

DVI-D IN

Broche DVI-D 24 × 1 :

Conformité avec DVI Révision 1.0

Protection du contenu :

Compatible avec HDCP 1.1

DVI-D OUT

Broche DVI-D 24 × 1 :

Conformité avec DVI Révision 1.0

Protection du contenu :

Compatible avec HDCP 1.1

COMPONENT/RGB IN

Y/G

Borne BNC × 1

1,0 Vc-c (75 Ω) (avec signal de synchronisation)

P_B/C_B/B

Borne BNC × 1

0,7 Vc-c (75 Ω) (sans signal de synchronisation)

P_R/C_R/R

Borne BNC × 1

0,7 Vc-c (75 Ω) (sans signal de synchronisation)

VIDEO IN

VIDÉO

Borne BNC × 1

1,0 Vc-c (75 Ω)

Aussi utilisé comme la borne Y/G

PC IN

Mini D-sub 15 broches (Compatible avec DDC2B)
× 1

Y/G :

1,0 Vc-c (75 Ω) (avec signal de synchronisation)

0,7 Vc-c (75 Ω) (sans signal de synchronisation)

P_B/C_B/B :

0,7 Vc-c (75 Ω) (sans signal de synchronisation)

P_R/C_R/R :

0,7 Vc-c (75 Ω) (sans signal de synchronisation)

HD/VD :

1,0 - 5,0 V c. à c. (haute impédance)

AUDIO1 IN

Mini prise stéréo (M3) × 1, 0,5 Vrms

Partagé avec DVI-D IN et PC IN

AUDIO2 IN

Mini prise stéréo (M3) × 1, 0,5 Vrms

Partagé avec COMPONENT/RGB IN et VIDEO IN

AUDIO OUT

Mini prise stéréo (M3) × 1, 0,5 Vrms

Sortie : Variable (-∞ à 0 dB)

(entrée 1 kHz 0 dB, charge 10 kΩ)

SERIAL IN

Borne de contrôle externe

Broche D-sub 9 × 1 :

Compatible avec RS-232C

SERIAL OUT

Borne de contrôle externe

Broche D-sub 9 × 1 :

Compatible avec RS-232C

DIGITAL LINK/LAN

RJ45 × 1 :

Pour les connexions d'un réseau RJ45,
compatible avec PjLink

Méthode de communication :

RJ45 100BASE-TX

IR IN

Mini prise stéréo (M3) × 1

IR OUT

Mini prise stéréo (M3) × 1

USB

Connecteur USB × 1, TYPE A

CC 5 V / 1 A (USB 3.0 non pris en charge.)

Son

Haut-parleurs

80 mm × 30 mm × 2 pièces

Sortie audio

20 W [10 W + 10 W] (10 % THD)

Émetteur de la télécommande

Source d'alimentation

3 V CC (pile (type AAA/R03/UM4) × 2)

Plage de fonctionnement

Environ 7 m (22,9 pi)

(pour une utilisation directement en face du
capteur de télécommande)

Poids

Environ 63 g / 2,22 oz (piles comprises)

Dimensions (L × H × P)

44 mm × 105 mm × 20,5 mm /

1,74" × 4,14" × 0,81"

*1 : Température de l'environnement pour l'utilisation de
l'appareil à des altitudes supérieures à
1 400 m (4 593 pi) et inférieures à 2 800 m
(9 186 pi) au-dessus du niveau de la mer : 0 °C à
35 °C (32 °F à 95 °F)

*2 : VIERA LINK n'est pas pris en charge.

Remarque

- La présentation et les spécifications sont sujettes à changements sans préavis. Le poids et les dimensions indiqués sont approximatifs.

Licence logicielle

Ce produit utilise le logiciel suivant :

- (1) logiciel développé indépendamment par ou pour Panasonic Corporation,
- (2) logiciel appartenant à des tiers et sous licence pour Panasonic Corporation,
- (3) logiciel sous licence publique générale GNU, Version 2.0 (GPL V2.0),
- (4) logiciel sous licence publique générale GNU LESSER, Version 2.1 (LGPL V2.1) et/ou
- (5) logiciel open source autre que le logiciel sous licence GPL V2.0 et/ou LGPL V2.1.

Les logiciels des catégories (3) à (5) sont distribués dans l'espoir qu'ils seront utiles, mais SANS AUCUNE GARANTIE, y compris les garanties implicites de VALEUR MARCHANDE et d'ADÉQUATION À UN USAGE PARTICULIER.

Pour plus de détails, consultez les conditions de licence affichées en sélectionnant [Software licenses], en suivant le fonctionnement indiqué depuis le menu initial de ce produit.

Après au moins trois (3) années à compter de la livraison de ce produit, Panasonic donnera à tout tiers nous contactant aux coordonnées fournies ci-dessous, pour des frais ne dépassant pas les coûts physiques de distribution du code source, une copie complète et lisible par machine du code source correspondant couvert sous GPL V2.0, LGPL V2.1 ou autres licences avec l'obligation de le faire, en incluant l'avis sur le droit d'auteur en question.

Coordonnées :

oss-cd-request@gg.jp.panasonic.com

Remarque concernant AVC/VC-1/MPEG-4

Ce produit est sous licence AVC Patent Portfolio, VC-1 Patent Portfolio et MPEG-4 Visual Patent Portfolio dans le cadre d'une utilisation personnelle par un consommateur ou d'une autre utilisation non commerciale consistant à (i) encoder une vidéo conformément à la norme AVC, VC-1 ou MPEG-4 Visual (« Vidéo AVC/VC-1/MPEG-4 ») et/ou (ii) décoder une vidéo AVC/VC-1/MPEG-4 encodée par un client engagé dans une activité personnelle et/ou obtenue auprès d'un fournisseur de vidéos ayant le droit de fournir des vidéos AVC/VC-1/MPEG-4. Aucune licence n'est accordée, explicitement ou non, pour toute autre utilisation. Des informations supplémentaires peuvent être obtenues auprès de MPEG LA, LLC. Voir <http://www.mpegla.com>.

Panasonic Canada Inc.

5770 Ambler Drive, Mississauga, Ontario L4W 2T3

CERTIFICAT DE GARANTIE LIMITÉE

Panasonic Canada Inc. (aussi connue sous le nom de PCl) garantit cet appareil contre tout vice de fabrication ou de main-d'œuvre sous utilisation normale pendant la période de couverture stipulée ci-dessous. PCl accepte de réparer toute détérioration ou, à sa discrétion, de fournir en échange des pièces en autant que l'appareil ou la pièce ait été acheté et soit réparé au Canada. La pièce ou l'appareil détecté(e) doit être expédié, port payé, au centre Panasonic agréé pour le service des systèmes de sécurité et de télédiffusion. Les frais de transport ne sont pas couverts par cette garantie.

La période de couverture de la garantie est de un an, sur les pièces et la main-d'œuvre, à partir de la date d'achat originale par l'utilisateur final, sauf dans les conditions précisées aux termes des présentes. Les pièces, réparées ou de remplacement, fournies au cours de la période de couverture de la présente garantie sont couvertes pendant la période de couverture non expirée de la garantie d'origine. Aucun service au titre de la garantie ne sera fourni en l'absence d'une preuve d'achat. Le propriétaire doit présenter le reçu d'achat du produit ou toute autre pièce justificative satisfaisante de la date d'achat originale.

Cette garantie ne s'applique pas aux pièces enjoliveuses, telles les poignées, les boutons, les vitres de sécurité, etc., ni à aucune pièce ou partie de l'appareil qui a été installée, modifiée, réparée ou devenue détériorée à la suite de négligence si, de l'opinion de Panasonic Canada Inc., une telle modification, réparation ou négligence affecte la fiabilité ou nuit au rendement de l'appareil.

En ce qui concerne les produits nécessitant un entretien préventif routinier, cet entretien doit être effectué pour que la période de couverture de la garantie soit honorée.

Cette garantie devient nulle et sans effet si le numéro de série a été falsifié, modifié ou enlevé. Cette garantie ne couvre pas les pièces ni les réparations nécessitées à la suite de perte ou dommage découlant d'une cause hors du contrôle de Panasonic Canada Inc.

La rémanence (appalée aussi « image fantôme ») résultant de l'affichage d'images fixes sur des dispositifs d'attachage n'est pas une défaillance et n'est pas couverte par la présente garantie.

CETTE GARANTIE LIMITEE ET EXPRESSE REMPLACE TOUTE AUTRE GARANTIE EXPRESSE OU IMPLICITE, Y COMPRIS TOUTE GARANTIE IMPLICITE RELATIVE A LA VALEUR MARCHANDE OU L'ADEQUATION A UN USAGE PARTICULIER, PANASONIC CANADA INC. N'AURA D'OBLIGATION EN AUCUNE CIRCONSTANCE POUR TOUT DOMMAGE DIRECT, INDIRECT OU CONSÉQUENT.

Dans certaines conditions, certains juridictions ne reconnaissent pas les exclusions ou limitations de dommages indirects ou consécutifs, ou les exclusions de garanties implicites. Dans de tels cas, les limitations et exclusions stipulées ci-dessus peuvent ne pas être applicables.

RESTRICTIONS À LA GARANTIE

Item	Pièces	Main d'oeuvre
Cassettes vidéo	30 jours - remplacement seulement (contenu non inclus)	S.O.
Cartes P2/SD	(Contenu non inclus)	S.O.
Téles vidéo	1 an ou 2 000 heures (au prorata) Selon la première échéance	1 an ou 2 000 heures Selon la première échéance
Téles vidéo D5	1 an ou 1 000 heures Selon la première échéance	1 an ou 1 000 heures Selon la première échéance
Articles de maintenance	90 jours	90 jours
Capteur d'images DCC pour caméras couleur	2 ans	2 ans
Tous les monteurs ACL	2 ans (rémance non couverte)	2 ans

* Projecteurs DLP™

3 ans ou 17 000 heures
Selon la première échéance

* Projecteurs ACL avec luminosité supérieure à 2 500 lumens ANSI

3 ans ou 2 500 heures
Selon la première échéance

* Projecteurs ACL avec luminosité inférieure à 2 500 lumens ANSI

3 ans ou 1 500 heures
Selon la première échéance

Amploules pour projecteurs

50% de la durée de vie nominale ou 1 an Selon la première échéance

Tous les écrans à plasma

2 ans (rémance non couverte) ou 1 an Selon la première échéance

Ecrans à plasma 103 po

3 ans (rémance non couverte) ou 1 an Selon la première échéance

Unités de disque dur

1 an plus période (s'il y a lieu) de couverture résiduelle de la garantie limitée du fabricant. (contenu non couvert)

- La poussière, la fumée, les environnements imprévisibles ainsi qu'un fonctionnement 24 heures sur 24 augmentent énormément le besoin d'un entretien périodique de l'appareil afin que la garantie demeure en vigueur

Service au titre de la garantie

Si le produit doit être expédié, emballez-le, de préférence dans sa boîte d'origine, accompagné d'une lettre expliquant la défaillance. Envoyez l'appareil à un centre Panasonic agréé pour le service des systèmes de sécurité et de télédiffusion le plus près de chez vous ou au département de soutien technique et de service Panasonic à 5770 Ambler Drive, Mississauga (Ontario) L4W 2T3. L'expédition à cette adresse requiert l'obtention préalable d'une autorisation de retour. Panasonic Canada Inc. n'assume aucune responsabilité pour toute perte ou tout dommage subi lors du transport.

L'élimination des équipements et des batteries usagés

Applicable uniquement dans les pays membres de l'Union européenne et les pays disposant de systèmes de recyclage.



Apposé sur le produit lui-même, sur son emballage, ou figurant dans la documentation qui l'accompagne, ce pictogramme indique que les piles, appareils électriques et électroniques usagés, doivent être séparées des ordures ménagères.

Afin de permettre le traitement, la valorisation et le recyclage adéquats des piles et des appareils usagés, veuillez les porter à l'un des points de collecte prévus, conformément à la législation nationale en vigueur.

En les éliminant conformément à la réglementation en vigueur, vous contribuez à éviter le gaspillage de ressources précieuses ainsi qu'à protéger la santé humaine et l'environnement. Pour de plus amples renseignements sur la collecte et le recyclage, veuillez vous renseigner auprès des collectivités locales.

Le non-respect de la réglementation relative à l'élimination des déchets est passible d'une peine d'amende.



Note relative au pictogramme à apposer sur les piles (pictogramme du bas)

Si ce pictogramme est combiné avec un symbole chimique, il répond également aux exigences posées par la Directive relative au produit chimique concerné.

Information relative à l'élimination des déchets dans les pays extérieurs à l'Union européenne

Ce pictogramme n'est valide qu'à l'intérieur de l'Union européenne.

Pour connaître la procédure applicable dans les pays hors Union Européenne, veuillez vous renseigner auprès des autorités locales compétentes ou de votre distributeur.

Enregistrement du client

Le numéro de modèle et le numéro de série de ce produit sont marqués sur son panneau arrière. Veuillez noter ce numéro de série dans l'espace ci-dessous et conservez ce mode d'emploi et votre reçu d'achat comme preuve définitive de votre achat afin de faciliter la procédure d'identification en cas de vol ou de perte, et pour les services de garantie.

Numéro de modèle

Numéro de série

Pour TH-55SF1HU, TH-49SF1HU et TH-42SF1HU

Panasonic System Communications Company of North America

Unit of Panasonic Corporation of North America

Bureau exécutif :

Two Riverfront Plaza, Newark, New Jersey 07102-5490

Panasonic Canada Inc.

5770 Ambler Drive

Mississauga, Ontario

L4W 2T3

Pour TH-55SF1HW, TH-49SF1HW et TH-42SF1HW

Panasonic Testing Centre

Panasonic Service Europe, a division of Panasonic Marketing Europe GmbH

Winsbergring 15, 22525 Hamburg, F.R. Germany

Panasonic Corporation

Web Site: <http://panasonic.com>

© Panasonic Corporation 2016

Français

TP1016TS0 -PB

Imprimé en Chine