

## Upute za uporabu

FULL HD LCD zaslon Za poslovnu uporabu

Hrvatski

Br. modela. **TH-42LF8W** Modeli od 42 inča

**TH-49LF8W** Modeli od 49 inča

**TH-55LF8W** Modeli od 55 inča

**TH-42LF80W** Modeli od 42 inča

**TH-49LF80W** Modeli od 49 inča

**TH-55LF80W** Modeli od 55 inča



Detaljnije upute potražite u uputama za uporabu na CD-ROM-u.

### Sadržaj

Važna sigurnosna obavijest .....	2
Mjere opreza .....	3
Mjere opreza tijekom uporabe .....	6
Dodatna oprema .....	8
Veze .....	10
Upoznavanje s kontrolama .....	13
Osnovne kontrole .....	15
Specifikacije .....	17
Licenca za softver .....	19

- Prije uporabe uređaja pažljivo pročitajte ove upute i sačuvajte ih da biste ih i u buduću mogli koristiti.
- Ilustracije i zasloni u ovim uputama za uporabu su slike koje se koriste za ilustraciju i mogu se razlikovati od stvarnih slika.
- Opisne ilustracije u ovim uputama za uporabu nastale su uglavnom na temelju modela od 55 inča.

**HDMI**

#### Napomena:

Može doći do zadržavanje slike. Ako prikazujete nepokretnu sliku u produljenom periodu, slika se može zadržati na zaslonu. Međutim, ona će nestati kada se uočeni video zapisi prikazuju određeno vrijeme.

#### Zaštitni znakovi

- Microsoft, Windows, Windows Vista i Internet Explorer su registrirani zaštitni znaci ili zaštitni znaci tvrtke Microsoft Corporation u SAD-u i/ili drugim državama.
- Macintosh, Mac, Mac OS, OS X i Safari zaštitni su znaci tvrtke Apple Inc. registrirani u SAD-u i drugim državama.
- PJLink je registrirani zaštitni znak ili zaštitni znak na čekanju u Japanu, SAD-u i drugim državama i regijama.
- HDMI, HDMI logotip i High-Definition Multimedia Interface zaštitni su znaci HDMI Licensing LLC u SAD-u i drugim državama.
- JavaScript je registrirani zaštitni znak ili zaštitni znak tvrtke Oracle Corporation i njenih podružnica i povezanih poduzeća u SAD-u i/ili drugim državama.
- RoomView, Crestron RoomView i Fusion RV registrirani su zaštitni znaci tvrtke Crestron Electronics, Inc.
- Crestron Connected zaštitni je znak tvrtke Crestron Electronics, Inc.

Čak i ako se posebno ne naznače, zaštitni znaci neke tvrtke ili proizvoda u potpunosti se poštuju.

# Važna sigurnosna obavijest

#### UPOZORENJE

- 1) Da biste spriječili oštećenje koje može izazvati požar ili strujni udar, ne izlažite ovaj uređaj kapanju i prskanju.  
Ne stavljajte posude s vodom (vaze za cvijeće, šalice, kozmetiku i sl.) iznad uređaja. (to se odnosi i na police iznad uređaja i sl.)  
Izvore otvorenog plamena, poput upaljenih svijeća, ne treba stavljati na uređaj / iznad uređaja.
- 2) Da biste spriječili strujni udar, ne otvarajte poklopac. U unutrašnjosti uređaja ne postoje dijelovi koji mogu biti popravljivi od strane korisnika. Servisiranje prepustite kvalificiranom servisnom osoblju.
- 3) Ne uklanjajte kontakt za uzemljenje na utikaču za napajanje. Ovaj uređaj je opremljen utikačem za napajanje sa tri kontakta za uzemljenje. Ovaj utikač odgovarat će jedino strujnoj utičnici s uzemljenjem. Ovo je sigurnosna značajka. Ako ne možete umetnuti utikač u utičnicu, obratite se električaru.  
Ne obezvrjeđujte svrhu utikača s uzemljenjem.
- 4) Da biste spriječili strujni udar, osigurajte da je kontakt uzemljenja na utikaču za napajanje AC kabela čvrsto spojen.

#### OPREZ

Ovaj uređaj namijenjen je za uporabu u okruženjima koja su relativno oslobođena utjecaja elektromagnetskih polja.

Uporaba ovog uređaja u blizini izvora jakog elektromagnetskog polja ili na mjestima na kojima se električna buka može preklapati s ulaznim signalima može izazvati pojavu kolebanja slike i zvuka ili uzrokovati smetnje kao što je buka.

Da biste izbjegli mogućnost oštećenja ovog uređaja, držite ga podalje od izvora jakih elektromagnetskih polja.

#### UPOZORENJE:

Ovo je proizvod klase A. U kućnom okruženju ovaj proizvod može uzrokovati radio smetnje u kojem slučaju se od korisnika očekuje da poduzme određene mjere.

# Mjere opreza

## UPOZORENJE

### ■ Podešavanje

**Ovaj LCD zaslon predviđen je za uporabu samo sa sljedećom opcionalnom dodatnom opremom.**

**Uporaba s bilo kojom drugom vrstom opcionalne dodatne opreme može uzrokovati nestabilnost koja bi mogla dovesti do mogućnosti ozljede.**

(Svu sljedeću dodatnu opremu proizvodi tvrtka Panasonic Corporation.)

- Stalak  
TY-ST43PE8
- Kutija s digitalnim sučeljem  
ET-YFB100G
- Preklopnik DIGITAL LINK  
ET-YFB200G
- Softver za rano upozoravanje  
ET-SWA100 serija\*1
- Upravitelj videozida  
TY-VUK10\*2

\*1: Sufiks broja dijela može se razlikovati ovisno o vrsti licence.

\*2: Podržava Ver1.1 ili novije.

### Napomena

- Brojevi dijelova opcionalne dodatne opreme podložni su promjenama bez najave.

Mi nismo odgovorni za bilo kakvo oštećenje proizvoda itd, uzrokovano propustima u instalacijskom okruženju za stalak ili zidni nosač, čak tijekom jamstvenog razdoblja.

Uvijek zamolite kvalificiranog tehničara da obavi podešavanje.

Mali dijelovi mogu predstavljati opasnost od gušenja, ako se slučajno progutaju. Čuvajte male dijelove izvan dohvata male djece. Bacite nepotrebne male dijelove i druge predmete, uključujući i ambalažu i plastične vrećice/listove kako bi se spriječilo da se mala djeca igraju s njima, čime nastaje moguća opasnost od gušenja.

**Ne stavljajte zaslon na nagnute ili nestabilne površine i pobrinite se da ne visi preko ruba postolja.**

- Zaslon može otpasti ili se može prevrnuti.

**Postavite ovaj uređaj na mjesto s minimalnim vibracijama i koje može izdržati težinu uređaja.**

- Ispuštanje ili pad uređaja može uzrokovati ozljedu ili kvar.

**Ne stavljajte nikakve predmete na zaslon.**

- Ako strani predmeti ili voda dopiju unutar zaslona može doći do kratkog spoja koji bi mogao uzrokovati požar ili strujni udar. Ako bilo koji strani predmeti dopiju unutar zaslona, obratite se lokalnom prodavaču Panasonic proizvoda.

**Prevozite samo u uspravnom položaju!**

- Prenosjenje uređaja s pločom zaslona okrenutom licem prema gore ili dolje može oštetiti unutarnje strujne krugove.

**Prozračivanje ne smije biti ugroženo pokrivanjem otvora za prozračivanje bilo kakvim predmetima poput novina, ukrasnih stolnjaka i zavjesa.**

**Za prikladno prozračivanje pogledajte stranicu 6.**

**U slučaju postavljanja zaslona u okomitom položaju;**

U slučaju postavljanja zaslona u okomitom položaju vodite računa da je indikator napajanja okrenut prema dolje. Stvara se toplina i to može uzrokovati požar ili oštećenje zaslona.

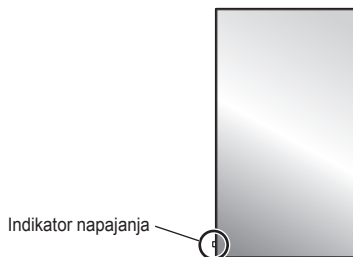

**Mjere opreza za postavljanje na zid ili stalak**

- Postavljanje na zid ili stalak treba obavljati stručnjak za postavljanje. Nepravilno postavljanje zaslona može dovesti do nesreće koja dovodi do smrti ili teških ozljeda. Koristite opcionalni stalak.
- Prilikom postavljanja na zid mora se koristiti zidni nosač koji je sukladan VESA standardima.

(Modeli od 42 inča) : VESA 200×200

(Modeli od 49 inča) (Modeli od 55 inča) : VESA 400×400

(pogledajte stranicu 6)

- Ako prekinete koristiti zaslon na zidu ili stalku, zamolite stručnjaka da ukloni zaslon što je prije moguće.
- U slučaju postavljanja zaslona na zid, spriječite kontakt pričvršnih vijaka i kabela za napajanje i metalnih predmeta unutar zida. Može doći do strujnog udara ako oni dođu u kontakt s metalnim predmetima unutar zida.

**Ne postavljajte proizvod na mjesto gdje je proizvod izložen izravnoj sunčevoj svjetlosti.**

- Ako je zaslon izložen izravnoj sunčevoj svjetlosti, to može imati negativan utjecaj na zaslon s tekućim kristalima.

## ■ U slučaju uporabe LCD zaslona

Ovaj zaslon namijenjen je za rad s AC 220 – 240 V, 50/60 Hz.

### Nemojte prekrivati otvore za prozračivanje.

- To može uzrokovati pregrijavanje zaslona, što može uzrokovati požar ili oštećenja zaslona.

### Ne gurajte nikakve strane predmete u zaslon.

- Nemojte umetati metalne ili zapaljive predmete u otvore za prozračivanje niti ih bacati na zaslon, jer to može uzrokovati požar ili strujni udar.

### Ne skidajte poklopac i ne mijenjajte ga na bilo koji način.

- Unutar zaslona postoje visoki naponi koji mogu uzrokovati teške strujne udare. Za bilo koji pregled, podešavanje i popravak, obratite se lokalnom prodavaču Panasonic proizvoda.

### Provjerite možete li lako pristupiti utikaču za naponsku mrežu.

Utikač za naponsku mrežu mora biti spojen na mrežnu utičnicu sa zaštitnim uzemljenjem.

### Ne koristite nijedan drugi napajački kabel osim onog koji ste dobili s uređajem.

- To može uzrokovati kratki spoj, stvarati toplinu itd, što bi moglo uzrokovati strujni udar ili požar.

### Ne koristite isporučeni napajački kabel s bilo kojim drugim uređajima.

- To može uzrokovati strujni udar ili požar.

### Sigurno umetnute utikač za napajanje do kraja.

- Ako utikač nije potpuno umetnut, može se stvoriti toplina koja bi mogla izazvati požar. Ako je utikač oštećen ili je zidna utičnica labava, ne smijete ih koristiti.

### Ne dirajte utikač za napajanje mokrim rukama.

- To može uzrokovati strujni udar.

### Ne činite ništa što može oštetiti napajački kabel.

#### Prilikom odspajanja napajačkog kabela, vucite tijelo utikača, a ne kabel.

- Nemojte oštetiti kabel, vršiti nikakve izmjene na njemu, stavljati teške predmete na njega, nemojte ga zagrijavati, stavljati u blizini vrućih predmeta, uvijati, pretjerano savijati ili povlačiti. To bi moglo uzrokovati požar i strujni udar. Ako je napajački kabel oštećen, odnesite ga na popravak lokalnom prodavaču Panasonic proizvoda.

### Ne skidajte poklopce te NIKADA sami ne mijenjajte prikaz

- Ne skidajte stražnji poklopac jer su u slučaju skidanja dostupni priključci pod naponom. U unutrašnjosti uređaja se nalaze dijelovi koji ne mogu biti popravljivi od strane korisnika. (Komponente pod visokim naponom mogu izazvati težak strujni udar.)
- Osigurajte da zaslon provjere, pedese ili poprave kod lokalnom prodavaču Panasonic proizvoda.

### Čuvajte isporučene AAA/R03/UM4 baterije izvan dohvata djece. Ako se slučajno progutaju, bit će štetne za tijelo.

- Odmah se obratite liječniku u slučaju da sumnjate da ih je dijete progutalo.

Ako se zaslon neće koristiti tijekom duljeg vremenskog razdoblja, iskopčajte utikač za napajanje iz zidne utičnice.

Ako spojite/odspojite kabele za povezivanje s ulaznih terminala koje trenutno ne gledate, ili ako uključite / isključite napajanje video opreme mogu se pojaviti smetnje u slici, ali to ne predstavlja kvar.

Radi sprječavanja širenja požara, nikada ne ostavljate svijeće ili drugi izvor otvorene vatre u blizini ovog proizvoda.



## OPREZ

**Ako se pojave problemi ili kvar, odmah prestanite s uporabom.**

### ■ Ako se pojave problemi, izvucite utikač za napajanje iz utičnice.

- Dim ili neuobičajeni miris izlaze iz uređaja.
- Povremeno se ne pojavljuje slika ili se ne čuje nikakav zvuk.
- Tekućina poput vode ili strani predmeti dospjeli su unutar uređaja.
- Uređaj ima deformirane ili slomljene dijelove.

**Ako nastavite koristiti uređaj u tom stanju, to može dovesti do požara ili strujnog udara.**

- Odmah isključite napajanje, iskopčajte utikač za napajanje iz zidne utičnice, a zatim se obratite prodavaču radi popravaka.
- Da biste u potpunosti prekinuli napajanje ovog prikaza, morate iskopčati utikač za napajanje iz zidne utičnice.
- Samostalni popravci na uređaju su opasni i nikad ih ne treba obavljati.
- Da biste mogli odmah iskopčati utikač za napajanje, koristite zidnu utičnicu koju možete lako dohvatiti.

### ■ U slučaju uporabe LCD zaslona

**Ne približavajte ruke, lice ili predmete otvorima za prozračivanje na zaslonu.**

- Zagrijani zrak izlazi iz otvora za prozračivanje na vrhu zaslona te će prikaz biti vreo. Ne približavajte ruke, lice ili predmete koji ne mogu izdržati toplinu ovom otvoru, jer može doći do pojave opekline ili deformacija.

**Najmanje 2 osobe potrebne su za nošenje i raspakiranje uređaja.**

- Ako se to ne poštuje, uređaj može pasti, što može uzrokovati ozljede.

**Svakako odspojite sve kabele prije pomicanja zaslona.**

- Ako se zaslon pomiče dok su neki od kablova i dalje spojeni, kabele se mogu oštetiti, a može doći do požara ili strujnog udara.

**Odspojite utikač za napajanje iz zidne utičnice kao mjeru opreza prije provođenja čišćenja.**

- Ako to ne učinite može doći do strujnih udara.

**Redovito čistite napajački kabel kako bi se spriječilo taloženje prašine.**

- Ako se prašina nataloži na utikaču za napajanje, nastala vlaga može oštetiti izolaciju, što bi moglo dovesti do požara. Izvucite napajački kabel iz zidne utičnice i obrišite kabel za napajanje suhom krpom.

**Nemojte gaziti ili se kačiti na zaslon ili stalak.**

- Oni se mogu prevrnuti ili se mogu slomiti, što može dovesti do ozljede. Obratite posebnu pozornost na djecu.

**Ne mijenjajte polaritet (+ i -) baterije prilikom umetanja.**

- Pogrešno rukovanje baterijom može uzrokovati eksploziju ili curenje baterija, što može dovesti do požara, ozljede ili oštećenja okolnih stvari.
- Pravilno umetnite bateriju prema uputama. (pogledajte stranicu 9)

**Izvadite baterije iz daljinskog upravljača kada ga nećete koristiti u duljem razdoblju.**

- Baterija može procuriti, može se zagrijati, zapaliti ili eksplodirati, što će uzrokovati požar ili štetu na okolnim stvarima.

**Baterije nemojte spaljivati ni lomiti.**

- Baterije se ne smiju izlagati prekomjernoj toplini, poput sunčeve svjetlosti, vatre i slično.

**Ne okrećite zaslon naopako.**

**Ne postavljajte uređaj s pločom zaslona okrenutom licem prema gore.**

# Mjere opreza tijekom uporabe

## Mjere opreza pri postavljanju

### Ne postavljajte zaslon vani.

- Zaslon je predviđen za uporabu u zatvorenom prostoru.

### Temperatura okoliša za uporabu ovog uređaja

- Kada uređaj koristite na mjestima ispod 1 400 m (4 593 stope) iznad razine mora: 0 °C do 40 °C (32 °F do 104 °F)
- Kada uređaj koristite na velikim nadmorskim visinama (1 400 m (4 593 stope) i višim i ispod 2 800 m (9 186 stope) iznad razine mora): 0 °C do 35 °C (32 °F do 95 °F)

### Ne postavljajte uređaj na mjestima gdje je 2 800 m (9 186 stopa) i više iznad razine mora.

- Ako to ne učinite, može doći do skraćivanja vijeka trajanja unutarnjih dijelova i pojave kvarova.

### Potrebna prostora za prozračivanje

Kada koristite stalak (opcionalna dodatna oprema), ostavite razmak od 10 cm (3 15/16") ili više sa gornje, lijeve i desne strane, i 5 cm (1 31/32") ili više sa stražnje strane, a također ostavite razmak između donje strane zaslona i površine poda.

Ako koristite neki drugi način podešavanja (postavljanje na zid itd.), pratite upute za taj način. (Ako ne postoji specifična naznaka dimenzije za ugradnju u priručniku za postavljanje, ostavite razmak od 10 cm (3 15/16") ili više sa gornje, donje, lijeve i desne strane i 5 cm (1 31/32") ili više sa stražnje strane.)

Minimalna udaljenost:

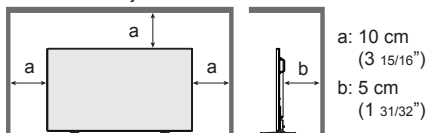

### Podaci o vijcima koji se koriste pri uporabi zidnog nosača koji je sukladan VESA standardima

Inči modela	Širina vijka za postavljanje	Dubina otvora za vijak	Vijak (količina)
42	200 mm × 200 mm	10 mm	M6 (4)
49	400 mm × 400 mm	10 mm	M6 (4)
55	400 mm × 400 mm	10 mm	M6 (4)

Prilikom postavljanja ne koristite otvore za vijke (koji se nalaze na donjem dijelu zaslona sa stražnje strane), kao što je prikazano na sljedećim slikama.

Tako možete oštetiti LCD ploču.

Modeli od 42 inča

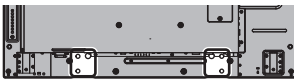

Modeli od 49 inča



Modeli od 55 inča



### Pazite na pokretnu konstrukciju indikatora snage i senzora daljinskog upravljača.

- Indikator napajanja i senzor daljinskog upravljača tvornički su spremljeni u glavni uređaj. Za normalnu uporabu, izvucite senzor daljinskog upravljača iz ruba glavnog uređaja djelovanjem na ručicu na stražnjoj ploči. Ovisno o uvjetima postavljanja, kao kada koristite više zaslona, spremite senzor daljinskog upravljača na glavnom uređaju. (pogledajte stranicu 13)

### Ne hvatajte zaslon s tekućim kristalima.

- Nemojte silom pritiskati zaslon s tekućim kristalima, ili ga ubadati oštrim predmetima. Primjena jake sile na zaslon s tekućim kristalima uzrokovat će neujednačenost na zaslonu, što će dovesti do kvara.

### Ovisno o uvjetima temperature i vlažnosti, može se opaziti neujednačena svjetlina. To nije neispravnost.

- Ova neujednačenost će nestati tijekom kontinuirane primjene struje. Ako ne nestane, obratite se distributeru.

### ■ Napomena o sigurnosti

#### Prilikom uporabe ovog proizvoda poduzmite mjere zaštite protiv sljedećih slučajeva.

- Osobne informacije koje se mogu otkriti putem ovog proizvoda
- Neovlaštena uporaba ovog proizvoda od strane zlonamjerne treće strane
- Ometanje ili zaustavljanje ovog proizvoda od strane zlonamjerne treće strane

#### Poduzmite odgovarajuće sigurnosne mjere.

- Učinite svoju lozinku što je moguće težom za pogoditi.
- Povremeno mijenjajte lozinku.
- Panasonic Corporation ili njezine podružnice nikada vam neće izravno tražiti zaporku. Ne otkrivajte svoju lozinku u slučaju da primite takve upute.
- Povezujuća mreža mora biti osigurana putem vatrozida itd.
- Postavite lozinku za web kontrolu i ograničite korisnike koji se mogu prijaviti.

## Čišćenje i održavanje

**Prednja strana ploče zaslona posebno je tretirana. Pažljivo obrišite površinu ploče zaslona koristeći samo krpu za čišćenje ili meku krpu bez dlačica.**

- Ako je površina posebno prljava, obrišite je mekom krpom bez dlačica natopljenom u čistoj vodi ili vodi u kojoj je neutralni deterdžent razrijeđen 100 puta, a zatim je ravnomjerno obrišite suhom krpom istog tipa sve dok površina ne bude suha.
- Ne grebite i ne udarajte površinu zaslona noktima ili drugim tvrdim predmetima, jer se tako površina može oštetiti. Nadalje, izbjegavajte kontakt s hlapljivim tvarima, kao što su sprejevi protiv insekata, otapala i razrjeđivači, jer kvaliteta površine može biti značajno ugrožena.

**Ako se kućište zaprlja, obrišite ga mekom i suhom krpom.**

- Ako je kućište posebno prljavo, namočite krpu u vodu u koju je dodana mala količina neutralnog deterdženta, a zatim dobro iscijedite krpu. Koristite ovu krpu za brisanje kućišta, a zatim ga obrišite suhom krpom.
- Nemojte dopustiti da bilo koji deterdžent dođe u neposredan kontakt s površinom zaslona. Ako kapljice vode dospiju unutar uređaja, mogu se javiti problemi u radu.
- Izbjegavajte kontakt s hlapljivim tvarima, kao što su sprejevi protiv insekata, otapala i razrjeđivači, jer kvaliteta površine kućišta može biti značajno ugrožena ili se prevlaka može oguliti. Osim toga, ne ostavljajte uređaj dulje vrijeme u kontaktu s proizvodima izrađenim od gume ili PVC-a.

**Uporaba kemijskih maramica**

- Ne koristite kemijske maramice za površinu zaslona.
- Slijedite upute za uporabu kemijskih maramica na kućištu.

## Ožičena LAN mreža

**Prilikom postavljanja zaslona na mjesto gdje često dolazi do stvaranja statičkog elektriciteta, prije početka uporabe poduzmite odgovarajuće antistatičke mjere.**

- Kada se zaslon koristi na mjestu gdje se statički elektricitet javlja često, na primjer na tepihu, komunikacija između ožičene LAN mreže ili DIGITAL LINK terminala se češće prekida. U tom slučaju, pomoću antistatičke podloge otklonite izvor statičkog elektriciteta i buke koji može uzrokovati probleme i ponovno spojite ožičenu LAN mrežu i DIGITAL LINK terminal.
- U rijetkim slučajevima, LAN veza je onemogućena zbog statičkog elektriciteta ili buke. U tom slučaju, jednom isključite napajanje zaslona i spojenih uređaja, a zatim ponovno uključite napajanje.

**Zaslon možda neće raditi ispravno zbog jakih radiovalova iz televizijske postaje ili radio postaje.**

- Ako postoji bilo kakav objekt ili oprema koja emitira snažne radio valove u blizini mjesta postavljanja, postavite zaslon na mjesto dovoljno daleko od izvora radio valova. Ili, omotajte LAN kabl koji je spojen na DIGITAL LINK / LAN terminal pomoću komada metalne folije ili metalne cijevi, koji je uzemljen na oba kraja.

## Odlaganje

**Prilikom odlaganja proizvoda, obratite se lokalnim vlastima ili prodavaču kako biste dobili informacije o ispravnim metodama odlaganja.**

# Dodatna oprema

## Nabavka dodatne opreme

Provjerite imate li prikazanu dodatnu opremu i stavke

### Upute za uporabu (knjiga)

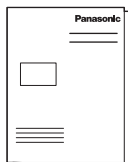

### Upute za uporabu (CD-ROM)

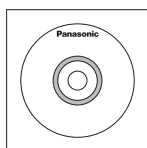

### Daljinski upravljač

- N2QAYA000099



### Baterije za daljinski upravljač

(tip AAA/R03/UM4 × 2)

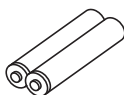

### Steznik × 3

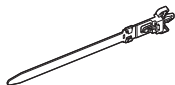

### Napajački kabel

(Pribl. 2 m)

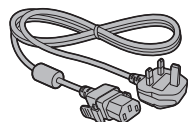
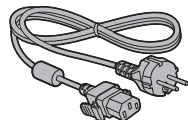
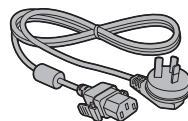

### Pažnja

- Čuvajte male dijelove na odgovarajući način i čuvajte ih izvan dohvata male djece.
- U slučaju da izgubite dodatnu opremu, obratite se svom prodavaču.
- Odložite materijal za pakiranje u otpad na odgovarajući način nakon vađenja stavki.



## Baterije daljinskog upravljača

1. Povucite i držite kuku a zatim otvorite pokrov baterije.

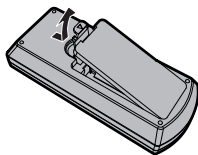

2. Umetnite baterije - vodite računa o ispravnom polaritetu (+ i -).

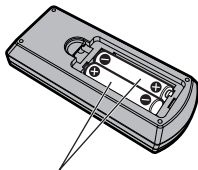

Tip AAA/R03/UM4

3. Postavite pokrov.

### Koristan savjet

- Za korisnike koji često koriste daljinski upravljač, zamijenite stare baterije alkalnim baterijama za duži vijek uporabe.



### Mjere opreza pri uporabi baterije

Nepravilno postavljanje može izazvati curenje i koroziju baterije, što će oštetiti odašiljača daljinskog upravljača.

Odlaganje baterija treba vršiti na način koji ne štodi okolišu.

### Poštujte sljedeće mjere opreza:

1. Baterije uvijek treba mijenjati u paru. Prilikom zamjene starog uređaja uvijek koristite nove baterije.
2. Nemojte kombinirati korištenu bateriju s novom.
3. Ne miješajte tipove baterija (primjer: cink-uglikove s alkalnim).
4. Ne pokušavajte puniti, kratko spajati, rastavljati, zagrijavati ili paliti korištene baterije.
5. Zamjena baterije je potrebna kada daljinski upravljač radi sporadično ili više ne djeluje na zaslon.
6. Baterije nemojte spaljivati ni lomiti.
7. Baterije se ne smiju izlagati prekomjernoj toplini, poput sunčeve svjetlosti, vatre i slično.

## Kensington zaštita

Ovaj sigurnosni utor kompatibilan je s Kensington sigurnosnim kabelima.

Modeli od 42 inča

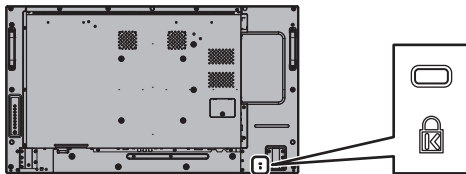

Modeli od 49 inča

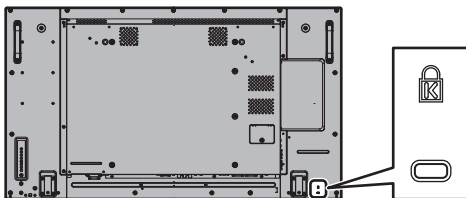

Modeli od 55 inča

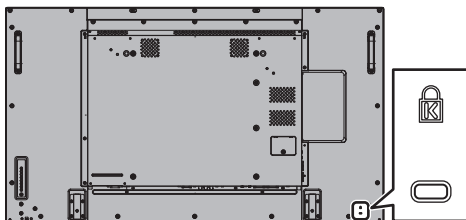

## Povezivanje i pričvršćivanje AC kabela

Stražnja strana uređaja

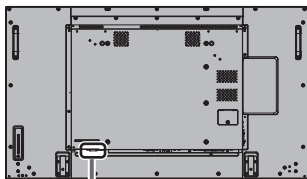

### Pričvršćivanje AC kabela

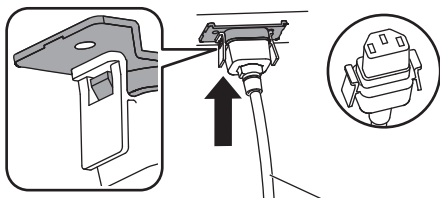

AC kabel (isporučen)

### Priključite konektor na zaslon.

Priključite AC kabel tako da klikne.

#### Napomena

- Provjerite je li AC kabel zaključan i na lijevoj i desnoj strani.

### Iskopčajte AC kabel

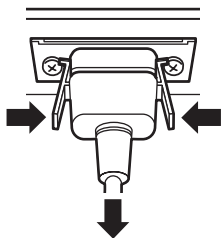

Iskopčajte konektor pritiskom na dvije tipke.

#### Napomena

- Prilikom odspajanja AC kabela obavezno najprije isključite utikač AC kabela iz utičnice naponske mreže.
- Isporučeni komplet AC kabela predviđen je samo za uporabu s ovim uređajem. Ne koristite ga u bilo koje druge svrhe.

## Pričvršćivanje kabela

### Napomena

- Uz ovaj uređaj se isporučuju 3 steznika. Pričvrstite kabele na 3 mjesta koristeći otvore steznika kao što je prikazano u nastavku.

Ako trebate još steznika, kupite ih kod svog prodavača. (Dostupno kod službe za korisnike)

### Modeli od 55 inča

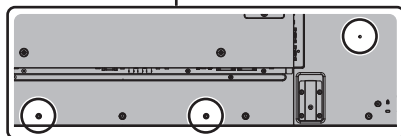
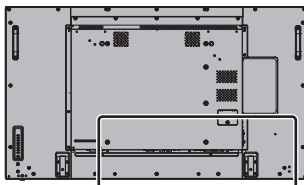

- Položaj otvora isti je i za modele od 42 inča i za modele od 49 inča.

### 1. Pričvrstite steznik

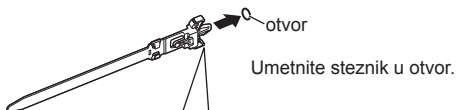

Da biste uklonili s uređaja:

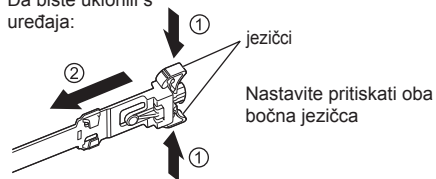

### 2. Okupite kabele u snop

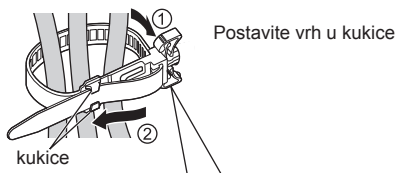

Da biste olabavili:

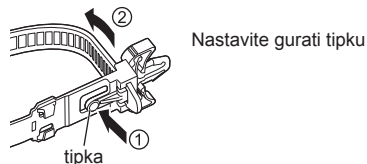

## Povezivanje video opreme

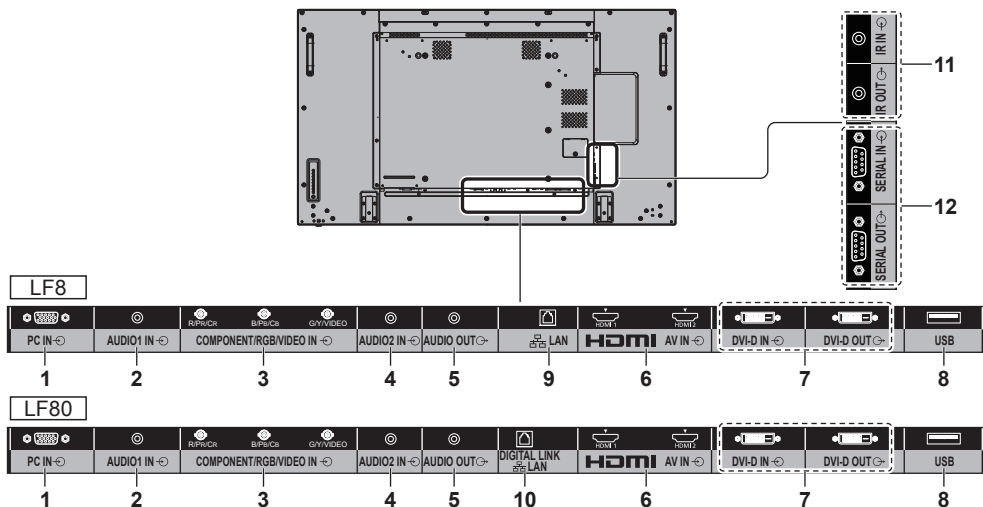

- |                                      |  |                               |   |
|--------------------------------------|--|-------------------------------|---|
| <b>1 PC IN:</b>                      | <b>PC ulazni terminal</b><br>Povežite s video terminalom ili PC računalom, video opremom s "YPbPr / YCbCr" ili "RGB" izlazom.  | <b>7 DVI-D IN, DVI-D OUT:</b> | <b>DVI-D ulazni / izlazni terminal</b><br>Povežite s video opremom s DVI-D izlazom. Isto tako, kada se slika prikazuje lančanim povezivanjem više zaslona, povežite s drugim zaslonom.                          |
| <b>2 AUDIO1 IN:</b>                  | <b>Audio ulazni terminal dijeljen s terminalima DVI-D IN i PC IN</b>   | <b>8 USB:</b>                 | <b>Terminal za USB memoriju</b><br>Povežite USB memoriju za uporabu s funkcijom USB reproduktora medija. On se također može koristiti za opskrbu napajanjem do 5 V/1 A vanjskog uređaja prilikom prijema slike. |
| <b>3 COMPONENT / RGB / VIDEO IN:</b> | <b>COMPONENT / RGB ulaznim video terminalom (R/Pr/CR, B/Pb/Cb, G/Y)</b><br>Povežite s video opremom s "YPbPr / YCbCr" ili "RGB" izlazom.<br><b>Kompozitni ulazni video terminal (VIDEO)</b><br>Povežite s video opremom s kompozitnim izlazom signala. | <b>9 LAN:</b>                 | <b>LAN terminal (samo serija LF80)</b><br>Upravljaite zaslonom povezujući ga s mrežom.  |
| <b>4 AUDIO2 IN:</b>                  | <b>Ulazni audio terminal dijeljen s terminalima COMPONENT/RGB IN i VIDEO IN</b>  | <b>10 DIGITAL LINK / LAN:</b> | <b>DIGITAL LINK ulazni terminal (samo serija LF80)</b><br>Upravljaite zaslonom povezujući ga s mrežom.<br>Umjesto toga, povežite s uređajem koji šalje video i audio signale putem DIGITAL LINK terminala.      |
| <b>5 AUDIO OUT:</b>                  | <b>Analogni audio izlazni terminal</b><br>Povežite s audio opremom pomoću analognog audio ulaznog terminala.   |                               |   |
| <b>6 AV IN (HDMI 1, HDMI 2):</b>     | <b>HDMI ulazni terminal</b><br>Povežite s video opremom kao što je VCR ili DVD reproduktor itd.  |                               |   |

<b>11 IR IN, IR OUT:</b>	<b>Ulazni / izlazni terminal za infracrveni signal</b> Koristite prilikom uporabe više od jednog zaslona s jednim daljinskim upravljačem.
<b>12 SERIAL IN, SERIAL OUT:</b>	<b>SERIJSKI ulazni / izlazni terminal</b> Upravljaite zaslonom povezujući ga s PC računalom.

## Prije povezivanja

- Prije povezivanja kabela pažljivo pročitajte upute za uporabu vanjskog uređaja koji se povezuje.
- Prije povezivanja kabela isključite napajanje svih uređaja.
- Prije povezivanja kabela uzmite u obzir sljedeće stavke. Ako to ne učinite može doći do kvarova.
  - Prilikom povezivanja kabela s jedinicom ili uređajem koji je povezan s jedinicom, dodirnite bilo koji metalni predmet u blizini kako biste uklonili statički elektricitet iz tijela prije obavljanja posla.
  - Nemojte koristiti nepotrebno duge kabele za povezivanje uređaja na jedinicu ili na kućište jedinice. Što je kabel dulji to postaje osjetljiviji na buku. Obzirom da se namotani kabel ponaša kao antena prilikom uporabe, on je osjetljiviji na buku.
  - Prilikom povezivanja kabela prvo povežite GND (uzemljenje), a zatim izravno umetnite priključni terminal povezanog uređaja.
- Pribavite bilo koji priključni kabel koji je potreban za povezivanje vanjskog uređaja na sustav a koji se ne isporučuje s uređajem niti je raspoloživ kao opcija.
- Ako je vanjski oblik utikača priključnog kabela veliki, on može doći u kontakt s perifernim dijelovima poput stražnjeg pokrova ili utikača susjednog priključnog kabela. Koristite priključni kabel s odgovarajućim utikačem za usklađivanje terminala.
- Ako video signali iz video opreme sadrže previše podrhtavanja, slike na zaslonu se mogu klimati. U tom slučaju se mora povezati korektor vremenske baze (TBC).
- Kada su izlazni signali sinkronizacije s računala ili video opreme poremećeni, na primjer, kada se mijenjaju postavke video izlaza, boja video zapisa može biti privremeno poremećena.
- Jedinica podržava kompozitne video signale, YCbCr/YPbPr signale, analogne RGB signale i digitalne signale.
- Neki modeli PC računala nisu kompatibilni s jedinicom.
- Koristite kabelski kompenzator prilikom povezivanja uređaja na jedinicu pomoću dugih kabela. Inače se slika možda neće ispravno prikazivati.

# Upoznavanje s kontrolama

## Glavni uređaj

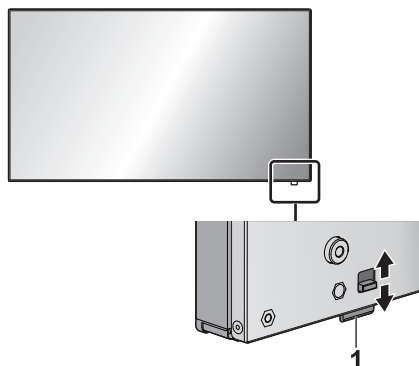

- Indikator napajanja i senzor daljinskog upravljača mogu se izvući pomicanjem ručice na stražnjoj ploči.

Da biste spremili dio, izravno ga pritisnite.

### Napomena

- Za normalnu uporabu, izvucite indikator napajanja i senzor daljinskog upravljača iz ruba glavnog uređaja djelovanjem na ručicu na stražnjoj ploči. Ovisno o uvjetima postavljanja, kao kada koristite više zaslona, spremite ih na glavnom uređaju.

## 1 Indikator napajanja / senzor daljinskog upravljača

Indikator napajanja će svijetliti.

**Kada je napajanje uređaja UKLJUČENO (Gumb za uključivanje / isključivanje napajanja: ON)**

- Slika se prikazuje: Zeleno svjetlo
- Napajanje ISKLJUČENO (pripravnost) daljinskim upravljačem: Crveno svjetlo

Kada je opcija [Network control] postavljena na [On]: Narančasto (crveno/zeleno) svjetlo

- Napajanje ISKLJUČENO s funkcijom "Power management": Narančasto (crveno/zeleno) svjetlo

**Kada je napajanje uređaja ISKLJUČENO (Gumb za uključivanje / isključivanje napajanja: OFF): Nema svjetla**

### Napomena

- Uređaj će i dalje trošiti određenu električnu energiju dok god je napajajući kabel utaknut u zidnu utičnicu.
- Kad indikator napajanja svijetli narančasto, potrošnja energije u stanju pripravnosti općenito je veća od one kada indikator napajanja svijetli crveno.

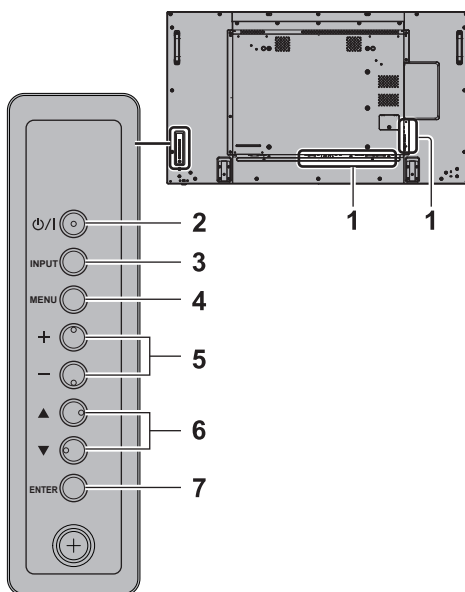

## 1 Vanjski ulazni terminal

- Povežite s video opremom, PC računalom itd. (pogledajte stranicu 11)

## 2 <Gumb za uključivanje / isključivanje napajanja>

- Ponovno uključuje / isključuje napajanje.

## 3 <INPUT (Uređaj)> (odabir ULAZNOG signala)

- Odabire povezani uređaj.

## 4 <MENU (Uređaj)>

- Svaki put kada se gumb <MENU (Uređaj)> pritisne, mijenja se zaslon izbornika.

## 5 <+ (Uređaj)> / <- (Uređaj)>

- Podešava glasnoću.
- Na glavnom zaslonu prebacuje postavke ili prilagođava razinu postavki.

## 6 <▲ (Uređaj)> / <▼ (Uređaj)>

- Odabire stavku za postavljanje.

## 7 <ENTER (Uređaj)>

- Konfigurira stavke na zaslonu izbornika.
- Mijenja proporcije.

## Daljinski upravljač

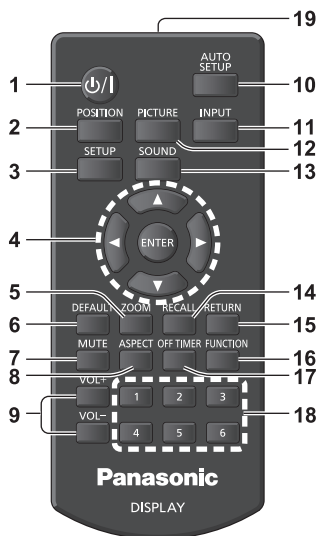

### 1 Gumb za (UKLJUČIVANJE / ISKLJUČIVANJE) stanje pripravnosti (⏻/⏻)

- Uključuje ili isključuje napajanje kada se zaslon uključi pritiskom na <Gumb za uključivanje / isključivanje napajanja>. (pogledajte stranicu 15)

### 2 POSITION

### 3 SETUP

### 4 ENTER / Gumbi pokazivača (▲▼◀▶)

- Koriste se za upravljanje zaslonima izbornika.

### 5 ZOOM

Pokreće način digitalnog zumiranja.

### 6 DEFAULT

- Vraća postavke slike, zvuka itd, na zadane vrijednosti.

### 7 MUTE

- Uključivanje / isključivanje utišavanja zvuka.

### 8 ASPECT

- Podešava proporciju.

### 9 VOL + / VOL -

- Podešava razinu zvučnog tlaka.

### 10 AUTO SETUP

- Automatski podešava položaj / veličinu zaslona.

### 11 INPUT

- Prebacuje ulaz na prikaz na zaslonu.

### 12 PICTURE

### 13 SOUND

### 14 RECALL

- Prikazuje trenutni status postavke ulaznog načina, proporcije itd.

### 15 RETURN

- Koristi se za vraćanje u prethodni izbornik.

### 16 FUNCTION

### 17 OFF TIMER

- Prebacuje u pripravnost nakon zadanog perioda.

### 18 Numerički gumbi (1 - 6)

- Koriste se kao tipkovni prečaci s dodijeljenim često korištenim operacijama.

### 19 Emisija signala

#### Napomena

- U ovim uputama, gumbi daljinskog upravljača i uređaja označeni su kao <>. (Primjer: <INPUT>.)

Operacija je uglavnom objašnjena pokazivanjem gumba na daljinskom upravljaču ali vi možete koristiti i gumbе na uređaju kada su to isti gumbi.

# Osnovne kontrole

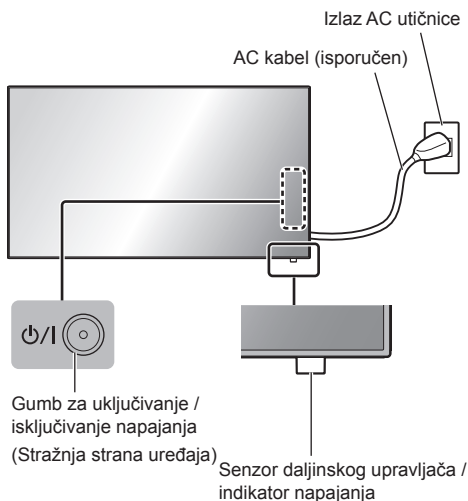

Upravljajte uređajem usmjeravanjem daljinskog upravljača izravno prema senzoru daljinskog upravljača na uređaju.



## Napomena

- Za normalnu uporabu, izvucite senzor daljinskog upravljača iz ruba glavnog uređaja djelovanjem na ručicu na stražnjoj ploči. (pogledajte stranicu 13)
- Ne stavljajte prepreke između senzora daljinskog upravljača na glavnom uređaju i daljinskog upravljača.
- Koristite daljinski upravljač ispred senzora daljinskog upravljača ili iz područja na kojem se senzor može vidjeti.
- Ne izlažite senzor daljinskog upravljača na glavnom uređaju izravnoj sunčevoj svjetlosti ili jakom fluorescentnom svjetlu.

## 1 Povežite utikač AC kabela na zaslon.

(pogledajte stranicu 10)

## 2 Priključite utikač na izlaz utičnice.

### Napomena

- Prilikom odspajanja AC kabela obavezno najprije isključite utikač AC kabela iz utičnice naponske mreže.
- Postavke se ne mogu spremirati ako je utikač odspojen odmah nakon promjene postavki putem izbornika na zaslonu. Odspojite utikač nakon odgovarajućeg vremenskog razdoblja. Ili, odspojite utikač nakon isključivanja napajanja pomoću daljinskog upravljača, RS-232C kontrole ili LAN kontrole.

## 3 Pritisnite <Gumb za uključivanje / isključivanje napajanja> na uređaju da biste uključili uređaj: Napajanje-Uključeno.

- Indikator napajanja: Zelena boja (Prikazuje se slika.)
- Kada je napajanje uređaja ISKLJUČENO, moguće je koristiti daljinski upravljač.

## ■ Za UKLJUČIVANJE/ISKLJUČIVANJE napajanja pomoću daljinskog upravljača

Pritisnite gumb <Gumb za (UKLJUČIVANJE / ISKLJUČIVANJE) stanje pripravnosti> da biste uključili zaslon.

- Indikator napajanja: Zelena boja (Prikazuje se slika.)

Pritisnite gumb <Gumb za (UKLJUČIVANJE / ISKLJUČIVANJE) stanje pripravnosti> da biste isključili zaslon.

- Indikator napajanja: Crvena boja (pripravnost)

Pritisnite <Gumb za uključivanje / isključivanje napajanja> na uređaju da biste isključili uređaj kada je napajanje uređaja uključeno ili kada je uređaj u stanju pripravnosti.

### Napomena

- Tijekom rada funkcije "Power management", indikator napajanja mijenja boju u narančastu u stanju isključenog napajanja.

## ■ Kada se uređaj uključuje po prvi put

Prikazat će se sljedeći zaslon.

### 1 Odaberite jezik s ▲ ▼ i pritisnite <ENTER>.



### 2 Odaberite [Year] / [Month] / [Day] / [Hour] / [Minute] s ▲ ▼ i postavite s ◀ ▶.

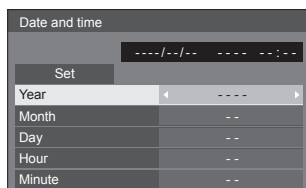

### 3 Odaberite [Set] s ▲ ▼ i pritisnite <ENTER>.

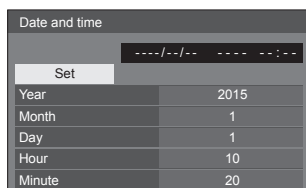

### 4 Za postavljanje u okomitom položaju odaberite [Portrait] s ▲ ▼ i pritisnite <ENTER>.

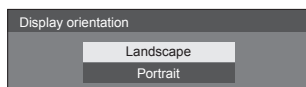

#### Napomena

- Kada se stavke postavke, zasloni se neće prikazivati pri sljedećem prebacivanju na uređaj.

Nakon postavljanja, stavke se mogu promijeniti u sljedećim izbornicima.

[OSD language]

[Date and time]

[Display orientation]

## ■ Poruka za UKLJUČIVANJE napajanja

Sljedeća poruka može se prikazati pri UKLJUČIVANJU napajanja uređaja:

### Mjere opreza za isključivanje napajanja bez aktivnosti

'No activity power off' is enabled.

Kada je opcija [No activity power off] u izborniku [Setup] postavljena na [Enable], poruka upozorenja prikazuje se svaki put kada se napajanje UKLJUČI.

### "Power management" - informacije

Last turn off due to 'Power management'.

Kada je opcija "Power management" u funkciji, informacijska poruka se prikazuje svaki put kada se uređaj UKLJUČI.

Prikazi ovih poruka mogu se postaviti u sljedećem izborniku:

- [Options] izbornik
  - Power on message(No activity power off)
  - Power on message(Power management)



# Specifikacije

## Br. modela.

Modeli od 42 inča: TH-42LF8W

Modeli od 49 inča: TH-49LF8W

Modeli od 55 inča: TH-55LF8W

Modeli od 42 inča: TH-42LF80W

Modeli od 49 inča: TH-49LF80W

Modeli od 55 inča: TH-55LF80W

## Potrošnja struje

Modeli od 42 inča

145 W (LF8)

155 W (LF80)

Modeli od 49 inča

160 W (LF8)

175 W (LF80)

Modeli od 55 inča

185 W (LF8)

190 W (LF80)

### Stanje isključenog napajanja

0,3 W

### Stanje pripravnosti

0,5 W

## LCD zaslon

Modeli od 42 inča

IPS zaslon od 42 inča (Edge LED pozadinsko osvjetljenje), proporcija 16:9

Modeli od 49 inča

IPS zaslon od 49 inča (Edge LED pozadinsko osvjetljenje), proporcija 16:9

Modeli od 55 inča

IPS zaslon od 55 inča (Edge LED pozadinsko osvjetljenje), proporcija 16:9

## Veličina zaslona

Modeli od 42 inča

927 mm (Š) × 521 mm (V) × 1 064 mm (dijagonala) / 36,5" (Š) × 20,5" (V) × 41,9" (dijagonala)

Modeli od 49 inča

1 073 mm (Š) × 604 mm (V) × 1 232 mm (dijagonala) / 42,2" (Š) × 23,7" (V) × 48,5" (dijagonala)

Modeli od 55 inča

1 209 mm (Š) × 680 mm (V) × 1 387 mm (dijagonala) / 47,6" (Š) × 26,7" (V) × 54,6" (dijagonala)

### (Br. piksela)

2 073 600 (1920 (Š) × 1080 (V))

## Dimenzije (Š × V × D)

Modeli od 42 inča

947 mm × 541 mm × 72 mm (57 mm: bez ručica) / 37,3" × 21,3" × 2,8" (2,3": bez ručica)

Modeli od 49 inča

1 093 mm × 623 mm × 72 mm (57 mm: bez ručica) / 43,1" × 24,6" × 2,8" (2,3": bez ručica)

Modeli od 55 inča

1 229 mm × 699 mm × 72 mm (57 mm: bez ručica) / 48,4" × 27,6" × 2,8" (2,3": bez ručica)

## Masa

Modeli od 42 inča

pribl. 15,3 kg / 33,8 funti neto

Modeli od 49 inča

pribl. 19 kg / 41,9 funti neto

Modeli od 55 inča

pribl. 24,7 kg / 54,5 funti neto

## Izvor napajanja

220 - 240 V ~ (220 - 240 V izmjenične struje), 50/60 Hz

## Uvjeti rada

### Temperatura

0 °C do 40 °C (32 °F do 104 °F)\*1

### Vlažnost

20 % do 80 % (bez kondenzacije)

## Uvjeti spremanja

### Temperatura

- 20 °C do 60 °C (-4 °F do 140 °F)

### Vlažnost

20 % do 80 % (bez kondenzacije)

## Terminali za povezivanje

### HDMI 1

### HDMI 2

Konektor TYPE A\*2 × 2

Audio signal:

Linearni PCM (frekvencije uzorkovanja - 48 kHz, 44,1 kHz, 32 kHz)

### DVI-D IN

DVI-D 24 kontakta:

Sukladnost sa DVI verzijom 1.0

Zaštita sadržaja:

Kompatibilno s HDCP 1.1

### DVI-D OUT

DVI-D 24 kontakta:

Sukladnost sa DVI verzijom 1.0

Zaštita sadržaja:

Kompatibilno s HDCP 1.1

## COMPONENT/RGB IN

Y/G

BNC terminal 1,0 Vp-p (75 Ω) (sa sinkronizacijom)

Pb/Cb/B

BNC terminal 0,7 Vp-p (75 Ω) (bez sinkronizacije)

Pr/Cr/R

BNC terminal 0,7 Vp-p (75 Ω) (bez sinkronizacije)

## VIDEO IN

VIDEO

BNC terminal 1,0 V [p-p] (75 Ω)

Također se koristi kao Y/G terminal

## PC IN

Mini D-sub visoke gustine 15 kontakata:

Kompatibilno s DDC2B

Y/G:

1,0 Vp-p (75 Ω) (sa sinkronizacijom)

0,7 Vp-p (75 Ω) (bez sinkronizacije)

Pb/Cb/B:

0,7 Vp-p (75 Ω) (bez sinkronizacije)

Pr/Cr/R:

0,7 Vp-p (75 Ω) (bez sinkronizacije)

HD/VD:

1,0 - 5,0 Vp-p (visoka impedancija)

## AUDIO1 IN

Stereo mini utičnica (M3) 0,5 Vrms

Dijeljeno s terminalima DVI-D IN i PC IN

## AUDIO2 IN

Stereo mini utičnica (M3) 0,5 Vrms

Dijeljeno s terminalima COMPONENT/RGB IN i VIDEO IN

## AUDIO OUT

Stereo mini utičnica (M3) 0,5 Vrms

Izlaz: Promjenjivo ( $-\infty$  do 0 dB) (1 kHz 0 dB ulaz, opterećenje od 10 kΩ)

## SERIAL IN

Vanjski upravljački terminal

D-sub 9 kontakata:

kompatibilno s RS-232C

## SERIAL OUT

Vanjski upravljački terminal

D-sub 9 kontakata:

kompatibilno s RS-232C

## LAN (serija LF8)

Za RJ45 mrežne veze, kompatibilno s PjLink

Način komuniciranja:

RJ45 10BASE-T/100BASE-TX

## DIGITAL LINK/LAN (serija LF80)

Za RJ45 mrežne veze, kompatibilno s PjLink

Način komuniciranja:

RJ45 100BASE-TX

## IR IN

Stereo mini utor (M3)

## IR OUT

Stereo mini utor (M3)

## USB

USB priključak TYPE A

5 V DC / 1 A (USB 3.0 nije podržan.)

## Zvuk

### Zvučnici

96 mm × 27 mm × 2 kom.

### Audio izlaz

20 W [10 W + 10 W] (10 % THD)

## Daljinski upravljač

### Izvor napajanja

DC 3 V (baterija (tip AAA/R03/UM4) × 2)

### Radni domet

Pribl. 7 m (22,9 stopa)

(kada radi izravno ispred senzora daljinskog upravljača)

### Masa

Pribl. 63 g / 2,22 oz (uključujući baterije)

### Dimenzije (Š × V × D)

44 mm × 105 mm × 20,5 mm /

1,74" × 4,14" × 0,81"

\*1: Temperatura okruženja za uporabu uređaja na velikim nadmorskim visinama (1 400 m (4 593 stope) i višim i ispod 2 800 m (9 186 stopa) iznad razine mora): 0 °C do 35 °C (32 °F do 95 °F)

\*2: VIERA LINK nije podržana.

### Napomena

- Dizajn i specifikacije podložni su promjenama bez prethodne obavijesti. Prikazana je približna masa i dimenzije.

# Licenca za softver

---

Ovaj proizvod uključuje sljedeće softvere:

- (1) softver razvijen neovisno od strane ili za tvrtku Panasonic Corporation,
- (2) softver u vlasništvu treće strane te licenciran za tvrtku Panasonic Corporation,
- (3) softver licenciran pod GNU općom javnom licencom, verzija 2.0 (GPL V2.0),
- (4) softver licenciran pod GNU nižom općom glavnom licencom, verzija 2.1 (LGPL V2.1) i/ili,
- (5) slobodno dostupan softver, osim softvera licenciranog pod GPL V2.0 i/ili LGPL V2.1.

Softver kategoriziran kao (3) - (5) distribuira se u nadi da će biti koristan, ali BEZ IKAKVOG JAMSTVA, čak i bez podrazumijevanog jamstva o MOGUĆNOSTI ZA PRODAJU ili ODGOVARANJU ODREĐENOJ SVRSI. Za detalje, pogledajte licencne uvjete prikazane odabirom opcije [Softverske licence], nakon određenog rada u izborniku za početno postavljanje ovog proizvoda.

Barem tri (3) godine od isporuke ovog proizvoda, tvrtka Panasonic posredovat će bilo kojoj trećoj strani, koja nam se obrati putem podataka za kontakt navedenih dolje, uz cijenu ne veću od našeg troška za fizičko distribuiranje izvornog koda, cjelovitu strojno čitljivu kopiju odgovarajućeg izvornog koda pokrivenog licencom GPL V2.0, LGPL V2.1 ili drugim licencama, uz obvezu da to učini, kao i obavijest o odgovarajućim autorskim pravima za taj kod.

Podaci za kontakt:

oss-cd-request@gg.jp.panasonic.com

## Obavijest o AVC/VC-1/MPEG-4

Ovaj je proizvod licenciran prema licenci portfelja AVC patenta, licenci portfelja VC-1 patenta i licenci portfelja MPEG-4 Visual patenta radi osobne potrošačke upotrebe ili druge namjene u kojima se ne primaju naknade s ciljem (i) kodiranja videozapisa u skladu s AVC standardom, VC-1 standardom i MPEG-4 Visual standardom ("AVC/VC-1/MPEG-4 Video") i/ili (ii) dekodiranja AVC/VC-1/MPEG-4 videozapisa koje je kodirao potrošač tijekom osobne aktivnosti i/ili koji su nabavljeni od pružatelja videousluga licenciranog za pružanje AVC/VC-1/MPEG-4 videozapisa. Licenca za sve druge upotrebe ne daje se niti se podrazumijeva. Dodatne je informacije moguće dobiti u tvrtki MPEG LA, LLC. Pogledajte <http://www.mpegla.com>.

## Informacije za korisnike o prikupljanju i odlaganju stare opreme i baterija



Ovi simboli na proizvodima, pakiranju i/ili pripadajućim dokumentima znače da se upotrijebljeni električni i elektronički proizvodi te baterije ne trebaju miješati s običnim kućnim otpadom. Kako biste osigurali odgovarajuću obradu, povrat i reciklažu starih proizvoda i korištenih baterija, odnesite ih na odgovarajuće sabirno mjesto u skladu s lokalnim zakonima i Direktivama 2002/96/EZ i 2006/66/EZ.



Ako budete na odgovarajući način odlagali ove proizvode i baterije, sačuvati ćete vrijedne resurse i spriječiti moguće negativne učinke na ljudsko zdravlje i okoliš koji bi se inače pojavili zbog neodgovarajućeg rukovanja otpadom.



Za više informacija o prikupljanju i reciklaži starih proizvoda i baterija obratite se lokalnim vlastima, instituciji za odlaganje otpada ili prodavatelju od kojega ste kupili proizvode.

Zbog nepropisnog zbrinjavanja ovog otpada mogu se, ovisno o lokalnim propisima zemlje, izreći i novčane kazne.

### Za poslovne korisnike u Europskoj uniji

Ako želite baciti električnu i elektroničku opremu, obratite se prodavatelju ili dobavljaču za dodatne informacije.



### [Informacije o odlaganju u drugim zemljama izvan Europske unije]

Ovaj simbol je važeći samo u Europskoj uniji. Ako želite odbaciti ovaj proizvod, kontaktirajte lokalne vlasti ili prodavatelja i pitati za ispravnu metodu odlaganja.

### Napomena o simbolu baterije (donja dva primjera simbola):

Ovaj simbol može biti prikazan samo u kombinaciji s kemijskim simbolom. U tom se slučaju upotrebljava na temelju zahtjeva onih direktiva koje su donesene za dotičnu kemikaliju.

Cd

## Kupčeva evidencija

Broj modela i serijski broj ovog proizvoda nalaze se na stražnjoj ploči. Trebali biste zapisati serijski broj u za to predviđen prostor ispod ovog teksta i sačuvati ovu knjižicu i račun kao trajni dokaz kupnje radi lakšeg prepoznavanja proizvoda u slučaju krađe ili gubitka te za potrebe usluga vezanih uz jamstvo.

Broj modela

Serijski broj

Panasonic Testing Centre

Panasonic Service Europe, odjel tvrtke Panasonic Marketing Europe GmbH

Winsbergring 15, 22525 Hamburg, Njemačka

Panasonic Corporation

Web Site: <http://panasonic.com>

Hrvatski