

Οδηγίες χρήσης

Οθόνη LCD πλήρους υψηλής ευκρίνειας (FULL HD) Για επαγγελματική χρήση

Ελληνικά

Αρ. μοντέλου **TH-42LF8W** Μοντέλο 42 ιντσών

TH-49LF8W Μοντέλο 49 ιντσών

TH-55LF8W Μοντέλο 55 ιντσών

TH-42LF80W Μοντέλο 42 ιντσών

TH-49LF80W Μοντέλο 49 ιντσών

TH-55LF80W Μοντέλο 55 ιντσών



Για αναλυτικότερες οδηγίες ανατρέξτε στις Οδηγίες λειτουργίας που θα βρείτε στο CD-ROM.

Περιεχόμενα

Σημαντική ειδοποίηση για θέματα ασφάλειας	2
Προφυλάξεις ασφαλείας	3
Προφυλάξεις για τη χρήση	6
Παρελκόμενα	8
Συνδέσεις	10
Αναγνώριση εργαλείων ελέγχου	14
Βασικά εργαλεία ελέγχου	16
Προδιαγραφές	18
Άδεια λογισμικού	20

- Παρακαλούμε να διαβάσετε τις οδηγίες αυτές προτού θέσετε σε λειτουργία τη συσκευή σας και να τις φυλάξετε γιατί θα τις χρειαστείτε στο μέλλον.
- Οι εικόνες και οι οθόνες που περιλαμβάνονται στις Οδηγίες λειτουργίας είναι ενδεικτικές και ενδέχεται να διαφέρουν από τις πραγματικές.
- Οι περιγραφικές εικόνες που θα δείτε στις Οδηγίες λειτουργίας έχουν δημιουργηθεί κυρίως με βάση το μοντέλο των 55 ιντσών.

HDMI

Σημείωση:

Ενδέχεται να παρατηρηθεί διατήρηση της εικόνας στην οθόνη. Αν κάποια ακίνητη εικόνα προβληθεί για παρατεταμένο χρονικό διάστημα, ενδέχεται να παραμείνει στην οθόνη. Ωστόσο, θα εξαφανιστεί όταν προβληθεί για λίγο κάποια γενική κινούμενη εικόνα.

Εμπορικά σήματα

- Οι ονομασίες Microsoft, Windows, Windows Vista και Internet Explorer είναι τα σήματα κατατεθέντα ή τα εμπορικά σήματα της Microsoft Corporation στις ΗΠΑ και/ή σε άλλες χώρες.
- Οι ονομασίες Macintosh, Mac, Mac OS, OS X και Safari είναι τα εμπορικά σήματα της Apple Inc. που έχουν κατατεθεί στις ΗΠΑ και σε άλλες χώρες.
- Η ονομασία PLink σήμα κατατεθέν ή σήμα σε εκκρεμότητα στην Ιαπωνία, στις ΗΠΑ και σε άλλες χώρες και περιοχές.
- Το HDMI, ο Λογότυπος HDMI, και το High-Definition Multimedia Interface είναι εμπορικά σήματα ή καταχωρημένα εμπορικά σήματα της HDMI Licensing LLC στις Ηνωμένες Πολιτείες και σε άλλες χώρες.
- Η ονομασία JavaScript είναι σήμα κατατεθέν ή εμπορικό σήμα της Oracle Corporation και των θυγατρικών και συνεργαζόμενων εταιρειών της στις ΗΠΑ και/ή σε άλλες χώρες.
- Οι ονομασίες RoomView, Crestron RoomView και Fusion RV είναι σήματα κατατεθέντα της Crestron Electronics, Inc.
Η ονομασία Crestron Connected είναι το εμπορικό σήμα της Crestron Electronics, Inc.

Ακόμη και στην περίπτωση που δεν έχει γίνει ειδική μνεία εμπορικών σημάτων εταιρειών ή προϊόντων, τα εν λόγω εμπορικά σήματα τυχάνουν πλήρους σεβασμού.

Σημαντική ειδοποίηση για θέματα ασφάλειας

ΠΡΟΕΙΔΟΠΟΙΗΣΗ

- 1) Για να μην πάθει η συσκευή κάποια ζημιά που ενδέχεται να επιφέρει κίνδυνο πυρκαγιάς ή ηλεκτροπληξίας, μην την αφήσετε εκτεθειμένη σε διαρροές ή πιπιοιλιές υγρών.
Μην αποθηκεύετε δοχεία με νερό (π.χ. βάζα, φλυτζάνια, καλλυντικά κλπ) επάνω από τη συσκευή. (ούτε σε ράφια κλπ που βρίσκονται επάνω από τη συσκευή).
Δεν πρέπει να τοποθετήσετε επάνω στη συσκευή/σε σημεία επάνω από τη συσκευή πηγές γυμνής φλόγας, π.χ. αναμμένα κερί.
- 2) Για να αποσοβήσετε κάθε κίνδυνο ηλεκτροπληξίας, μην αφαιρέσετε το κάλυμμα. Η συσκευή δεν περιέχει εξαρτήματα που να επιδέχονται εργασίες επισκευής και συντήρησης από τον χρήστη. Πρέπει να αναθέτετε τις εν λόγω εργασίες σε ειδικευμένους τεχνικούς.
- 3) Μην αφαιρέσετε την ακίδα γείωσης από το φως. Η συγκεκριμένη συσκευή διαθέτει φως τριών ακίδων με γείωση. Θα μπορούσατε να συνδέσετε το φως αυτό μόνο σε ηλεκτρική πρίζα με γείωση. Η δυνατότητα αυτή υπάρχει για λόγους ασφάλειας. Αν δεν μπορούσατε να συνδέσετε το φως στην πρίζα, αποσπαστείτε σε ηλεκτρολόγο.
Το φως με τη γείωση είναι απολύτως αναγκαίο και δεν πρέπει να χρησιμοποιήσετε κάποιο άλλο.
- 4) Για να αποσοβήσετε κάθε κίνδυνο ηλεκτροπληξίας, πρέπει να διασφαλίσετε ότι είναι καλά συνδεδεμένη η ακίδα γείωσης που υπάρχει στο φως του καλωδίου τροφοδοσίας AC.

ΠΡΟΣΟΧΗ

Η συγκεκριμένη συσκευή προορίζεται για χρήση σε περιβάλλοντα που είναι σχετικά απαλλαγμένα από ηλεκτρομαγνητικά πεδία.

Αν χρησιμοποιηθεί κοντά σε πηγές ισχυρών ηλεκτρομαγνητικών πεδίων ή σε σημεία όπου ο ηλεκτρικός θόρυβος ενδέχεται να επικαλύψει τα σήματα εισόδου ενδέχεται να προκληθεί αστάθεια της εικόνας και του ήχου ή παρεμβολή οπότε θα παρατηρηθεί θόρυβος.

Για να αποφύγετε το ενδεχόμενο να πάθει ζημιά η συσκευή, μην την τοποθετήσετε κοντά σε πηγές ισχυρών ηλεκτρομαγνητικών πεδίων.

ΠΡΟΕΙΔΟΠΟΙΗΣΗ:

Το παρόν είναι προϊόν κατηγορίας A. Σε οικιακό περιβάλλον, το προϊόν αυτό δύναται να προκαλέσει ραδιοφωνικές παρεμβολές, οπότε ενδέχεται να απαιτηθεί η λήψη κατάλληλων μέτρων από το χρήστη.

Προφυλάξεις ασφαλείας

ΠΡΟΕΙΔΟΠΟΙΗΣΗ

■ Ρύθμιση

Πρέπει να χρησιμοποιείτε τη συγκεκριμένη οθόνη LCD μόνο μαζί με τα προαιρετικά παρελκόμενα που ακολουθούν.

Αν χρησιμοποιήσετε προαιρετικά παρελκόμενα άλλου τύπου, ενδέχεται να προκληθεί αστάθεια οπότε θα υπάρξει κίνδυνος τραυματισμού.

(Όλα τα παρελκόμενα που ακολουθούν κατασκευάζονται από την Panasonic Corporation.)

- Βάση στήριξης
TY-ST43PE8
- Κουτί ψηφιακής διεπαφής
ET-YFB100G
- Μεταγωγέας DIGITAL LINK
ET-YFB200G
- Λογισμικό έγκαιρων προειδοποιήσεων
Σειρά ET-SWA100*1
- Πρόγραμμα διαχείρισης γιγανθοθόνης βίντεο
TY-VUK10*2

*1: Το επίτημα του κωδικού του εξαρτήματος ενδέχεται να διαφέρει ανάλογα με τον τύπο της άδειας.

*2: Υποστηρίζει Έκδ. 1.1 ή μεταγενέστερη.

Σημείωση

- Οι κωδικοί των προαιρετικών παρελκόμενων ενδέχεται να αλλάξουν ανά πάσα στιγμή χωρίς σχετική ειδοποίηση.

Ουδείς ευθύνη αναλαμβάνουμε για οποιαδήποτε ζημία στο προϊόν κλπ που οφείλεται σε αποτυχίες στο περιβάλλον εγκατάστασης για τη βάση στήριξης ή τη βάση επιτοίχιας στήριξης ακόμη και κατά τη διάρκεια ισχύος της εγγύησης.

Πρέπει να αναθέτετε πάντα σε ειδικευμένο τεχνικό την εκτέλεση των εργασιών ρύθμισης.

Σε περίπτωση κατάπτωσης μικρών εξαρτημάτων κατά λάθος υπάρχει κίνδυνος ασφυξίας. Φροντίστε να τα φυλάσσετε σε σημεία όπου δεν μπορούν να βρουν τα μικρά παιδιά. Πετάξτε τα περιττά μικρά εξαρτήματα και άλλα αντικείμενα, καθώς και τα υλικά συσκευασίας και σακούλες/φύλλα από πλαστικό, ώστε να μην τα πάρουν τα μικρά παιδιά για να παίξουν οπότε υπάρχει κίνδυνος να πάθουν ασφυξία.

Μην τοποθετήσετε την οθόνη σε επικλινή ή ασταθή επιφάνεια και φροντίστε να μην προεξέχει από την άκρη της βάσης.

- Υπάρχει κίνδυνος πτώσης ή ανατροπής της οθόνης.

Εγκαταστήστε τη μονάδα σε σημείο με ελάχιστη δόνηση το οποίο μπορεί να αντέξει στο βάρος της.

- Σε περίπτωση ανατροπής ή πτώσης της μονάδας υπάρχει κίνδυνος τραυματισμού ή δυσλειτουργίας της.

Μην τοποθετήσετε αντικείμενα επάνω στην οθόνη.

- Αν πέσει κάποιο ξένο αντικείμενο ή νερό μέσα στην οθόνη, υπάρχει κίνδυνος βραχυκυκλώματος που ενδέχεται να προκαλέσει πυρκαγιά ή ηλεκτροπληξία. Αν πέσουν ξένα αντικείμενα μέσα στην οθόνη, αποταθείτε στον αντιπρόσωπο της Panasonic στην περιοχή σας.

Η οθόνη πρέπει να είναι μόνο όρθια κατά τη μεταφορά της!

- Αν μεταφέρετε τη μονάδα με την οθόνη στραμμένη προς τα επάνω ή προς τα κάτω, υπάρχει κίνδυνος να πάθουν ζημιά τα εσωτερικά της κυκλώματα.

Ο εξερισμός της μονάδας πρέπει να γίνεται ανεμπόδιστα, οπότε φροντίστε να μην καλύψετε τα ανοίγματα εξερισμού με διάφορα πράγματα, π.χ. εφημερίδες, τραπέζομάντιλα και κουρτίνες.

Για πληροφορίες όσον αφορά τον επαρκή εξερισμό ανατρέξτε στη σελίδα 6.

Κατά την εγκατάσταση της οθόνης κατακόρυφα:

Κατά την εγκατάσταση της οθόνης κατακόρυφα, φροντίστε να βρίσκεται στην κάτω πλευρά η ενδεικτική λυχνία για την τροφοδοσία. Παράγεται θερμότητα και υπάρχει κίνδυνος να προκληθεί πυρκαγιά ή ζημιά στην οθόνη.



Ενδεικτική λυχνία για την τροφοδοσία

Προφυλάξεις για την εγκατάσταση σε τοίχο ή βάση στήριξης

- Οι εργασίες εγκατάστασης σε τοίχο ή βάση στήριξης πρέπει να εκτελούνται μόνο από επαγγελματία εγκαταστάτη. Αν δεν γίνει σωστά η εγκατάσταση τη οθόνης, υπάρχει κίνδυνος ατυχήματος που θα προκαλέσει θανάσιμο ή σοβαρό τραυματισμό. Χρησιμοποιήστε την προαιρετική βάση στήριξης.

- Κατά την εγκατάσταση σε τοίχο πρέπει να χρησιμοποιηθεί βάση επιτοίχιας στήριξης που να συμμορφώνεται προς τα πρότυπα VESA.

(Μοντέλο 42 ιντσών) : VESA 200×200

(Μοντέλο 49 ιντσών) (Μοντέλο 55 ιντσών) : VESA 400×400

(ανατρέξτε στη σελίδα 6)

- Αν δεν θέλετε πλέον να χρησιμοποιείτε την οθόνη στον τοίχο ή στη βάση στήριξης, αποταθείτε σε ειδικό επαγγελματία όσο το δυνατόν συντομότερα και ζητήστε του να αφαιρέσει την οθόνη από τη βάση της.
- Κατά την τοποθέτηση της οθόνης στον τοίχο, αποφύγετε κάθε μεταλλικό αντικείμενο που ίσως υπάρχει μέσα στον τοίχο ώστε να μην έλθει σε επαφή με τις βίδες στερέωσης και με το καλώδιο τροφοδοσίας. Στην περίπτωση επαφής τους με μεταλλικά αντικείμενα υπάρχει κίνδυνος ηλεκτροπληξίας.

Μην εγκαταστήσετε το προϊόν σε σημείο όπου θα είναι απευθείας εκτεθειμένο στο φως του ήλιου.

- Το φως του ήλιου υπάρχει κίνδυνος να επηρεάσει δυσμενώς την οθόνη υγρών κρυστάλλων.

■ Κατά τη χρήση της οθόνης LCD

Η οθόνη είναι σχεδιασμένη για λειτουργία σε 220 - 240 V εναλλασσόμενου ρεύματος (AC), 50/60 Hz.

Μην καλύψετε τις οπές εξαερισμού.

- Υπάρχει κίνδυνος να υπερθερμανθεί η οθόνη με αποτέλεσμα να πάρει φωτιά ή να πάθει ζημιά.

Μη σπρώξετε ποτέ ξένα αντικείμενα μέσα στην οθόνη.

- Μην αφήσετε ποτέ να περάσουν μεταλλικά ή εύφλεκτα αντικείμενα μέσα στις οπές εξαερισμού ή να πέσουν επάνω στην οθόνη γιατί υπάρχει κίνδυνος πυρκαγιάς ή ηλεκτροπληξίας.

Απαγορεύεται η αφαίρεση ή οποιαδήποτε τροποποίηση του καλύμματος.

- Μέσα στην οθόνη υπάρχουν υψηλές τάσεις που υπάρχει κίνδυνος να προκαλέσουν σοβαρά περιστατικά ηλεκτροπληξίας. Πρέπει να αναθετέτε στον αντιπρόσωπο της Panasonic στην περιοχή σας κάθε εργασία ελέγχου, ρύθμισης και επισκευής.

Βεβαιωθείτε ότι η πρόσβαση στην πρίζα είναι εύκολη.

Πρέπει να συνδέσετε το φως σε πρίζα του ηλεκτρικού δικτύου με προστατευτική γείωση.

Μη χρησιμοποιήσετε άλλο καλώδιο τροφοδοσίας εκτός από αυτό που παρέχεται με τη μονάδα.

- Αν χρησιμοποιήσετε άλλο καλώδιο, ενδέχεται να γίνει βραχυκύκλωμα, να παραχθεί θερμότητα κλπ, οπότε θα υπάρξει κίνδυνος ηλεκτροπληξίας ή πυρκαγιάς.

Μη χρησιμοποιήσετε το παρεχόμενο καλώδιο τροφοδοσίας με άλλες συσκευές.

- Θα υπάρξει κίνδυνος ηλεκτροπληξίας ή πυρκαγιάς.

Περάστε καλά στη θέση του το φως ως το τέρμα.

- Αλλιώς, ενδέχεται να παραχθεί θερμότητα οπότε θα υπάρξει κίνδυνος πυρκαγιάς. Δεν πρέπει να χρησιμοποιήσετε το φως αν είναι χαλασμένο ούτε την επιτοίχια πρίζα αν έχει χαλαρώσει και δεν κάνει καλή επαφή.

Δεν πρέπει να πιάνετε το φως με βρεγμένα χέρια.

- Υπάρχει κίνδυνος ηλεκτροπληξίας.

Μην κάνετε κάτι που ενδέχεται να προκαλέσει ζημιά στο καλώδιο τροφοδοσίας. Όταν αποσυνδέετε, πρέπει να τραβάτε το σώμα του φως και όχι το καλώδιο.

- Δεν πρέπει να προξενήσετε ζημιά στο καλώδιο ούτε να το τροποποιήσετε, να τοποθετήσετε βαριά αντικείμενα επάνω του, να το θερμάνετε, να το τοποθετήσετε κοντά σε θερμά αντικείμενα, να το στρίψετε, να το λυγίσετε υπερβολικά ή να το τραβήξετε. Σε όλες αυτές τις περιπτώσεις ελλοχεύει ο κίνδυνος πυρκαγιάς ή ηλεκτροπληξίας. Αν χαλάσει το καλώδιο τροφοδοσίας, δώστε το για επισκευή στον αντιπρόσωπο της Panasonic στην περιοχή σας.

Μην αφαιρέσετε καλύμματα και ΠΟΤΕ μην τροποποιήσετε την οθόνη μόνοι σας.

- Μην αφαιρέσετε το πίσω κάλυμμα γιατί θα καταστούν προσβάσιμα διάφορα ηλεκτροφόρα εξαρτήματα. Μέσα δεν βρίσκονται τμήματα που μπορούν να επισκευαστούν από τον χρήστη. (Κατά την πρόσβαση σε εξαρτήματα υψηλής τάσης υπάρχει κίνδυνος να προκληθεί σοβαρό περιστατικό ηλεκτροπληξίας.)
- Πρέπει να αναθετέτε στον αντιπρόσωπο της Panasonic στην περιοχή σας κάθε εργασία ελέγχου, ρύθμισης και επισκευής.

Οι παρεχόμενες μπαταρίες AAA/R03/UM4 πρέπει να φυλάσσονται σε σημείο όπου δεν μπορούν να τις βρουν τα παιδιά. Αν τις καταπιούν κατά λάθος, θα κινδυνεύσει η υγεία τους.

- Αν έχετε την παραμικρή υποψία ότι κάποιο παιδί έχει καταπιεί μπαταρία, επικοινωνήστε αμέσως με γιατρό.

Αν δεν πρόκειται να χρησιμοποιήσετε την οθόνη για μεγάλο χρονικό διάστημα, αποσυνδέστε το φως από την επιτοίχια πρίζα.

Ενδέχεται να προκύψει θόρυβος στην εικόνα αν συνδέσετε/αποσυνδέσετε τα καλώδια σύνδεση των ακροδεκτών εισόδου που δεν χρησιμοποιείτε ή αν ενεργοποιήσετε/απενεργοποιήσετε τον εξοπλισμό βίντεο. Ωστόσο, το πρόβλημα αυτό δεν αποτελεί ένδειξη δυσλειτουργίας.

Για να αποσοβήσετε κάθε κίνδυνο πρόκλησης πυρκαγιάς και εξάπλωσής της, φροντίστε να μην υπάρχουν ποτέ κεριά ή άλλες πηγές ελεύθερης φλόγας κοντά στο προϊόν.



ΠΡΟΣΟΧΗ

Αν προκύψει πρόβλημα ή δυσλειτουργία, πάψτε αουστισιγμεί να χρησιμοποιείτε τη μονάδα.

■ Αν προκύψει πρόβλημα, αποσυνδέστε το ΦΙΣ.

- Η μονάδα βγάζει καπνό ή αφύσικη οσμή.
- Κατά διαστήματα δεν εμφανίζεται εικόνα ή δεν ακούγεται ήχος.
- Μέσα στη μονάδα έχει πέσει κάποιο υγρό, π.χ. νερό, ή κάποιο ξένο αντικείμενο.
- Κάποια εξαρτήματα της μονάδας είναι παραμορφωμένα ή σπασμένα.

Αν συνεχίσετε να χρησιμοποιείτε τη μονάδα κάτω από τις προαναφερόμενες συνθήκες, θα υπάρξει κίνδυνος πυρκαγιάς ή ηλεκτροπληξίας.

- Απενεργοποιήστε αμέσως τη μονάδα, αποσυνδέστε το φισ από την επιτοίχια πρίζα και ύστερα επικοινωνήστε με τον αντιπρόσωπο για να αναλάβει τις αναγκαίες εργασίες επισκευής.
- Για να διακοπεί εντελώς η ηλεκτρική τροφοδοσία της μονάδας, χρειάζεται να αποσυνδέσετε το φισ από την επιτοίχια πρίζα.
- Οι εργασίες επισκευής της μονάδας ενέχουν κινδύνους και ποτέ δεν πρέπει να τις εκτελέσετε εσείς οι ίδιοι.
- Για να έχετε τη δυνατότητα να αποσυνδέσετε αμέσως το φισ, χρησιμοποιήστε την επιτοίχια πρίζα στην οποία έχετε εύκολα πρόσβαση.

■ Κατά τη χρήση της οθόνης LCD

Δεν πρέπει να φέρνετε τα χέρια σας, το πρόσωπό σας ή διάφορα αντικείμενα κοντά στις οπές εξαερισμού της οθόνης.

- Από τις οπές εξαερισμού στην επάνω πλευρά της οθόνης θα βγαίνει θερμός αέρας. Δεν πρέπει να φέρνετε τα χέρια σας, το πρόσωπό σας ή διάφορα αντικείμενα που δεν αντέχουν σε υψηλή θερμότητα κοντά στη θύρα αυτή γιατί υπάρχει κίνδυνος να πάθετε εγκαύματα ή να παραμορφωθούν τα αντικείμενα.

Για τη μετακίνηση ή την αποσυσκευασία της μονάδας χρειάζονται τουλάχιστον 2 άτομα.

- Αν δεν τηρηθεί πιστά η οδηγία αυτή, υπάρχει κίνδυνος πτώσης της μονάδας και πρόκλησης τραυματισμού.

Προτού μετακινήσετε την οθόνη, επιβάλλεται να αποσυνδέσετε όλα τα καλώδια.

- Αν μετακινήσετε την οθόνη αφήνοντας μερικά καλώδια συνδεδεμένα, ενδέχεται να πάθουν ζημιά και να προκύψει κίνδυνος πυρκαγιάς ή ηλεκτροπληξίας.

Προτού εκτελέσετε κάποια εργασία καθαρισμού, αποσυνδέστε το φισ από την επιτοίχια πρίζα για λόγους ασφάλειας.

- Αλλιώς, διατρέχετε κίνδυνο ηλεκτροπληξίας.

Φροντίστε να καθαρίζετε τακτικά το καλώδιο τροφοδοσίας για να μη μαζεύει πολλή σκόνη.

- Αν μαζευτεί σκόνη στο καλώδιο τροφοδοσίας, η υγρασία που θα προκύψει ίσως προεξηγήσει ζημιά στη μόνωση οπότε θα υπάρχει κίνδυνος πυρκαγιάς. Τραβήξτε το φισ για να το αποσυνδέσετε από την επιτοίχια πρίζα και σκουπίστε το καλώδιο τροφοδοσίας με στεγνό πανί.

Δεν πρέπει να πατήσετε ούτε να στηριχτείτε στην οθόνη ή στη βάση στήριξης.

- Ενδέχεται να ανατραπεί ή να σπάσει οπότε θα προκληθεί τραυματισμός. Απαιτείται προσοχή στο θέμα αυτό γιατί ιδιαίτερο κίνδυνο διατρέχουν τα παιδιά.

Κατά την τοποθέτηση της μπαταρίας προσέξτε να μην αντιστρέψετε την πολικότητα της (+ και -).

- Αν δεν μεταχειριστείτε σωστά την μπαταρία, υπάρχει κίνδυνος να εκραγεί ή να προκύψει διαρροή των υγρών της με αποτέλεσμα την πρόκληση πυρκαγιάς, τραυματισμών ή υλικής ζημιάς στον χώρο.
- Τοποθετήστε σωστά την μπαταρία ακολουθώντας τις σχετικές οδηγίες (ανατρέξτε στη σελίδα 9).

Όποτε δεν πρόκειται να χρησιμοποιήσετε τον πομπό τηλεχειρισμού για μεγάλο χρονικό διάστημα, πρέπει να αφαιρείτε τις μπαταρίες.

- Υπάρχει κίνδυνος διαρροής των υγρών, θέρμανσης, ανάφλεξης ή έκρηξης κάθε μπαταρίας με αποτέλεσμα την πρόκληση πυρκαγιάς ή υλικής ζημιάς στον χώρο.

Δεν πρέπει να ρίξετε τις μπαταρίες στη φωτιά ούτε να τις αποσυνθέσετε.

- Δεν πρέπει να αφήνετε τις μπαταρίες εκτεθειμένες σε πηγές υπερβολικής θερμότητας, π.χ. στο φως του ήλιου, στη φωτιά ή σε άλλη παρόμοια πηγή.

Δεν πρέπει να γυρίσετε ανάποδα την οθόνη.

Δεν πρέπει να τοποθετήσετε τη μονάδα με την οθόνη της στραμμένη προς τα επάνω.

Προφυλάξεις για τη χρήση

Προφυλάξεις κατά την εγκατάσταση

Μην εγκαταστήσετε την οθόνη σε εξωτερικό χώρο.

- Η οθόνη είναι σχεδιασμένη για χρήση σε εσωτερικούς χώρους.

Θερμοκρασία περιβάλλοντος για τη χρήση της μονάδας

- Κατά τη χρήση της μονάδας σε υψόμετρο κάτω από τα 1 400 m (4 593 ft) επάνω από τη στάθμη της θάλασσας: 0 °C έως 40 °C (32 °F έως 104 °F)
- Κατά τη χρήση της μονάδας σε μεγάλο υψόμετρο (1 400 m (4 593 ft) και άνω και κάτω από 2 800 m (9 186 ft) επάνω από τη στάθμη της θάλασσας): 0 °C έως 35 °C (32 °F έως 95 °F)

Μην εγκαταστήσετε τη μονάδα σε σημείο που βρίσκεται σε υψόμετρο 2 800 m (9 186 ft) και άνω επάνω από τη στάθμη της θάλασσας.

- Αλλιώς, υπάρχει κίνδυνος να ελαττωθεί η διάρκεια ζωής των εσωτερικών εξαρτημάτων και να παρουσιαστούν δυσλειτουργίες.

Απαιτούμενος ελεύθερος χώρος για εξαερισμό

Όποτε χρησιμοποιείτε τη βάση στήριξης (που είναι προαιρετικό παρελκόμενο), αφήστε ελεύθερο χώρο τουλάχιστον 10 cm (3 15/16") γύρω από την επάνω, την αριστερή ή τη δεξιά πλευρά και τουλάχιστον 5 cm (1 31/32") από την πίσω πλευρά και επίσης αφήστε ελεύθερο χώρο ανάμεσα στην κάτω πλευρά της οθόνης και στην επιφάνεια του δαπέδου.

Αν πρόκειται να χρησιμοποιήσετε κάποια άλλη μέθοδο εγκατάστασης (επιτοίχια στήριξη κλπ), ακολουθήστε τις σχετικές οδηγίες που θα βρείτε στο εγχειρίδιο. (Αν στο εγχειρίδιο εγκατάστασης δεν υπάρχει συγκεκριμένη υπόδειξη για τις απαιτούμενες αποστάσεις κατά την εγκατάσταση, αφήστε ελεύθερο χώρο τουλάχιστον 10 cm (3 15/16") γύρω από την επάνω, την κάτω, την αριστερή και τη δεξιά πλευρά και τουλάχιστον 5 cm (1 31/32") από την πίσω πλευρά.

Ελάχιστη απόσταση:

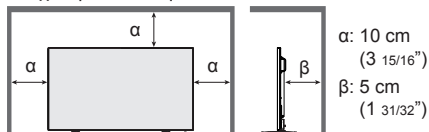

Πληροφορίες για τις βίδες που θα χρειαστείτε κατά τη χρήση βάσης επιτοίχιας στήριξης η οποία συμμορφώνεται προς τα πρότυπα VESA

Ίντσες μοντέλου	Βήμα βίδας για εγκατάσταση	Βάθος οπής βίδας	Βίδα (ποσότητα)
42	200 mm × 200 mm	10 mm	M6 (4)
49	400 mm × 400 mm	10 mm	M6 (4)
55	400 mm × 400 mm	10 mm	M6 (4)

Κατά την εγκατάσταση μη χρησιμοποιήσετε τις οπές για τις βίδες (που βρίσκονται στο κάτω μέρος της πίσω πλευράς της οθόνης) όπως υποδεικνύεται στις εικόνες που ακολουθούν.

Υπάρχει κίνδυνος να προκληθεί ζημιά στην οθόνη LCD.

(Μοντέλο 42 ιντσών)



(Μοντέλο 49 ιντσών)



(Μοντέλο 55 ιντσών)



Προσέξτε τη μετακίνηση διάταξη της ενδεικτικής λυχνίας για την τροφοδοσία και του αισθητήρα τηλεχειρισμού.

- Με βάση τις εργοστασιακές προεπιλεγμένες ρυθμίσεις η ενδεικτική λυχνία για την τροφοδοσία και ο αισθητήρας τηλεχειρισμού φυλάσσονται μέσα στην κύρια μονάδα. Για κανονική χρήση τραβήξτε έξω τον αισθητήρα τηλεχειρισμού από την πλευρά του άκρου της κύριας μονάδας χρησιμοποιώντας τον μοχλό που θα βρείτε επάνω στο πίσω πλαίσιο. Ανάλογα με τις συνθήκες ρύθμισης, π.χ. κατά τη χρήση της πολλαπλής οθόνης, φυλάξτε τον αισθητήρα τηλεχειρισμού στην κύρια μονάδα. (Ανατρέξτε στη σελίδα 14.)

Δεν πρέπει να πιέσετε την οθόνη υγρών κρυστάλλων.

- Δεν πρέπει να πιέσετε την οθόνη υγρών κρυστάλλων ούτε να τη στρώξετε με αιχμηρό αντικείμενο. Αν πιέσετε δυνατά την οθόνη υγρών κρυστάλλων, θα προκληθεί ανομοιομορφία στην εικόνα που παρουσιάζεται στην οθόνη με αποτέλεσμα τη δυσλειτουργία της.

Ανάλογα με τις συνθήκες θερμοκρασίας ή υγρασίας ενδέχεται να παρατηρηθεί ανομοιομορφία στη φωτεινότητα. Δεν πρόκειται για δυσλειτουργία.

- Η ανομοιομορφία αυτή θα εξαφανιστεί όταν θα υπάρξει συνεχής παροχή ρεύματος. Αν δεν λυθεί το πρόβλημα, συμβουλευτείτε τον διανομέα.

■ **Σημείωση όσον αφορά την ασφάλεια**

Κατά τη χρήση του συγκεκριμένου προϊόντος πρέπει να παίρνετε μέτρα ασφαλείας για την αντιμετώπιση των περιστατικών που ακολουθούν.

- Διαρροή προσωπικών πληροφοριών μέσω του προϊόντος
- Ανεξουσιοδοτητή χρήση του προϊόντος από κακόβουλους τρίτους
- Παρεμβολή ή διακοπή της λειτουργίας του προϊόντος από κακόβουλους τρίτους

Πάρτε επαρκή μέτρα ασφάλειας.

- Επιλέξτε κωδικό πρόσβασης που θα είναι όσον το δυνατόν δυσκολότερο να τον μαντέψει κάποιος.
- Κατά διαστήματα πρέπει να αλλάζετε τον ατομικό σας κωδικό πρόσβασης.
- Η Panasonic Corporation ή οι θυγατρικές της εταιρείες ποτέ δεν θα σας ζητήσουν απευθείας τον ατομικό σας κωδικό πρόσβασης. Μην αποκαλύψετε τον ατομικό μας κωδικό πρόσβασης σε περίπτωση που σας τον ζητήσουν.
- Το δίκτυο σύνδεσης πρέπει να διαθέτει τείχος προστασίας κλπ.
- Καθορίστε κωδικό πρόσβασης για τον έλεγχο του Ιστού και περιορίστε τον αριθμό των χρηστών οι οποίοι θα μπορούν να συνδεθούν.

Καθαρισμός και συντήρηση

Η μπροστινή πλευρά της οθόνης έχει υποβληθεί σε ειδική επεξεργασία. Πρέπει να σκουπίζετε την επιφάνεια της οθόνης απαλά χρησιμοποιώντας μόνο πανί καθαρισμού ή μαλακό πανί που δεν αφήνει χνούδι.

- Αν η επιφάνεια είναι ιδιαίτερα λερωμένη, σκουπίστε την με μαλακό πανί που δεν αφήνει χνούδι το οποίο θα πρέπει να έχετε μουςκέψει σε καθαρό νερό ή σε μείγμα νερού με ουδέτερο απορρυπαντικό σε αναλογία 1 προς 100 και ύστερα σκουπίστε την ομοιόμορφα με στεγνό πανί ίδιου τύπου ωστόσο στεγνώσει εντελώς.
- Προσέξτε να μη γρατζουνίσετε ή να μη χτυπήσετε την επιφάνεια της οθόνης με τα νύχια σας ή με άλλα σκληρά αντικείμενα γιατί υπάρχει κίνδυνος να πάθει ζημιά. Επιπλέον, φροντίστε να μην πέσουν επάνω στην επιφάνεια πτητικές ουσίες, π.χ. εντομοαπωθητικά σπρέι, διαλύτες και αραιωτικά υγρά, γιατί ενδέχεται να επηρεαστεί δυσμενώς η ποιότητά της.

Αν λερωθεί το κέλυφος, σκουπίστε το με μαλακό στεγνό πανί.

- Αν το κέλυφος ιδιαίτερα λερωμένο, μουςκέψτε το πανί σε νερό όπου έχετε προσθέσει μικρή ποσότητα ουδέτερου απορρυπαντικού και ύστερα στραγγίστε το. Χρησιμοποιήστε αυτό το πανί για να σκουπίσετε το κέλυφος και ύστερα σκουπίστε το με στεγνό πανί ωστόσο στεγνώσει εντελώς.
- Αποφύγετε την άμεση επαφή του απορρυπαντικού με την επιφάνεια της οθόνης. Αν πέσουν σταγονίδια νερού μέσα στη μονάδα, ενδέχεται να παρουσιαστούν προβλήματα κατά τη λειτουργία της.
- Φροντίστε να μην πέσουν επάνω στην επιφάνεια του κελύφους πτητικές ουσίες, π.χ. εντομοαπωθητικά σπρέι, διαλύτες και αραιωτικά υγρά, γιατί ενδέχεται να επηρεαστεί δυσμενώς η ποιότητά της ή να ξεφλουδιστεί το προστατευτικό της επίχρισμα. Επιπλέον, αποφύγετε την παρατεταμένη επαφή της επιφάνειας με αντικείμενα που είναι φτιαγμένα από πλαστικό ή PVC.

Χρήση πανιού με χημικές ουσίες

- Δεν πρέπει να χρησιμοποιήσετε πανί με χημικές ουσίες για την επιφάνεια της οθόνης.
- Ακολουθήστε τις οδηγίες για το πανί με τις χημικές ουσίες αν θέλετε να το χρησιμοποιήσετε για το κέλυφος.

Ενσύρματο τοπικό δίκτυο (LAN)

Προτού χρησιμοποιήσετε την οθόνη σε χώρο όπου δημιουργείται συχνά στατικός ηλεκτρισμός, φροντίστε να πάρετε επαρκή μέτρα για την αντιμετώπιση του προβλήματος.

- Όποτε χρησιμοποιείτε την οθόνη σε σημείο όπου δημιουργείται συχνά στατικός ηλεκτρισμός, π.χ. επάνω σε χαλί, αποσυνδέονται συχνότερα οι επικοινωνίες μέσω του ενσύρματου τοπικού δικτύου (LAN) ή της τεχνολογίας DIGITAL LINK. Στην περίπτωση αυτή με ένα αντιστατικό χαλάκι απομονώστε την πηγή του στατικού ηλεκτρισμού και του θορύβου που ενδέχεται να προξενεί τα προβλήματα και επανασυνδέστε την επικοινωνία μέσω του ενσύρματου LAN ή της τεχνολογίας DIGITAL LINK.
- Σε ορισμένες σπάνιες περιπτώσεις η σύνδεση του LAN απενεργοποιείται λόγω στατικού ηλεκτρισμού ή θορύβου. Στην περίπτωση αυτή απενεργοποιήστε την οθόνη και τις συνδεδεμένες συσκευές και ύστερα ενεργοποιήστε τις ξανά.

Η οθόνη ενδέχεται να μη λειτουργεί όπως πρέπει λόγω ισχυρών ραδιοκυμάτων από τον σταθμό εκπομπής ή το ραδιόφωνο.

- Αν υπάρχει εγκατάσταση ή εξοπλισμός που παράγει ισχυρά ραδιοκύματα κοντά στο σημείο εγκατάστασης της οθόνης, φροντίστε να της αλλάξετε θέση απομακρύνοντάς την αρκετά από την πηγή των ραδιοκυμάτων. Ή τσιλίξτε το καλώδιο LAN που είναι συνδεδεμένο στον ακροδέκτη DIGITAL LINK / LAN χρησιμοποιώντας ένα μεταλλικό φύλλο ή έναν μεταλλικό σωλήνα με γείωση και στα δύο άκρα.

Απόρριψη

Όποτε θελήσετε να προχωρήσετε στην απόρριψη του προϊόντος, αποταθείτε στις τοπικές σας αρχές ή στον αντιπρόσωπό μας στην περιοχή σας για να μάθετε τις σωστές μεθόδους απόρριψης.

Παρελκόμενα

Προμήθεια παρελκόμενων

Ελέγξτε αν έχετε τα παρελκόμενα και τα είδη που βλέπετε στις εικόνες.

Οδηγίες χρήσης (βιβλίο)

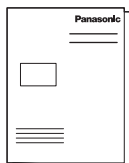

Οδηγίες χρήσης (CD-ROM)

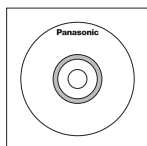

Πομπός τηλεχειρισμού

- N2QAY4000099



Μπαταρίες για τον πομπό τηλεχειρισμού

(τύπου AAA/R03/UM4 × 2)

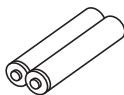

Σφιγκτήρας × 3

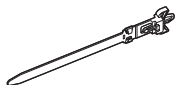

Καλώδιο τροφοδοσίας (περίπου 2 m)

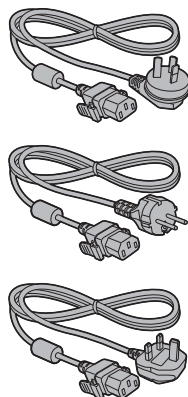

Προσοχή

- Φροντίστε να φυλάσσετε τα μικρά εξαρτήματα με τον ενδεδειγμένο τρόπο και σε σημεία όπου δεν μπορούν τα βρουν τα μικρά παιδιά.
- Αν τυχόν χάσετε κάποια παρελκόμενα, αποσταθείτε στον αντιπρόσωπο στην περιοχή σας.
- Αφού αφαιρέσετε τα υλικά συσκευασίας, προχωρήστε στην απόρριψή τους με τον ενδεδειγμένο τρόπο.

Μπαταρίες τηλεχειριστηρίου

1. Τραβήξτε και κρατήστε το άγκιστρο και ύστερα ανοίξτε το κάλυμμα των μπαταριών.

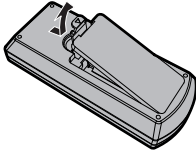

2. Τοποθετήστε τις μπαταρίες με τη σωστή πολικότητα (+ και -).

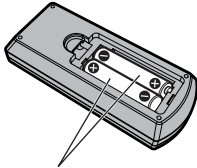

Τύπου AAA/R03/UM4

3. Επανατοποθετήστε το κάλυμμα.

Χρήσιμη υπόδειξη

- Αν χρησιμοποιείτε συχνά το τηλεχειριστήριο, αντικαταστήστε τις παλιές μπαταρίες με αλκαλικές που έχουν μεγαλύτερη διάρκεια ζωής.

⚠ Προφυλάξεις για τη χρήση των μπαταριών

Αν δεν εγκαταστήσετε σωστά τις μπαταρίες, υπάρχει κίνδυνος διαρροής των υγρών τους και διάβρωσης οπότε θα πάθει ζημιά ο πομπός τηλεχειρισμού.

Η απόρριψη των μπαταριών πρέπει να γίνεται με τρόπο φιλικό προς το περιβάλλον.

Πάρτε τις εξής προφυλάξεις:

1. Πρέπει να αντικαθιστάτε πάντα και τις δύο μπαταρίες. Πρέπει να χρησιμοποιείτε πάντα μόνο καινούριες μπαταρίες για να αντικαταστήσετε τις παλιές.
2. Δεν πρέπει να χρησιμοποιείτε μια παλιά και μια καινούρια μπαταρία ταυτόχρονα.
3. Δεν πρέπει να χρησιμοποιείτε μπαταρίες διαφορετικού τύπου ταυτόχρονα (παράδειγμα: ψευδαργύρου-άνθρακα μαζί με αλκαλική).
4. Μην επιχειρήσετε να φορτίσετε, να βραχυκυκλώσετε, να θερμάνετε ή να ρίξετε στη φωτιά χρησιμοποιημένες μπαταρίες.
5. Χρειάζεται να αντικαθιστάτε τις μπαταρίες όποτε διαπιστώσετε ότι το τηλεχειριστήριο άλλοτε λειτουργεί και άλλοτε όχι ή ότι δεν μπορεί να θέσει σε λειτουργία τη συσκευή της οθόνης.
6. Δεν πρέπει να ρίξετε τις μπαταρίες στη φωτιά ούτε να τις αποσυνθέσετε.
7. Δεν πρέπει να αφήνετε τις μπαταρίες εκτεθειμένες σε πηγές υπερβολικής θερμότητας, π.χ. στο φως του ήλιου, στη φωτιά ή σε άλλη παρόμοια πηγή.

Ασφάλεια Kensington

Η συγκεκριμένη υποδοχή ασφαλείας είναι συμβατή με τα καλώδια ασφαλείας της Kensington.

Μοντέλο 42 ιντσών

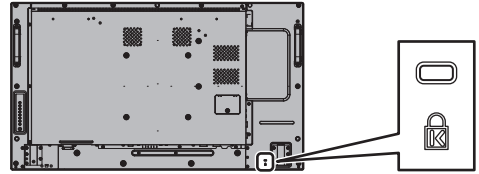

Μοντέλο 49 ιντσών

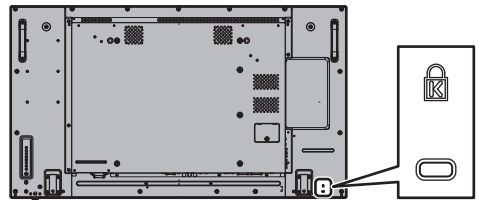

Μοντέλο 55 ιντσών

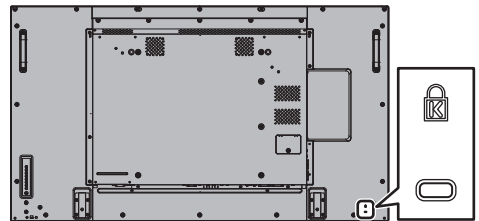

Συνδέσεις

Σύνδεση και στερέωση καλωδίου AC

Πίσω πλευρά της μονάδας

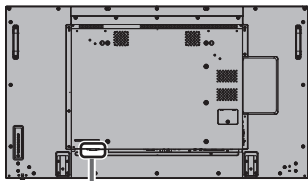

Στερέωση καλωδίου AC

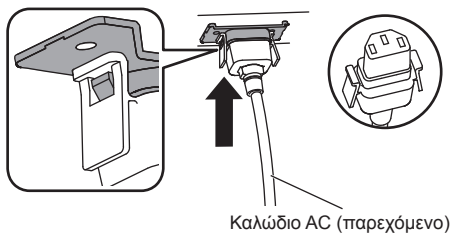

Καλώδιο AC (παρεχόμενο)

Συνδέστε το βύσμα του συνδέσμου στη μονάδα της οθόνης.

Περάστε στη θέση του το βύσμα του καλωδίου εναλλασσόμενου ρεύματος (AC) τόσο ώστε να κουμπώσει και να ακουστεί το χαρακτηριστικό κλικ.

Σημείωση

- Βεβαιωθείτε ότι το καλώδιο AC έχει ασφαλίσει τόσο στην αριστερή όσο και στη δεξιά πλευρά.

Αποσύνδεση του βύσματος του καλωδίου AC

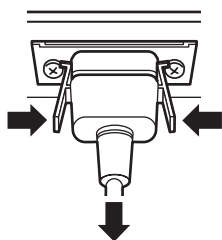

Αποσυνδέστε το βύσμα του συνδέσμου πιέζοντας τις δύο ασφάλειες.

Σημείωση

- Όποτε αποσυνδέετε το καλώδιο AC, πρέπει οπωσδήποτε να αποσυνδέετε το φως του από την ηλεκτρική πρίζα.
- Το παρεχόμενο σετ του καλωδίου AC προορίζεται για χρήση αποκλειστικά με τη συγκεκριμένη μονάδα. Μην το χρησιμοποιήσετε για άλλους σκοπούς.

Στερέωση καλωδίων

Σημείωση

- Μαζί με τη συγκεκριμένη μονάδα παρέχονται 3 σφιγκτήρες. Στερεώστε τα καλώδια σε 3 σημεία χρησιμοποιώντας τις οπές για τους σφιγκτήρες όπως υποδεικνύεται στις παρακάτω εικόνες.

Αν χρειαστείτε περισσότερους σφιγκτήρες, αγοράστε τους από τον αντιπρόσωπο της εταιρείας στην περιοχή σας. (Τα είδη διατίθενται από το τμήμα εξυπηρέτησης πελατών.)

Μοντέλο 55 ιντσών

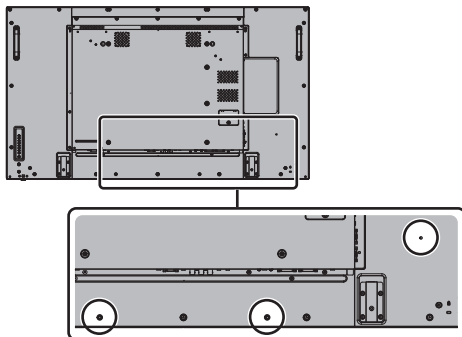

- Οι οπές βρίσκονται στα ίδια σημεία στο μοντέλο 42 ιντσών και στο μοντέλο 49 ιντσών.

1. Προσάρτηση του σφιγκτήρα

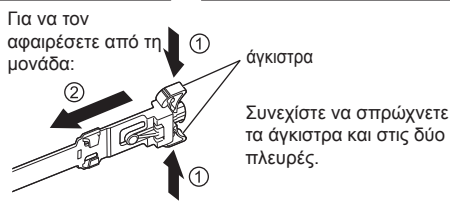

2. Δεσμοποίηση των καλωδίων

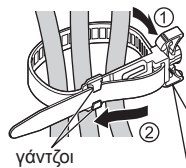

Περάστε το άκρο μέσα στους γάντζους.

Για να το χαλαρώσετε:

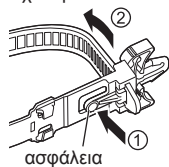

Συνεχίστε να σπρώχνετε την ασφάλεια.

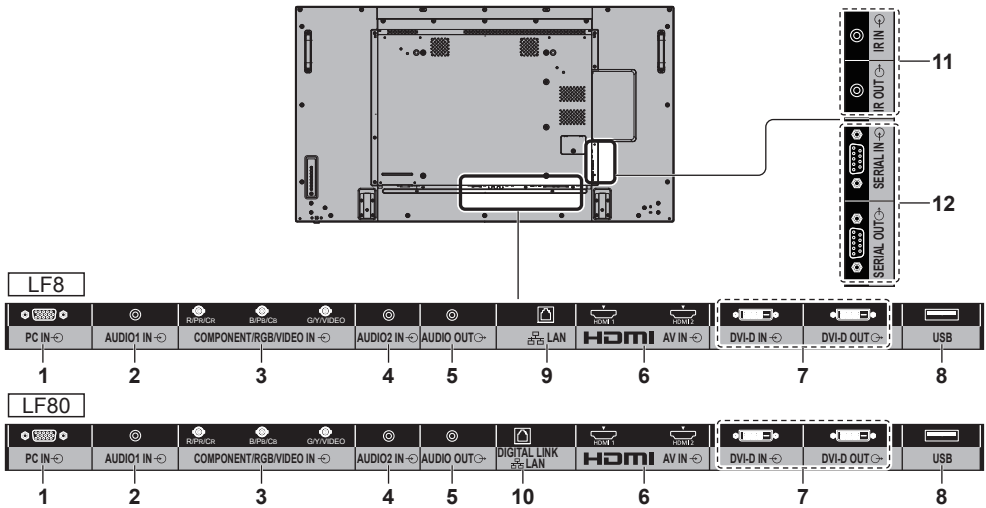

- 1 PC IN:** **Ακροδέκτης εισόδου PC**
 Συνδέστε την οθόνη με ακροδέκτη βίντεο ενός υπολογιστή ή με εξοπλισμό βίντεο που διαθέτει έξοδο "YPbPr / YCbCr" ή "RGB".
- 2 AUDIO1 IN:** **Ακροδέκτης εισόδου ήχου για κοινή χρήση με DVI-D IN και PC IN**
- 3 COMPONENT / RGB / VIDEO IN:** **Ακροδέκτης εισόδου βίντεο COMPONENT / RGB (R/Pb/Cr, B/Pb/Cb, G/Y)**
 Συνδέστε την οθόνη με εξοπλισμό βίντεο που διαθέτει έξοδο "YPbPr / YCbCr" ή "RGB".
Ακροδέκτης εισόδου βίντεο σύνθετου σήματος (VIDEO)
 Συνδέστε την οθόνη με εξοπλισμό βίντεο που διαθέτει έξοδο σύνθετου σήματος.
- 4 AUDIO2 IN:** **Ακροδέκτης εισόδου ήχου για κοινή χρήση με COMPONENT / RGB IN και VIDEO IN**
- 5 AUDIO OUT:** **Ακροδέκτης εξόδου αναλογικού ήχου**
 Συνδέστε την οθόνη με εξοπλισμό ήχου που διαθέτει ακροδέκτη εξόδου αναλογικού ήχου.

- 6 AV IN (HDMI 1, HDMI 2):** **Ακροδέκτης εισόδου HDMI**
 Συνδέστε την οθόνη με εξοπλισμό βίντεο όπως συσκευή αναπαραγωγής VCR ή DVD κλπ.
- 7 DVI-D IN, DVI-D OUT:** **Ακροδέκτης εισόδου / εξόδου DVI-D**
 Συνδέστε την οθόνη με εξοπλισμό βίντεο που διαθέτει έξοδο DVI-D. Επίσης, κατά την παρουσίαση της εικόνας από πολλαπλές οθόνες αλυσειδούς διάρθρωσης, συνδέστε την οθόνη με την άλλη οθόνη.
- 8 USB:** **Ακροδέκτης μνήμης USB**
 Συνδέστε τη μνήμη USB για να χρησιμοποιήσετε τη λειτουργία USB Media Player. Επίσης, ο ακροδέκτης αυτός μπορεί να χρησιμοποιηθεί για την παροχή ρεύματος έως και 5 V/1 A σε εξωτερική συσκευή κατά τη λήψη εικόνων.
- 9 LAN:** **Ακροδέκτης LAN (μόνο στη σειρά LF8)**
 Ελέγξτε την οθόνη συνδεδεμένης στην σε δίκτυο.

10 DIGITAL LINK / LAN:	Ακροδέκτης εισόδου DIGITAL LINK (μόνο στη σειρά LF80) Ελέγξτε την οθόνη συνδεόντας την σε δίκτυο. Εναλλακτικά, συνδέστε την με συσκευή που στέλνει βιντεοσήματα και ακουστικά σήματα μέσω του ακροδέκτη DIGITAL LINK.
11 IR IN, IR OUT:	Ακροδέκτης εισόδου / εξόδου σήματος υπέρυθρων Χρησιμοποιήστε τον για τον χειρισμό πολλών οθονών με ένα τηλεχειριστήριο.
12 SERIAL IN, SERIAL OUT:	Ακροδέκτης εισόδου / εξόδου SERIAL Ελέγξτε την οθόνη συνδεόντάς την με υπολογιστή.

Προτού κάνετε συνδέσεις

- Προτού συνδέσετε καλώδια, διαβάστε προσεκτικά τις οδηγίες λειτουργίας για την εξωτερική οθόνη που πρόκειται να συνδέσετε.
- Προτού συνδέσετε καλώδια, απενεργοποιήστε όλες τις συσκευές.
- Προτού συνδέσετε τα καλώδια, λάβετε υπόψη τα σημεία που ακολουθούν. Αν δεν τηρήσετε πιστά την οδηγία αυτή, ενδέχεται να παρατηρηθούν δυσλειτουργίες.
 - Όποτε συνδέετε κάποιο καλώδιο στη μονάδα ή σε κάποια συσκευή που είναι συνδεδεμένη στη μονάδα, αγγίξτε κάποιο κοντινό μεταλλικό αντικείμενο για να αποβληθεί ο στατικός ηλεκτρισμός από το σώμα σας προτού εκτελέσετε την εργασία.
 - Μη χρησιμοποιήσετε καλώδια με μήκος μεγαλύτερο από το απαιτούμενο για να συνδέσετε κάποια συσκευή στη μονάδα ή στο σώμα της μονάδας. Όσο μεγαλύτερο μήκος έχει το καλώδιο τόσο πιο επιδεκτικό γίνεται στον θόρυβο. Επειδή κάθε περιελιγμένο καλώδιο λειτουργεί σαν κεραία, είναι πιο επιδεκτικό στον θόρυβο.
 - Όποτε συνδέετε καλώδια, ξεκινήστε από τη γείωση (GND) και ύστερα περάστε ίσια στη θέση του τον ακροδέκτη σύνδεσης της συνδεδεμένης συσκευής.
- Αγοράστε κάθε καλώδιο σύνδεσης που είναι απαραίτητο για τη σύνδεση της εξωτερικής συσκευής στο σύστημα και δεν παρέχεται μαζί με τη συσκευή ούτε είναι διαθέσιμο ως προαιρετικό εξάρτημα.
- Αν είναι μεγάλο το εξωτερικό μέγεθος του βύσματος ενός καλωδίου σύνδεσης, υπάρχει κίνδυνος να έρθει σε επαφή με το περιφερειακό, π.χ. κάποιο πίσω κάλυμμα, ή με το βύσμα κάποιου γειτονικού καλωδίου σύνδεσης. Χρησιμοποιήστε καλώδιο σύνδεσης με βύσμα στο μέγεθος που ενδείκνυται για την ευθυγράμμιση των ακροδεκτών.
- Αν τα σήματα βίντεο από τον εξοπλισμό βίντεο περιέχουν υπερβολικά μεγάλο τρέμουλο, ενδέχεται να είναι ασταθείς οι εικόνες στην οθόνη. Στην περίπτωση αυτή πρέπει να συνδέσετε διορθωτή βάσης χρόνου (time base corrector (TBC)).
- Όταν τα σήματα συγχρονισμού που εξάγονται από υπολογιστή ή εξοπλισμό βίντεο είναι διαταραγμένα, π.χ. κατά την αλλαγή των ρυθμίσεων της εξόδου βίντεο, ενδέχεται να διαταραχθεί προσωρινά το χρώμα του βίντεο.
- Η μονάδα δέχεται σύνθετα σήματα βίντεο, σήματα ΥCβCR/YPbPr, αναλογικά σήματα RGB και ψηφιακά σήματα.
- Ορισμένα μοντέλα υπολογιστών δεν είναι συμβατά με τη μονάδα.
- Όποτε συνδέετε στη μονάδα συσκευές μέσω καλωδίων μεγάλου μήκους, χρησιμοποιήστε αντισταθμιστή καλωδίων. Αλλιώς, ενδέχεται να μην παρουσιάζεται σωστά η εικόνα.

Αναγνώριση εργαλείων ελέγχου

Κύρια μονάδα

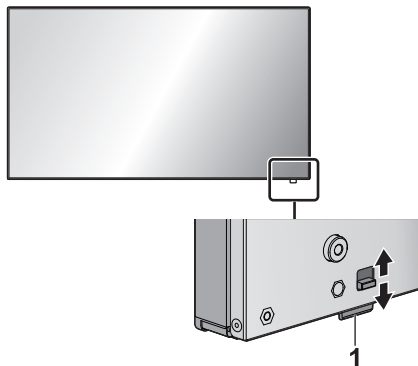

- Μπορείτε να τραβήξετε έξω την ενδεικτική λυχνία για την τροφοδοσία και τον αισθητήρα τηλεχειρισμού σύροντας τον μοχλό που θα βρείτε επάνω στο πίσω πλαίσιο.

Για να αποθηκεύσετε το κάθε εξάρτημα, πιέστε το απευθείας.

Σημείωση

- Για κανονική χρήση τραβήξτε έξω την ενδεικτική λυχνία για την τροφοδοσία και τον αισθητήρα τηλεχειρισμού από την πλευρά του άκρου της κύριας μονάδας χρησιμοποιώντας τον μοχλό που θα βρείτε επάνω στο πίσω πλαίσιο. Ανάλογα με τις συνθήκες ρύθμισης, π.χ. κατά τη χρήση της πολλαπλής οθόνης, φυλάξτε τα εξαρτήματα στην κύρια μονάδα.

1 Ενδεικτική λυχνία για την τροφοδοσία / Αισθητήρας τηλεχειρισμού

Η ενδεικτική λυχνία για την τροφοδοσία θα ανάψει.

Όταν η μονάδα είναι ΕΝΕΡΓΟΠΟΙΗΜΕΝΗ

(Κεντρικό κουμπί τροφοδοσίας On (ενεργό) / Off (ανενεργό): θέση ON)

- Παρουσιάζεται εικόνα: Πράσινο χρώμα
- ΑΠΕΝΕΡΓΟΠΟΙΗΣΗ (κατάσταση αναμονής) με το τηλεχειριστήριο: Κόκκινο χρώμα
Όταν η επιλογή [Network control] έχει τη ρύθμιση [On]: Πορτοκαλί χρώμα (κόκκινο/πράσινο)
- ΑΠΕΝΕΡΓΟΠΟΙΗΣΗ με τη λειτουργία "Power management": Πορτοκαλί χρώμα (κόκκινο/πράσινο)

Όταν η μονάδα είναι ΑΠΕΝΕΡΓΟΠΟΙΗΜΕΝΗ

(Κεντρικό κουμπί τροφοδοσίας On (ενεργό) / Off (ανενεργό): θέση OFF): Η λυχνία είναι σβηστή.

Σημείωση

- Η μονάδα θα συνεχίσει να καταναλώνει ισχύ όσο το καλώδιο τροφοδοσίας μένει συνδεδεμένο στην επιτοίχια πρίζα.
- Όταν η ενδεικτική λυχνία για την τροφοδοσία είναι αναμμένη σε πορτοκαλί χρώμα, η κατανάλωση ισχύος στην κατάσταση αναμονής είναι γενικά μεγαλύτερη από ό,τι όταν είναι αναμμένη σε κόκκινο χρώμα.

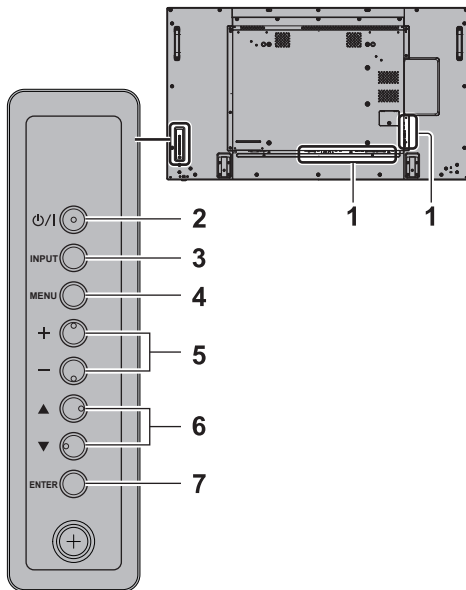

1 Ακροδέκτης εισόδου εξωτερικής συσκευής

- Συνδέστε την οθόνη με εξοπλισμό βίντεο, υπολογιστή κλπ (ανατρέξτε στη σελίδα 12).

2 <Κεντρικό κουμπί τροφοδοσίας On (ενεργό) / Off (ανενεργό)>

- Ενεργοποιεί/Απενεργοποιεί την παροχή τροφοδοσίας.

3 <INPUT (Μονάδα)> (επιλογή σήματος ΕΙΣΟΔΟΥ)

- Επιλέγει τη συνδεδεμένη συσκευή.

4 <MENU (Μονάδα)>

- Κάθε φορά που πιέζετε το κουμπί <MENU (Μονάδα)>, θα αλλάξει η οθόνη του μενού.

5 <+ (Μονάδα)> / <- (Μονάδα)>

- Ρυθμίζει την ένταση του ήχου.
- Στην κύρια οθόνη εναλλάσσει τις ρυθμίσεις ή προσαρμόζει το επίπεδο των ρυθμίσεων.

6 <▲ (Μονάδα)> / <▼ (Μονάδα)>

- Επιλέγει το στοιχείο της ρύθμισης.

7 <ENTER (Μονάδα)>

- Διαμορφώνει τις ρυθμίσεις για το στοιχείο στην οθόνη του μενού.
- Εναλλάσσει τον λόγο διαστάσεων.

Πομπός τηλεχειρισμού

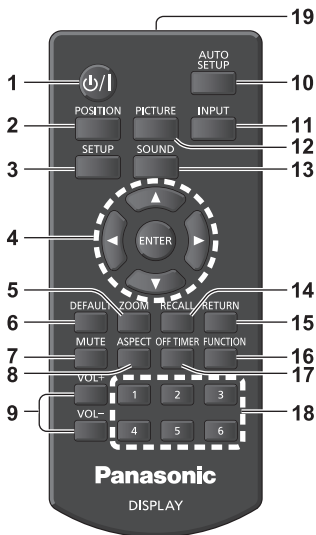

1 Κουμπί αναμονής (ON (ΕΝΕΡΓΟ)/OFF (ΑΝΕΝΕΡΓΟ)) (⏻/⏼)

- Ενεργοποιεί ή απενεργοποιεί την παροχή τροφοδοσίας κατά την ενεργοποίηση της οθόνης με το <Κεντρικό κουμπί τροφοδοσίας On (ενεργό) / Off (ανενεργό)> (ανατρέξτε στη σελίδα 16).

2 POSITION

3 SETUP

4 ENTER / Κουμπιά δρομέα (▲▼◀▶)

- Χρησιμοποιούν στη λειτουργία των οθονών του μενού.

5 ZOOM

Εισέρχεται στη λειτουργία ψηφιακού ζουμ.

6 DEFAULT

- Επαναφέρει τις ρυθμίσεις για την εικόνα, τον ήχο κλπ στις προεπιλεγμένες τους τιμές.

7 MUTE

- Ενεργοποιεί/Απενεργοποιεί τη σίγαση του ήχου.

8 ASPECT

- Ρυθμίζει τον λόγο διαστάσεων.

9 VOL + / VOL -

- Ρυθμίζει τη στάθμη της ακουστικής έντασης.

10 AUTO SETUP

- Ρυθμίζει αυτόματα τη θέση/το μέγεθος της οθόνης.

11 INPUT

- Εναλλάσσει την είσοδο που παρουσιάζεται στην οθόνη.

12 PICTURE

13 SOUND

14 RECALL

- Παρουσιάζει την τρέχουσα κατάσταση των ρυθμίσεων για τη λειτουργία εισόδου, τον λόγο διαστάσεων κλπ.

15 RETURN

- Χρησιμοποιείται για επιστροφή στο προηγούμενο μενού.

16 FUNCTION

17 OFF TIMER

- Χρησιμεύει στη μετάβαση της οθόνης στην κατάσταση αναμονής ύστερα από ένα καθορισμένο χρονικό διάστημα.

18 Αριθμητικά πλήκτρα (1 - 6)

- Χρησιμοποιούνται ως κουμπιά συντομεύσεων στα οποία εκχωρούνται συχνά χρησιμοποιούμενες λειτουργίες.

19 Εκπομπή σήματος

Σημείωση

- Στο παρόν εγχειρίδιο τα κουμπιά του τηλεχειριστηρίου και της μονάδας υποδεικνύονται ως <>. (Παράδειγμα: <INPUT>.)

Η λειτουργία επεξηγείται κυρίως με την υπόδειξη των κουμπιών του τηλεχειριστηρίου, αλλά μπορεί να γίνει και μέσω των κουμπιών στη μονάδα όταν διαθέτει τα ίδια κουμπιά.

Βασικά εργαλεία ελέγχου

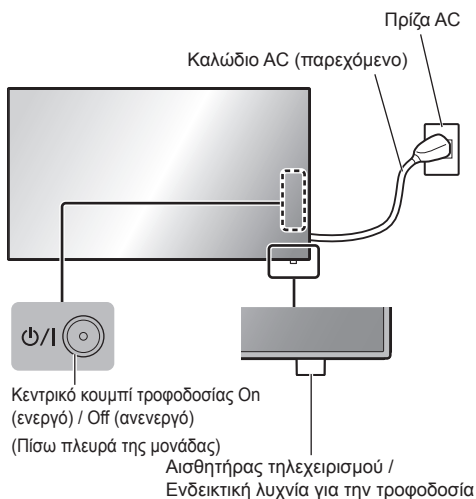

Χρησιμοποιήστε το τηλεχειριστήριο στρέφοντάς το απευθείας προς τον αισθητήρα τηλεχειρισμού της μονάδας.



Σημείωση

- Για κανονική χρήση τραβήξτε έξω τον αισθητήρα τηλεχειρισμού από την πλευρά του άκρου της κύριας μονάδας χρησιμοποιώντας τον μοχλό που θα βρείτε επάνω στο πίσω πλαίσιο. (Ανατρέξτε στη σελίδα 14.)
- Φροντίστε να μην υπάρχει κανένα εμπόδιο ανάμεσα στον αισθητήρα τηλεχειρισμού της κύριας μονάδας και στο τηλεχειριστήριο.
- Χρησιμοποιήστε το τηλεχειριστήριο μπροστά από τον αισθητήρα τηλεχειρισμού ή από σημείο όπου είναι ορατός ο αισθητήρας.
- Ο αισθητήρας τηλεχειρισμού της κύριας μονάδας δεν πρέπει να είναι εκτεθειμένος απευθείας στο φως του ήλιου ή σε ισχυρό λαμπτήρα φθορισμού.

1 Συνδέστε το βύσμα του καλωδίου AC στην οθόνη.

(ανατρέξτε στη σελίδα 10).

2 Συνδέστε το φως στην πρίζα.

Σημείωση

- Όταν αποσυνδέετε το καλώδιο AC, πρέπει οπωσδήποτε να αποσυνδέετε το φως του από την ηλεκτρική πρίζα.
- Αν αποσυνδέσετε το φως αμέσως μόλις αλλάξετε κάποιες ρυθμίσεις μέσω του μενού στην οθόνη, ενδέχεται να μην αποθηκευτούν οι ρυθμίσεις. Αποσυνδέστε το φως μετά από αρκετή ώρα. Ή αποσυνδέστε το φως αφού απενεργοποιήσετε την παροχή τροφοδοσίας με το τηλεχειριστήριο, το χειριστήριο RS-232C ή το χειριστήριο LAN.

3 Πιέστε τον <Κεντρικό κουμπί τροφοδοσίας On (ενεργό) / Off (ανενεργό)> στη μονάδα για να ενεργοποιηθεί η παροχή τροφοδοσίας.

- Ενδεικτική λυχνία για την τροφοδοσία: Πράσινο χρώμα (Παρουσιάζεται εικόνα.)
- Όταν είναι ΕΝΕΡΓΟΠΟΙΗΜΕΝΗ η παροχή τροφοδοσίας, μπορείτε να χρησιμοποιήσετε το τηλεχειριστήριο.

■ Για ΕΝΕΡΓΟΠΟΙΗΣΗ/ΑΠΕΝΕΡΓΟΠΟΙΗΣΗ της παροχής τροφοδοσίας με το τηλεχειριστήριο

Πιέστε το <Κουμπί αναμονής (ON (ΕΝΕΡΓΟ)/OFF (ΑΝΕΝΕΡΓΟ))> για να ενεργοποιήσετε την οθόνη.

- Ενδεικτική λυχνία για την τροφοδοσία: Πράσινο χρώμα (Παρουσιάζεται εικόνα.)

Πιέστε το <Κουμπί αναμονής (ON (ΕΝΕΡΓΟ)/OFF (ΑΝΕΝΕΡΓΟ))> για να απενεργοποιήσετε την οθόνη.

- Ενδεικτική λυχνία για την τροφοδοσία: Κόκκινο χρώμα (κατάσταση αναμονής)

Πιέστε τον <Κεντρικό κουμπί τροφοδοσίας On (ενεργό) / Off (ανενεργό)> στη μονάδα για να την απενεργοποιήσετε όταν είναι ενεργοποιημένη η παροχή τροφοδοσίας προς τη μονάδα ή όταν η μονάδα είναι στην κατάσταση αναμονής.

Σημείωση

- Κατά τη χρήση της λειτουργίας "Power management" η ενδεικτική λυχνία για την τροφοδοσία αλλάζει και ανάβει σε πορτοκαλί χρώμα όταν διακοπεί η παροχή τροφοδοσίας.

■ Κατά την ενεργοποίηση της μονάδας για πρώτη φορά

Θα παρουσιαστεί η οθόνη που ακολουθεί.

1 Επιλέξτε τη γλώσσα χρησιμοποιώντας τα κουμπιά ▲ ▼ και πιάστε τα κουμπιά <ENTER>.



2 Επιλέξτε [Year] / [Month] / [Day] / [Hour] / [Minute] με τα πλήκτρα ▲ ▼ και κάντε τις ρυθμίσεις με τα πλήκτρα ◀ ▶.

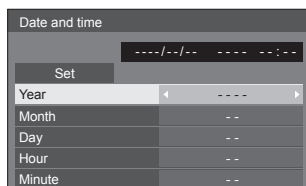

3 Επιλέξτε [Set] με τα πλήκτρα ▲ ▼ και πιάστε το <ENTER>.

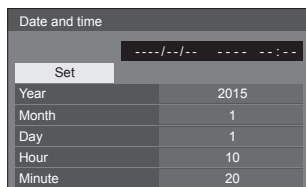

4 Για εγκατάσταση κατακόρυφα επιλέξτε [Portrait] με τα πλήκτρα ▲ ▼ και πιάστε το <ENTER>.

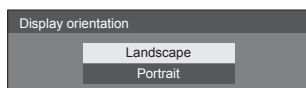

Σημείωση

- Εφόσον ρυθμίσετε τα στοιχεία, δεν θα παρουσιαστούν οι οθόνες την επόμενη φορά που θα ενεργοποιήσετε τη μονάδα.

Μετά τη ρύθμιση μπορείτε να αλλάξετε τα στοιχεία στα μενού που ακολουθούν.

[OSD language]

[Date and time]

[Display orientation]

■ Μήνυμα για την ΕΝΕΡΓΟΠΟΙΗΣΗ της παροχής τροφοδοσίας

Όταν ενεργοποιήσετε την παροχή τροφοδοσίας προς τη μονάδα, ενδέχεται να παρουσιαστεί το εξής μήνυμα:

Προφυλάξεις κατά την απενεργοποίηση λόγω αδράνειας

'No activity power off' is enabled.

Όταν η επιλογή [No activity power off] στο μενού [Setup] έχει τη ρύθμιση [Enable], παρουσιάζεται ένα μήνυμα προειδοποίησης μετά από κάθε ΕΝΕΡΓΟΠΟΙΗΣΗ της παροχής τροφοδοσίας.

"Power management"

Last turn off due to 'Power management'.

Όταν χρησιμοποιείτε τη λειτουργία "Power management", παρουσιάζεται ένα μήνυμα προειδοποίησης μετά από κάθε ΕΝΕΡΓΟΠΟΙΗΣΗ της παροχής τροφοδοσίας.

Μπορείτε να καθορίσετε πώς θα παρουσιάζονται τα μηνύματα αυτά μέσω του εξής μενού:

- [Options]
 - Power on message(No activity power off)
 - Power on message(Power management)

Προδιαγραφές

Αρ. μοντέλου

Μοντέλο 42 ιντσών: TH-42LF8W

Μοντέλο 49 ιντσών: TH-49LF8W

Μοντέλο 55 ιντσών: TH-55LF8W

Μοντέλο 42 ιντσών: TH-42LF80W

Μοντέλο 49 ιντσών: TH-49LF80W

Μοντέλο 55 ιντσών: TH-55LF80W

Κατανάλωση ισχύος

Μοντέλο 42 ιντσών

145 W (LF8)

155 W (LF80)

Μοντέλο 49 ιντσών

160 W (LF8)

175 W (LF80)

Μοντέλο 55 ιντσών

185 W (LF8)

190 W (LF80)

Κατάσταση χωρίς τροφοδοσία

0,3 W

Κατάσταση αναμονής

0,5 W

Οθόνη LCD

Μοντέλο 42 ιντσών

Οθόνη IPS 42 ιντσών (με οπίσθιο φωτισμό Edge LED) με λόγο διαστάσεων 16:9

Μοντέλο 49 ιντσών

Οθόνη IPS 49 ιντσών (με οπίσθιο φωτισμό Edge LED) με λόγο διαστάσεων 16:9

Μοντέλο 55 ιντσών

Οθόνη IPS 55 ιντσών (με οπίσθιο φωτισμό Edge LED) με λόγο διαστάσεων 16:9

Μέγεθος οθόνης

Μοντέλο 42 ιντσών

927 mm (Π) × 521 mm (Υ) × 1 064 mm (διαγώνιος) / 36,5" (Π) × 20,5" (Υ) × 41,9" (διαγώνιος)

Μοντέλο 49 ιντσών

1 073 mm (Π) × 604 mm (Υ) × 1 232 mm (διαγώνιος) / 42,2" (Π) × 23,7" (Υ) × 48,5" (διαγώνιος)

Μοντέλο 55 ιντσών

1 209 mm (Π) × 680 mm (Υ) × 1 387 mm (διαγώνιος) / 47,6" (Π) × 26,7" (Υ) × 54,6" (διαγώνιος)

(Αριθμός εικονοπηφίδων (pixel))

2 073 600 (1 920 (Π) × 1 080 (Υ))

Διαστάσεις (Π × Υ × Β)

Μοντέλο 42 ιντσών

947 mm × 541 mm × 72 mm (57 mm: χωρίς λαβές) / 37,3" × 21,3" × 2,8" (2,3": χωρίς λαβές)

Μοντέλο 49 ιντσών

1 093 mm × 623 mm × 72 mm (57 mm: χωρίς λαβές) / 43,1" × 24,6" × 2,8" (2,3": χωρίς λαβές)

Μοντέλο 55 ιντσών

1 229 mm × 699 mm × 72 mm (57 mm: χωρίς λαβές) / 48,4" × 27,6" × 2,8" (2,3": χωρίς λαβές)

Βάρος

Μοντέλο 42 ιντσών

περίπου 15,3 kg / 33,8 lbs καθαρό βάρος

Μοντέλο 49 ιντσών

περίπου 19 kg / 41,9 lbs καθαρό βάρος

Μοντέλο 55 ιντσών

περίπου 24,7 kg / 54,5 lbs καθαρό βάρος

Πηγή τροφοδοσίας

220 - 240 V ~ (220 - 240 V εναλλασσόμενου ρεύματος), 50/60 Hz

Συνθήκες λειτουργίας

Θερμοκρασία

0 °C έως 40 °C (32 °F έως 104 °F)*1

Υγρασία

20% έως 80% (χωρίς συμπύκνωση)

Συνθήκες αποθήκευσης

Θερμοκρασία

-20 °C έως 60 °C (-4 °F έως 140 °F)

Υγρασία

20% έως 80% (χωρίς συμπύκνωση)

Ακροδέκτες σύνδεσης

HDMI 1

HDMI 2

Σύνδεσμος TYPE A*2 × 2

Ακουστικό σήμα:

Γραμμικό PCM (συχρότητας δειγματοληψίας - 48 kHz, 44,1 kHz, 32 kHz)

DVI-D IN

DVI-D 24 ακίδων:

Συμμόρφωση προς DVI Αναθεώρησης 1.0

Προστασία περιεχομένου:

Συμβατότητα με HDCP 1.1

DVI-D OUT

DVI-D 24 ακίδων:

Συμμόρφωση προς DVI Αναθεώρησης 1.0

Προστασία περιεχομένου:

Συμβατότητα με HDCP 1.1

COMPONENT/RGB IN

Y/G

Ακροδέκτης BNC 1,0 Vp-p (75 Ω) (με συγχρονισμό)

Pb/Cb/B

Ακροδέκτης BNC 0,7 Vp-p (75 Ω) (χωρίς συγχρονισμό)

Pr/Cr/R

Ακροδέκτης BNC 0,7 Vp-p (75 Ω) (χωρίς συγχρονισμό)

VIDEO IN

VIDEO

Ακροδέκτης BNC 1,0 V [p-p] (75 Ω)

Χρησιμοποιείται επίσης ως ακροδέκτης Y/G

PC IN

Mini D-sub υψηλής πυκνότητας 15 ακίδων:

Συμβατότητα με DDC2B

Y/G:

1,0 Vp-p (75 Ω) (με συγχρονισμό)

0,7 Vp-p (75 Ω) (χωρίς συγχρονισμό)

Pb/Cb/B:

0,7 Vp-p (75 Ω) (χωρίς συγχρονισμό)

Pr/Cr/R:

0,7 Vp-p (75 Ω) (χωρίς συγχρονισμό)

HD/VD:

1,0 - 5,0 Vp-p (υψηλής εμπέδησης)

AUDIO1 IN

Μίνι υποδοχή (M3) 0,5 Vrms για στερεοφωνικό ήχο

Κοινόχρηστη για DVI-D IN και PC IN

AUDIO2 IN

Μίνι υποδοχή (M3) 0,5 Vrms για στερεοφωνικό ήχο

Κοινόχρηστη για COMPONENT/RGB IN και VIDEO IN

AUDIO OUT

Μίνι υποδοχή (M3) 0,5 Vrms για στερεοφωνικό ήχο

Έξοδος: Μεταβλητή (-∞ έως 0 dB) (είσοδος 1 kHz 0 dB, φορτίο 10 κΩ)

SERIAL IN

Ακροδέκτης εξωτερικού ελέγχου

D-sub 9 ακίδων:

Συμβατότητα με RS-232C

SERIAL OUT

Ακροδέκτης εξωτερικού ελέγχου

D-sub 9 ακίδων:

Συμβατότητα με RS-232C

LAN (σειρά LF8)

Για συνδέσεις δικτύου RJ45, συμβατότητα με PLink

Μέθοδος επικοινωνίας:

RJ45 10BASE-T/100BASE-TX

DIGITAL LINK/LAN (σειρά LF80)

Για συνδέσεις δικτύου RJ45, συμβατότητα με PLink

Μέθοδος επικοινωνίας:

RJ45 100BASE-TX

IR IN

Μίνι υποδοχή (M3) για στερεοφωνικό ήχο

IR OUT

Μίνι υποδοχή (M3) για στερεοφωνικό ήχο

USB

Σύνδεσμος USB TYPE A

5 V DC / 1 A (Δεν υποστηρίζεται USB 3.0.)

Ήχος

Ηχεία

96 mm × 27 mm × 2 τεμ.

Ακουστική έξοδος

20 W [10 W + 10 W] (10% THD)

Πομπός τηλεχειρισμού

Πηγή τροφοδοσίας

DC 3 V (μπαταρία (τύπου AAA/R03/UM4) × 2)

Εμβέλεια

Περίπου 7 m (22,9 ft)

(κατά τη λειτουργία απευθείας μπροστά από τον αισθητήρα τηλεχειρισμού)

Βάρος

Περίπου 63 g / 2,22 oz (μαζί με τις μπαταρίες)

Διαστάσεις (Π × Υ × Β)

44 mm × 105 mm × 20,5 mm / 1,74" × 4,14" × 0,81"

*1: Θερμοκρασία περιβάλλοντος για χρήση της μονάδας σε μεγάλο υψόμετρο (1 400 m (4 593 ft) και άνω και κάτω από 2 800 m (9 186 ft) επάνω από τη στάθμη της θάλασσας): 0 °C έως 35 °C (32 °F έως 95 °F)

*2: Δεν υποστηρίζεται VIERA LINK.

Σημείωση

• Ο σχεδιασμός και οι προδιαγραφές υπόκεινται σε αλλαγές χωρίς προειδοποίηση. Το βάρος και οι διαστάσεις που υποδεικνύονται στο έντυπο είναι κατά προσέγγιση.

Άδεια λογισμικού

Το προϊόν αυτό ενσωματώνει το παρακάτω λογισμικό:

- (1) το λογισμικό που έχει αναπτυχθεί ανεξάρτητα από ή για την Panasonic Corporation,
- (2) το λογισμικό που ανήκει σε τρίτους και έχει χορηγηθεί κατόπιν άδειας στην Panasonic Corporation,
- (3) το λογισμικό που έχει χορηγηθεί με τη γενική άδεια δημόσιας χρήσης GNU έκδοσης 2.0 (GPL V2.0),
- (4) το λογισμικό που έχει χορηγηθεί με την ΕΛΑΣΣΟΝΑ γενική άδεια δημόσιας χρήσης έκδοσης 2.1 (LGPL V2.1) και/ή
- (5) λογισμικό ανοικτού κώδικα πλην αυτού που έχει χορηγηθεί με την GPL V2.0 και/ή την LGPL V2.1.

Το λογισμικό των κατηγοριών (3) - (5) διανέμεται με την ελπίδα να φανεί χρήσιμο, αλλά ΧΩΡΙΣ ΚΑΜΙΑ ΕΓΓΥΗΣΗ, ούτε καν τη σιωπηρή εγγύηση ΕΜΠΟΡΕΥΣΙΜΟΤΗΤΑΣ ή ΚΑΤΑΛΛΗΛΟΤΗΤΑΣ ΓΙΑ ΣΥΓΚΕΚΡΙΜΕΝΟ ΣΚΟΠΟ. Για αναλυτικές πληροφορίες ανατρέξτε στους όρους της αδειοδότησης που παρουσιάζονται αν επιλέξετε [Software licenses] και ακολουθήσετε την καθοριζόμενη διαδικασία από το αρχικό μενού των ρυθμίσεων του προϊόντος.

Μετά την πάροδο τουλάχιστον τριών (3) ετών από την παράδοση του συγκεκριμένου προϊόντος, η Panasonic θα δώσει σε οποιονδήποτε τρίτο επικοινωνήσει μαζί μας χρησιμοποιώντας τα στοιχεία επικοινωνίας που παρατίθενται παρακάτω ένα πλήρες μηχαναγνώσιμο αντίγραφο του αντίστοιχου πηγαίου κώδικα που καλύπτεται από την GPL V2.0, LGPL V2.1 ή τις υπόλοιπες άδειες που επιβάλλουν αυτή την υποχρέωσή μας, καθώς και τις σχετικές οδηγίες περί προστασίας των πνευματικών δικαιωμάτων, με χρέωση που δεν θα υπερβαίνει το κόστος μας για τη φυσική εκτέλεση της διανομής του πηγαίου κώδικα.

Στοιχεία επικοινωνίας:

oss-cd-request@gg.jp.panasonic.com

Οδηγίες για AVC/VC-1/MPEG-4

Το συγκεκριμένο προϊόν χορηγείται με βάση την Άδεια Χαρτοφυλακίου Ευρεσιτεχνιών AVC, την Άδεια Χαρτοφυλακίου Ευρεσιτεχνιών VC-1 και την Άδεια Χαρτοφυλακίου Ευρεσιτεχνιών MPEG-4 Visual όσον αφορά την προσωπική χρήση από κάποιον καταναλωτή ή άλλες χρήσεις κατά τις οποίες δεν λαμβάνεται αμοιβή για (i) κωδικοποίηση βίντεο σε συμμόρφωση προς το Πρότυπο AVC, το Πρότυπο VC-1 και το Πρότυπο MPEG-4 Visual ("AVC/VC-1/MPEG-4 Video") και/ή (ii) την αποκωδικοποίηση βίντεο AVC/VC-1/MPEG-4 που κωδικοποιήθηκε από κάποιον καταναλωτή κατά την ενασχόλησή του με προσωπικές του δραστηριότητες και/ή αποκτήθηκε από πάροχο βίντεο που είναι αδειοδοτημένος να παρέχει βίντεο AVC/VC-1/MPEG-4. Δεν χορηγείται ούτε υπονοείται άδεια για οποιαδήποτε άλλη χρήση. Για πρόσθετες πληροφορίες μπορείτε να αποσταθείτε στη MPEG LA, LLC. Ανατρέξτε στον ιστότοπο <http://www.mpegla.com>.

Πληροφορίες για τους χρήστες όσον αφορά τη συλλογή και την απόρριψη παλαιού εξοπλισμού και χρησιμοποιημένων μπαταριών



Αυτά τα σύμβολα επάνω στα προϊόντα, στη συσκευασία τους και/ή στα συνοδευτικά τους έγγραφα σημαίνουν ότι τα χρησιμοποιημένα ηλεκτρικά και ηλεκτρονικά προϊόντα και οι μπαταρίες δεν πρέπει να αναμειχθούν με κοινά οικιακά απορρίμματα. Για να καταστεί εφικτή η ενδεδειγμένη διαδικασία επεξεργασίας, ανάκτησης και ανακύκλωσης παλαιών προϊόντων και χρησιμοποιημένων μπαταριών, παραδώστε τα εν λόγω είδη στα ανάλογα σημεία συλλογής τους με βάση τη νομοθεσία της χώρας σας και τις Οδηγίες 2002/96/ΕΚ και 2006/66/ΕΚ.



Με τη σωστή απόρριψη των εν λόγω προϊόντων και μπαταριών θα συμβάλετε στην εξοικονόμηση πολύτιμων πόρων και στην αποτροπή αρνητικών επιπτώσεών τους στην ανθρώπινη υγεία και στο περιβάλλον οι οποίες ενδέχεται να προκύψουν αν δεν γίνει με τον ενδεδειγμένο τρόπο η διαχείριση των αποβλήτων.

Για περισσότερες πληροφορίες όσον αφορά τη συλλογή και την ανακύκλωση παλαιών προϊόντων και μπαταριών μπορείτε να αποταθείτε στις δημοτικές αρχές και στην υπηρεσία αποβλήτων στην περιοχή σας ή στο σημείο πώλησης από το οποίο αγοράσατε τα συγκεκριμένα είδη.



Αν η απόρριψη των προϊόντων δεν γίνει με τον ενδεδειγμένο τρόπο, ενδέχεται να επιβληθούν πρόστιμα με βάση τη νομοθεσία κάθε κράτους.

Για επιχειρηματικούς χρήστες στην Ευρωπαϊκή Ένωση

Αν επιθυμείτε να προχωρήσετε στην απόρριψη ηλεκτρικού και ηλεκτρονικού εξοπλισμού, πρέπει να επικοινωνήσετε με τον αντιπρόσωπο ή με τον προμηθευτή σας για περαιτέρω πληροφορίες.

[Πληροφορίες για την απόρριψη σε άλλες χώρες εκτός Ευρωπαϊκής Ένωσης]

Αυτά τα σύμβολα ισχύουν μόνο στην Ευρωπαϊκή Ένωση. Αν επιθυμείτε να απορρίψετε τα εν λόγω είδη, παρακαλούμε να επικοινωνήσετε με τις τοπικές αρχές ή με τον αντιπρόσωπο της εταιρείας στην περιοχή σας και να μάθετε ποια είναι η σωστή μέθοδος απόρριψης.

Σημείωση για το σύμβολο στις μπαταρίες (με βάση τα δύο τελευταία παραδείγματα συμβόλων):

Το σύμβολο αυτό ενδέχεται να χρησιμοποιείται σε συνδυασμό με το σύμβολο κάποιου χημικού στοιχείου. Στην περίπτωση αυτή συμμορφώνεται προς την απαίτηση που καθορίζεται από την Οδηγία όσον αφορά το χρησιμοποιούμενο χημικό στοιχείο.

Αρχείο πελάτη

Στο πίσω πλαίσιο του συγκεκριμένου προϊόντος μπορείτε να βρείτε τον αριθμό του μοντέλου και τον σειριακό αριθμό του. Πρέπει να σημειώσετε τον σειριακό αριθμό στον ειδικό χώρο παρακάτω και να φυλάξετε το παρόν βιβλίο μαζί με την απόδειξη αγοράς ως μόνιμο αρχείο της αγοράς σας για να είναι εφικτή η αναγνώριση του προϊόντος σε περίπτωση κλοπής ή απώλειάς του αλλά και για να ζητήσετε να σας παρασχεθούν υπηρεσίες συντήρησης και επισκευών στο πλαίσιο της εγγύησης.

Αριθμός μοντέλου

Σειριακός αριθμός

Κέντρο Δοκιμών της Panasonic

Panasonic Service Europe, τμήμα της Panasonic Marketing Europe GmbH

Winsbergring 15, 22525 Hamburg, F.R. Germany

Panasonic Corporation

Web Site: <http://panasonic.com>

Ελληνικά