

Instrukcja obsługi

Wyświetlacz LCD FULL HD Do użytku firmowego

Polski

Nr modelu	TH-42LF8W	Model 42-calowy
	TH-49LF8W	Model 49-calowy
	TH-55LF8W	Model 55-calowy
	TH-42LF80W	Model 42-calowy
	TH-49LF80W	Model 49-calowy
	TH-55LF80W	Model 55-calowy

Spis treści

Ważne uwagi dotyczące bezpieczeństwa	2
Środki bezpieczeństwa	3
Środki ostrożności dotyczące użytkowania	6
Akcesoria	8
Połączenia	10
Elementy sterowania	13
Podstawowe elementy sterowania	15
Dane techniczne	17
Licencja na oprogramowanie	19

Bardziej szczegółowe instrukcje są zawarte w Instrukcji obsługi na płycie CD-ROM.

- Prosimy zapoznać się z niniejszą instrukcją przed rozpoczęciem użytkowania produktu i zachować ją na przyszłość.
- Ilustracje i ekrany w niniejszej Instrukcji obsługi są obrazami przeznaczonymi do celów ilustracyjnych i mogą różnić się od rzeczywistych.
- Ilustracje opisowe w niniejszej Instrukcji obsługi są utworzone głównie w oparciu o model 55-calowy.

HDMI

Uwaga:

Może wystąpić utrwalenie obrazu (ang. image retention). Jeżeli przez dłuższy czas jest wyświetlany nieruchomy obraz, obraz może pozostać na ekranie. Jednak zniknie, gdy przez chwilę będzie wyświetlany obraz ruchomy.

Uznanie znaków towarowych

- Microsoft, Windows, Windows Vista i Internet Explorer są zarejestrowanymi znakami towarowymi lub znakami towarowymi firmy Microsoft Corporation w Stanach Zjednoczonych i/lub innych krajach.
- Macintosh, Mac, Mac OS, OS X i Safari są znakami towarowymi firmy Apple Inc. zarejestrowanymi w Stanach Zjednoczonych i innych krajach.
- PJLink jest zarejestrowanym lub oczekującym na rejestrację znakiem towarowym w Japonii, Stanach Zjednoczonych i innych krajach i regionach.
- HDMI, logo HDMI i High-Definition Multimedia Interface są znakami towarowymi lub zarejestrowanymi znakami towarowymi firmy HDMI Licensing LLC w Stanach Zjednoczonych i innych krajach.
- JavaScript jest zarejestrowanym znakiem towarowym lub znakiem towarowym firmy Oracle Corporation i jej spółek zależnych i stowarzyszonych w Stanach Zjednoczonych i/lub innych krajach.
- RoomView, Crestron RoomView i Fusion RV są zarejestrowanymi znakami towarowymi firmy Crestron Electronics, Inc.
Crestron Connected jest znakiem towarowym firmy Crestron Electronics, Inc.

Nawet jeżeli nie umieszczono specjalnej adnotacji na temat znaków towarowych firmy lub produktów, te znaki towarowe są w pełni respektowane.

Ważne uwagi dotyczące bezpieczeństwa

OSTRZEŻENIE

- 1) Aby zapobiec uszkodzeniu, które może skutkować zagrożeniem pożarem lub porażeniem prądem, nie narażać urządzenia na krople lub bryzgi wody.
Nie umieszczać nad urządzeniem (w tym na półkach nad urządzeniem) żadnych przedmiotów z wodą. (wazonu z kwiatami, szklanki, kosmetyków itp.)
Nie umieszczać na urządzeniu lub nad nim żadnych źródeł nieosłoniętego ognia, takich jak zapalone świece.
- 2) Aby zapobiec porażeniu prądem, nie zdejmować pokrywy. Wewnątrz nie znajdują się żadne części, które mogą być naprawiane przez użytkownika. Naprawę urządzenia należy powierzyć wykwalifikowanym pracownikom serwisu.
- 3) Nie usuwać z wtyczki przewodu zasilającego bolca uziemienia. To urządzenie jest wyposażone we wtyczkę przewodu zasilającego z funkcją uziemienia, wyposażoną w trzy bolce. Ta wtyczka będzie pasować tylko do gniazd elektrycznych z uziemieniem. Jest to funkcja bezpieczeństwa. Gdy nie jest możliwe włożenie wtyczki do gniazda, należy skontaktować się z elektrykiem.
Nie pozabawiać wtyczki funkcji uziemienia.
- 4) Aby zapobiec porażeniu prądem, upewnić się, że bolce uziemienia we wtyczce przewodu zasilającego jest prawidłowo podłączony.

PRZESTROGA

To urządzenie jest przeznaczone do użytku w miejscach, które są stosunkowo wolne od pól elektromagnetycznych.

Używanie urządzenia blisko źródeł silnego pola elektromagnetycznego lub w miejscach, gdzie szumy spowodowane działaniem urządzeń elektrycznych mogą nakładać się na sygnały wejściowe, może spowodować drżenie obrazu i dźwięku lub pojawienie się zakłóceń, takich jak szumy.

Aby zapobiec możliwości uszkodzenia urządzenia, należy umieszczać je z dala od silnych pól elektromagnetycznych.

OSTRZEŻENIE:

Jest to produkt klasy A. W środowisku domowym ten produkt może powodować zakłócenia radiowe. W takim przypadku może być wymagane podjęcie odpowiednich środków.

Środki bezpieczeństwa

OSTRZEŻENIE

■ Montaż

Ten wyświetlacz LCD jest przeznaczony do użytku jedynie z poniższymi opcjonalnymi akcesoriami.

Używanie z jakimkolwiek innym typem opcjonalnych akcesoriów może powodować niestabilność urządzenia, co może skutkować urazem.

(Wszystkie poniższe akcesoria są produkowane przez firmę Panasonic Corporation.)

- Podstawa
TY-ST43PE8
- Moduł interfejsu cyfrowego
ET-YFB100G
- Przełącznik DIGITAL LINK
ET-YFB200G
- Oprogramowanie wczesnego ostrzegania
Seria ET-SWA100*1
- Menedżer ściany wideo
TY-VUK10*2

*1: Numer części może mieć różny sufix w zależności od typu licencji.

*2: Obsługuje wer. 1.1 i nowsze.

Uwaga

- Numery części opcjonalnych akcesoriów mogą ulegać zmianom bez powiadomienia.

Nie ponosimy odpowiedzialności za jakiegokolwiek uszkodzenie produktu itp. spowodowane przez niewłaściwe miejsce instalacji produktu z użyciem podstawy lub uchwytu ściennego nawet podczas okresu obowiązywania gwarancji.

Zawsze należy zwrócić się o wykonanie montażu do wykwalifikowanego technika.

Małe części mogą spowodować uduszenie, jeżeli zostaną przypadkowo połknięte. Przechowywać małe części z dala od dzieci. Wyrzucić niepotrzebne małe części i inne przedmioty, w tym materiały po opakowaniach i plastikowe torby/folie, aby zapobiec używaniu ich przez małe dzieci do zabawy, co stwarza potencjalne ryzyko uduszenia.

Nie umieszczać wyświetlacza na pochylonych lub niestabilnych powierzchniach i dopilnować, aby wyświetlacz nie znajdował się blisko krawędzi podstawy.

- Wyświetlacz może spaść lub się przewrócić.

Zamontować urządzenie w miejscu, w którym występują minimalne wibracje i które może utrzymać ciężar urządzenia.

- Upuszczenie lub spadnięcie urządzenia może spowodować uraz lub wadliwe działanie.

Nie umieszczać żadnych przedmiotów na wyświetlaczu.

- Jeżeli do wnętrza wyświetlacza dostaną się przedmioty obce lub woda, może dojść do zwarcia, które może skutkować pożarem lub porażeniem prądem. Jeżeli do wnętrza wyświetlacza dostaną się jakiegokolwiek przedmioty obce, należy skonsultować się z lokalnym dealerem firmy Panasonic.

Transport tylko w położeniu pionowym!

- Transportowanie urządzenia z panelem wyświetlacza skierowanym do góry lub do dołu może uszkodzić wewnętrzne obwody elektryczne.

Nie zakłócać wentylacji, zasłaniając otwory wentylacyjne przedmiotami, takimi jak gazety, obrusy i zasłony.

Więcej informacji na temat odpowiedniej wentylacji można znaleźć na stronie 6.

W przypadku pionowego montażu wyświetlacza;

W przypadku pionowego montażu wyświetlacza upewnij się, że wskaźnik zasilania znajduje się w dolnej części. Wytwarzane jest ciepło, które może spowodować pożar lub uszkodzenie wyświetlacza.



Środki ostrożności w przypadku montażu ściennego lub z użyciem podstawy

- Montaż ścienny lub z użyciem podstawy powinien być wykonany przez specjalistę w zakresie montażu. Zamontowanie wyświetlacza w niewłaściwy sposób może prowadzić do poważnych urazów, a nawet śmierci. Należy użyć opcjonalnej podstawy.
- W przypadku montażu ściennego wymagane jest użycie uchwytu ściennego spełniającego standardy VESA.
(Model 42-calowy) : VESA 200×200
(Model 49-calowy) (Model 55-calowy) : VESA 400×400 (patrz strona 6)
- W przypadku zakończenia użytkowania wyświetlacza zamontowanego na ścianie lub z użyciem podstawy należy zwrócić się do specjalisty o zdjęcie wyświetlacza w możliwie najkrótszym terminie.
- W przypadku montażu wyświetlacza na ścianie należy uniemożliwić stykanie się śrub montażowych i przewodu zasilającego z metalowymi przedmiotami wewnątrz ściany. Jeżeli będą się one stykać z metalowymi przedmiotami wewnątrz ściany, może dojść do porażenia prądem.

Nie montować produktu w miejscu, gdzie produkt jest narażony na bezpośrednie działanie promieni słonecznych.

- Jeżeli ekran będzie narażony na bezpośrednie działanie promieni słonecznych, może mieć to niepożądany wpływ na panel ciekłokrystaliczny.

■ Podczas używania wyświetlacza LCD

Wyświetlacz jest przystosowany do zasilania napięciem 220–240 V prądu przemiennego, 50/60 Hz.

Nie zakrywać otworów wentylacyjnych.

- Mogłoby to spowodować przegrzanie wyświetlacza, co może prowadzić do pożaru lub uszkodzenia wyświetlacza.

Nie wpychać do wnętrza wyświetlacza żadnych obcych przedmiotów.

- Nie wkładać żadnych metalowych lub łatwopalnych przedmiotów do otworów wentylacyjnych ani nie upuszczać ich do wnętrza wyświetlacza. Mogłoby to spowodować pożar lub porażenie prądem.

Nie zdejmować pokrywy ani nie modyfikować jej w jakikolwiek sposób.

- Wewnątrz wyświetlacza występują wysokie napięcia, które mogą spowodować poważne porażenie prądem. W celu wykonania jakiegokolwiek sprawdzenia, regulacji lub naprawy należy skontaktować się z lokalnym dealerm firm Panasonic.

Zadbać o to, aby wtyczka przewodu zasilającego była łatwo dostępna.

Wtyczkę należy włożyć do gniazda elektrycznego ze złączem uziemienia ochronnego.

Używać wyłącznie przewodu zasilającego dostarczonego z urządzeniem.

- W przeciwnym razie mogłoby dojść do zwarcia, wytwarzania ciepła itp., co mogłoby skutkować porażeniem prądem lub pożarem.

Nie używać dostarczonego przewodu zasilającego z jakimikolwiek innymi urządzeniami.

- Mogłoby to spowodować porażenie prądem lub pożar.

Pewnie włożyć wtyczkę przewodu zasilającego aż do wyczucia oporu.

- Jeżeli wtyczka nie jest w pełni włożona do gniazda, może być wytwarzane ciepło, co może spowodować pożar. Jeżeli wtyczka jest uszkodzona lub gniazdo ścienne jest poluzowane, nie należy ich używać.

Nie dotykać wtyczki przewodu zasilającego mokrymi rękami.

- Mogłoby to spowodować porażenie prądem.

Nie robić niczego, co może uszkodzić przewód zasilający. Podczas odłączania przewodu zasilającego ciągnąć za wtyczkę, nie za przewód.

- Nie uszkadzać przewodu, nie modyfikować go w jakikolwiek sposób, nie umieszczać na nim ciężkich przedmiotów, nie ogrzewać go lub umieszczać w pobliżu jakichkolwiek gorących przedmiotów, nie skręcać, nadmiernie zginać lub ciągnąć. Mogłoby to spowodować pożar i porażenie prądem. Jeżeli przewód zasilający jest uszkodzony, należy zwrócić się do lokalnego dealera firmy Panasonic w celu wykonania naprawy.

Nie zdejmować pokrywy i NIGDY nie modyfikować wyświetlacza samodzielnie.

- Nie zdejmować tylnej pokrywy, ponieważ po jej zdjęciu dostępne są części będące pod napięciem. Wewnątrz nie znajdują się żadne części, które mogą być naprawiane przez użytkownika. (Elementy będące pod wysokim napięciem mogą spowodować poważne porażenie prądem.)
- Powierzsz sprawdzenie, regulację i naprawę wyświetlacza lokalnemu dealerowi firmy Panasonic.

Przechowywać dostarczone baterie AAA/R03/UM4 poza zasięgiem dzieci. Ich przypadkowe połknięcie zagraża zdrowiu i życiu.

- W przypadku podejrzeń, że dziecko mogło połknąć baterię, należy natychmiast skontaktować się z lekarzem.

Jeżeli wyświetlacz nie będzie używany przez dłuższy czas, należy odłączyć wtyczkę przewodu zasilającego od gniazda ściennego.

W przypadku podłączenia/odłączenia przewodów przyłączeniowych do/od złącz wejściowych, które nie są aktualnie używane do wyświetlania obrazu na ekranie wyświetlacza, lub w przypadku włączenia/wyłączenia zasilania urządzeń wideo mogą wystąpić szumy w obrazie, jednak nie jest to oznaka nieprawidłowego działania.

Abey zapobiec wystąpieniu pożaru, nigdy nie należy umieszczać świeczek i innych źródeł nieosłoniętego ognia w pobliżu tego produktu.





PRZESTROGA

W przypadku wystąpienia problemów lub wadliwego działania natychmiast przerwać korzystanie z urządzenia.

■ W przypadku wystąpienia problemów wyjąć wtyczkę przewodu zasilającego.

- Z urządzenia wydobywa się dym lub nienaturalny zapach.
- Sporadycznie brak obrazu lub dźwięku.
- Do wnętrza urządzenia dostała się ciecz, np. woda, lub przedmiot obcy.
- Elementy urządzenia są zdeformowane lub polamane.

Kontynuowanie używania urządzenia w tym stanie może skutkować pożarem lub porażeniem prądem.

- Natychmiast wyłączyć zasilanie, wyjąć wtyczkę przewodu zasilającego z gniazda ściennego i skontaktować się z dealerem w celu naprawy.
- Aby całkowicie odciąć zasilanie od wyświetlacza, należy wyjąć wtyczkę przewodu zasilającego z gniazda ściennego.
- Samodzielne naprawianie urządzenia jest niebezpieczne i nigdy nie należy tego robić.
- Aby ułatwić natychmiastowe wyjęcie wtyczki przewodu zasilającego, używać gniazda ściennego, które jest łatwo dostępne.

■ Podczas używania wyświetlacza LCD

Nie zbliżać rąk, twarzy lub przedmiotów do otworów wentylacyjnych wyświetlacza.

- Z otworów wentylacyjnych wydobywa się gorące powietrze i górna część wyświetlacza będzie gorąca. Nie zbliżać do tych otworów rąk lub twarzy lub przedmiotów, które nie są odporne na wysoką temperaturę, ponieważ mogłoby to skutkować oparzeniami lub deformacją.

To urządzenie powinny przenosić lub rozpakowywać przynajmniej 2 osoby.

- Nieprzestrzeżenie tej zasady grozi upuszczeniem urządzenia i doznaniem urazu.

Przed przeniesieniem wyświetlacza odłączyć wszystkie przewody.

- Jeżeli wyświetlacz jest przenoszony, gdy niektóre przewody są nadal podłączone, przewody te mogą ulec uszkodzeniu i może dojść do pożaru lub porażenia prądem elektrycznym.

W celach bezpieczeństwa przed jakimkolwiek czyszczeniem wyjąć wtyczkę przewodu zasilającego z gniazda ściennego.

- W przeciwnym razie może dojść do porażenia prądem.

Regularnie czyścić przewód zasilający, aby zapobiec jego zakurzeniu.

- Jeżeli na przewodzie zasilającym utworzy się warstwa kurzu, powstała wilgoć może uszkodzić izolację, co może skutkować pożarem. Wyciągnąć wtyczkę przewodu zasilającego z gniazda ściennego i wytrzeć przewód zasilający suchą szmatką.

Nie nadeptywać na wyświetlacz lub podstawę ani się z nich nie zwieszać.

- Mogą się przewrócić lub złamać, co może skutkować urazem. Zwracać szczególną uwagę na dzieci.

Nie odwracać biegunowości baterii (+ i -) podczas wkładania.

- Nieprawidłowe włożenie baterii może spowodować jej wybuch lub wyciek, skutkując pożarem, urazem lub uszkodzeniem znajdującego się w pobliżu sprzętu.
- Włożyć baterię prawidłowo zgodnie z instrukcjami. (patrz strona 9)

Wyjąć baterie z pilota zdalnego sterowania, gdy nie będzie używany przez dłuższy czas.

- Może dojść do wycieku z baterii, jej nagrzania, zapalenia lub wybuchu, czego skutkiem może być pożar lub zniszczenie znajdującego się w pobliżu sprzętu.

Nie palić ani nie rozbierać baterii.

- Baterii nie wolno narażać na nadmierne ciepło, np. promieni słoneczne, ogień itp.

Nie obracać urządzenia do góry nogami.

Nie umieszczać urządzenia z wyświetlaczem skierowanym do góry.

Środki ostrożności dotyczące użytkowania

Środki ostrożności podczas montażu

Nie instalować wyświetlacza na zewnątrz.

- Wyświetlacz jest przeznaczony do użytku wewnątrz pomieszczeń.

Temperatura otoczenia podczas używania urządzenia

- Podczas używania urządzenia w miejscach położonych na wysokości poniżej 1 400 m (4 593 stóp) n.p.m.: 0 °C do 40 °C (32 °F do 104 °F)
- Podczas używania urządzenia na dużych wysokościach (1 400 m (4 593 stóp) lub wyżej i poniżej 2 800 m (9 186 stóp) n.p.m.): 0 °C do 35 °C (32 °F do 95 °F)

Nie instalować urządzenia w miejscach położonych na wysokości 2 800 m (9 186 stóp) n.p.m. i wyżej.

- Niezastosowanie się do powyższej instrukcji może skrócić czas eksploatacji wewnętrznych części i skutkować nieprawidłowym działaniem.

Wymagane odstępy ze względu na wentylację

W przypadku użycia podstawy (opcjonalne akcesorium) pozostawić odstęp 10 cm (3 15/16") lub więcej u góry, z lewej i prawej strony i odstęp 5 cm (1 31/32") lub więcej z tyłu, a także zachować odstęp między spodem wyświetlacza a płaszczyzną podłoża.

W przypadku wybrania innej metody montażu (montaż ścienny itp.) postępować zgodnie z instrukcjami zawartymi w konkretnej instrukcji montażu. (Jeżeli w instrukcji montażu nie są podane konkretne wymiary montażu, pozostawić odstęp 10 cm (3 15/16") lub więcej u góry, u dołu, z lewej i prawej strony i odstęp 5 cm (1 31/32") lub więcej z tyłu.)

Minimalna odległość:

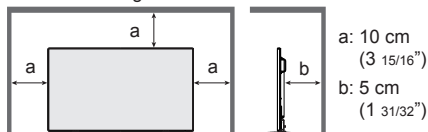

Informacje na temat śrub montażowych w przypadku użycia uchwytu ściennego zgodnego ze standardami VESA

Model (liczba cali)	Rozstaw śrub montażowych	Głębokość otworu na śrubę	Śruba (ilość)
42	200 mm × 200 mm	10 mm	M6 (4)
49	400 mm × 400 mm	10 mm	M6 (4)
55	400 mm × 400 mm	10 mm	M6 (4)

Podczas montażu nie używać utworów na śruby (znajdujących się na dole tylnego panelu wyświetlacza) pokazanych na poniższych ilustracjach.

Mogłoby to spowodować uszkodzenie panelu LCD.

(Model 42-calowy)



(Model 49-calowy)



(Model 55-calowy)



Należy obchodzić się ostrożnie z konstrukcją ruchomego wskaźnika zasilania i czujnika zdalnego sterowania.

- Urządzenie jest dostarczane ze wskaźnikiem zasilania i czujnikiem zdalnego sterowania umieszczonymi wewnątrz głównego urządzenia. W przypadku normalnego użytkowania należy wyciągnąć na zewnątrz czujnik zdalnego sterowania z obudowy głównego urządzenia, używając dźwigni umieszczonej na tylnym panelu. W zależności od konfiguracji, takiej jak ściana monitorów, należy umieścić czujnik zdalnego sterowania w głównym urządzeniu. (patrz strona 13)

Nie chwytać za panel ciekłokrystaliczny.

- Nie naciskać za dużą siłą panelu ciekłokrystalicznego ani nie przyciskać do niego ostro zakończony przedmiot. Przyłożenie dużej siły do panelu ciekłokrystalicznego spowoduje nierówność wyświetlacza, czego skutkiem będzie niewłaściwe działanie.

W zależności od temperatury lub wilgotności można zaobserwować nierówną jasność. Nie jest to oznaka nieprawidłowego działania.

- Ta nierówność zniknie podczas nieprzerwanego zasilania prądem. Jeżeli nadal będzie się utrzymywać, należy skonsultować się ze sprzedawcą.

■ Uwaga dotycząca bezpieczeństwa

W przypadku używania tego produktu należy podjąć odpowiednie środki bezpieczeństwa zapobiegające poniższym zdarzeniom.

- Wyciek danych osobowych za pośrednictwem tego produktu
- Nieuprawniona obsługa tego produktu przez stronę trzecią
- Zakończenie lub przerwanie pracy tego produktu przez stronę trzecią

Należy podjąć wystarczające środki bezpieczeństwa.

- Ustaw możliwie jak najtrudniejsze do odgadnięcia hasło.

- Regularnie zmieniaj hasło.
- Firma Panasonic Corporation lub jej spółki stowarzyszone nigdy nie zapytają bezpośrednio o Twoje hasło. Nie ujawniaj swojego hasła, gdy ktoś Cię o to poprosi.
- Sieć łącząca musi być zabezpieczona zaporą ogniową itp.
- Ustaw hasło w celu kontroli sieci i ogranicz liczbę użytkowników, którzy mogą się zalogować.

Czyszczenie i konserwacja

Przód panelu wyświetlacza poddano specjalnej obróbce. Delikatnie wytrzeć powierzchnię panelu wyświetlacza, używając wyłącznie ściereczki do czyszczenia lub miękkiej szmatki bez kłacek.

- Jeżeli powierzchnia jest szczególnie zabrudzona, wytrzeć ją miękką, niestrzępiącą się szmatką, która została wcześniej zamoczona w czystej wodzie lub wodzie, w której detergent został rozcieńczony 100 razy, a następnie wytrzeć ją równo suchą szmatką tego samego typu aż do wyschnięcia.
- Nie drapać ani nie uderzać powierzchni panelu paznokciami lub innymi twardymi przedmiotami; mogłoby to uszkodzić powierzchnię. Ponadto nie dopuszczać do kontaktu z substancjami lotnymi, takimi jak aerozole na owady, rozpuszczalniki i rozcieńczalniki, ponieważ mogłoby to mieć niekorzystny skutek na powierzchnię.

Jeżeli obudowa wyświetlacza jest zabrudzona, wytrzeć ją miękką, suchą szmatką.

- Jeżeli obudowa jest szczególnie zabrudzona, zamoczyć szmatkę w wodzie z dodatkiem niewielkiej ilości neutralnego detergentu, a następnie dokładnie wykręcić. Użyć tej szmatki do wytarcia obudowy, a następnie wytrzeć obudowę do sucha, używając suchej szmatki.
- Nie dopuszczać do kontaktu jakiegokolwiek detergentu z powierzchnią wyświetlacza. W przypadku dostania się do wnętrza urządzenia kropel wody mogą wystąpić problemy z jego działaniem.
- Nie dopuszczać do kontaktu z substancjami lotnymi, takimi jak aerozole na owady, rozpuszczalniki i rozcieńczalniki, ponieważ mogłoby to mieć niekorzystny skutek na powierzchnię obudowy lub mogłoby dojść do uszkodzenia powłoki. Ponadto nie dopuszczać do długotrwałego kontaktu z przedmiotami wykonanymi z gumy lub PCW.

Użycie ściereczki chemicznej

- Nie używać ściereczki chemicznej do czyszczenia powierzchni panelu.
- Postępować zgodnie z instrukcjami dołączonymi do ściereczki chemicznej w przypadku użycia jej do czyszczenia obudowy.

Lokalna sieć przewodowa

W przypadku instalacji wyświetlacza w miejscu, gdzie często występuje elektryczność statyczna, przed rozpoczęciem używania urządzenia należy zastosować wystarczający środek antystatyczny.

- Gdy wyświetlacz jest używany w miejscu, gdzie często występuje elektryczność statyczna, takim jak pomieszczenie wyposażone w dywan, częściej dochodzi do rozłączenia komunikacji lokalnej sieci przewodowej lub DIGITAL LINK. W takim przypadku należy pozbyć się elektryczności statycznej i źródła szumów, które mogą powodować problemy, stosując matę antystatyczną, i ponownie podłączyć lokalną sieć przewodową lub DIGITAL LINK.
- W rzadkich przypadkach dochodzi do wyłączenia połączenia z lokalną siecią z powodu elektryczności statycznej lub szumów. W takim przypadku należy wyłączyć zasilanie wyświetlacza i podłączonych urządzeń, a następnie ponownie włączyć zasilanie.

Wyświetlacz może nie działać prawidłowo ze względu na silne fale radiowe ze stacji nadawczej lub radio.

- Jeżeli w pobliżu miejsca instalacji wyświetlacza znajduje się obiekt lub sprzęt, który wysyła silne fale radiowe, należy zainstalować wyświetlacz w miejscu, które jest wystarczająco oddalone od źródła fal radiowych. Alternatywnie można owinąć przewód sieciowy podłączony do złącza DIGITAL LINK / LAN, używając kawałka folii metalowej lub rury metalowej, która jest uziemiona na obu końcach.

Pozbicie się produktu

W przypadku zamiaru pozbycia się produktu zwrócić się do lokalnych władz lub sprzedawcy z pytaniem, jak można to zrobić we właściwy sposób.

Akcesoria

Dostarczone akcesoria

Sprawdzić, czy zestaw zawiera pokazane poniżej akcesoria i elementy

Instrukcja obsługi
(książka)



Instrukcja obsługi
(płyta CD-ROM)

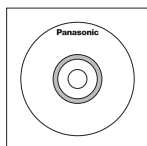

Pilot zdalnego sterowania

- N2QAYA000099



Baterie do pilota zdalnego sterowania

(typ AAA/R03/UM4 × 2)

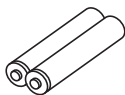

Pasek zaciskowy × 3

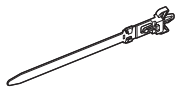

Przewód zasilający
(ok. 2 m)

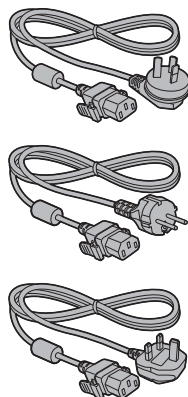

Uwaga

- Przechowywać małe części w odpowiedni sposób i poza zasięgiem małych dzieci.
- W przypadku zagubienia akcesoriów należy skontaktować się ze sprzedawcą.
- Po wyjęciu elementów z opakowań należy pozbyć się materiałów po opakowaniach w odpowiedni sposób.

Baterie pilota zdalnego sterowania

1. Pociągnij i przytrzymaj uchwyt, a następnie otwórz pokrywę baterii.

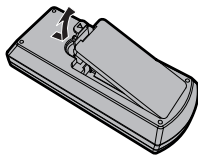

2. Włóż baterie – zwróć uwagę na prawidłową polaryzację (+ i -).

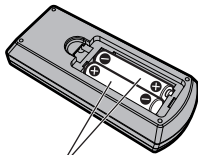

typ AAA/R03/UM4

3. Zamknij pokrywę.

Pomocna wskazówka

- W przypadku częstego używania pilota zdalnego sterowania wymienić stare baterie na baterie alkaliczne w celu wydłużenia żywotności baterii.

⚠ Środki ostrożności dotyczące używania baterii

Nieprawidłowe włożenie baterii może spowodować wyciek z baterii i korozję, czego skutkiem będzie uszkodzenie pilota zdalnego sterowania.

Należy pozbywać się baterii w sposób przyjazny dla środowiska.

Należy przestrzegać poniższych środków ostrożności:

1. Zawsze wymieniać parę baterii. Podczas wymiany starego kompletu zawsze używać nowych baterii.
2. Nie łączyć zużytej baterii z nową.
3. Nie łączyć typów baterii (przykład: „cynkowo-węglowa” z „alkaliczną”).
4. Nie próbować ładować, zwierać, otwierać, podgrzewać lub palić zużytych baterii.
5. Wymiana baterii jest potrzebna, gdy pilot zdalnego sterowania działa sporadycznie lub przestaje sterować wyświetlaczem.
6. Nie palić ani nie rozbierać baterii.
7. Baterii nie wolno narażać na nadmierne ciepło, np. promienie słoneczne, ogień itp.

Zabezpieczenie Kensington

To gniazdo bezpieczeństwa jest zgodne z linkami zabezpieczającymi Kensington.

Model 42-calowy

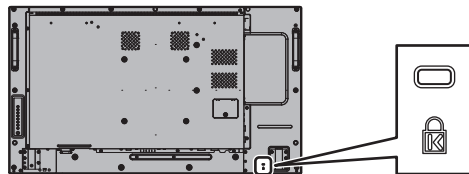

Model 49-calowy

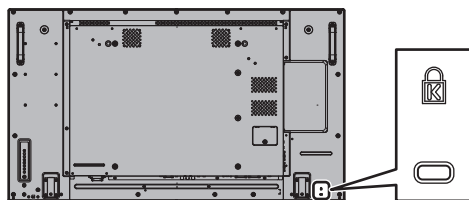

Model 55-calowy

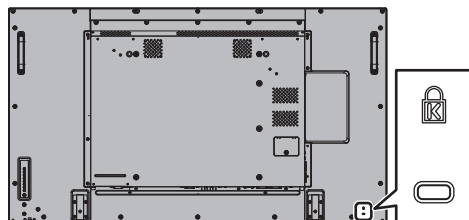

Połączenia

Podłączenie i przymocowanie przewodu zasilającego

Tylny panel urządzenia

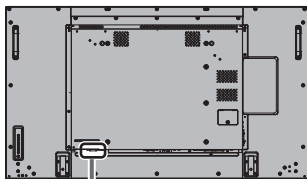

Przymocowanie przewodu zasilającego

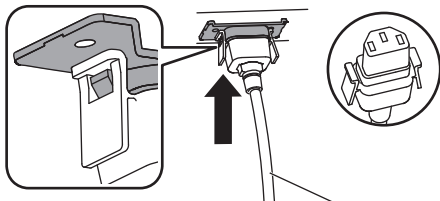

Przewód zasilający (w zestawie)

Włóż wtyczkę do gniazda w urządzeniu.

Włóż przewód zasilający, aż do jego zatrzaśnięcia.

Uwaga

- Upewnij się, że przewód zasilający jest zablokowany po obu stronach.

Wymij przewód zasilający

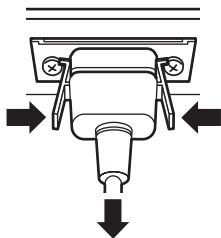

Wymij wtyczkę, naciskając dwa uchwyty.

Uwaga

- Podczas odłączania przewodu zasilającego najpierw konieczne należy wyjąć wtyczkę przewodu zasilającego z gniazda sieciowego.
- Dostarczony przewód zasilający jest przeznaczony wyłącznie do użytku z tym urządzeniem. Nie używać go w innych celach.

Mocowanie przewodów

Uwaga

- Zestaw zawiera 3 paski zaciskowe. Przymocuj kable w 3 miejscach, używając otworów na paski zaciskowe, jak pokazano poniżej.

Jeżeli potrzebnych jest więcej pasków zaciskowych, należy zakupić je u swojego sprzedawcy. (Dostępne w dziale obsługi klienta)

Model 55-calowy

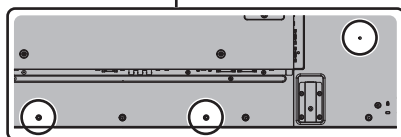
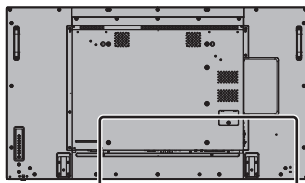

- Miejsca otworów są takie same dla modeli 42-calowych i 49-calowych.

1. Przymocuj pasek zaciskowy

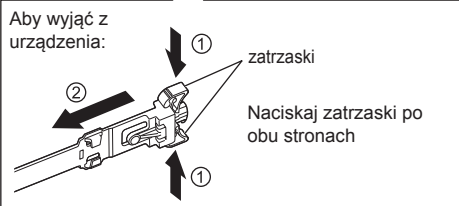

2. Zepnij przewody

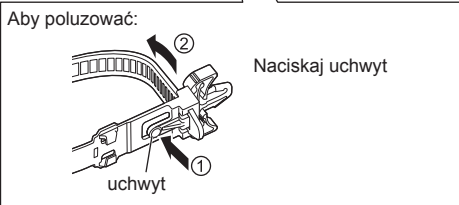
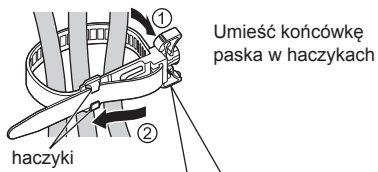

Podłączanie urządzeń wideo

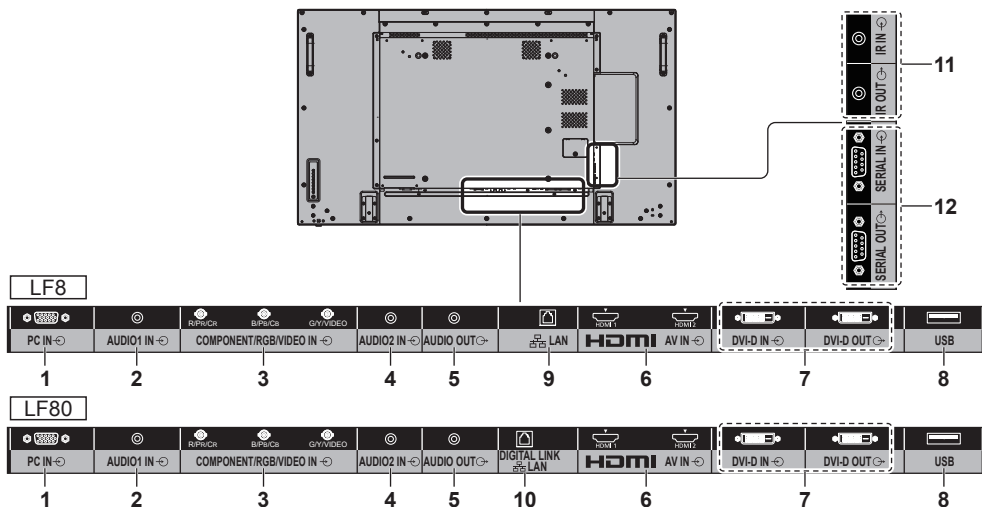

1 PC IN: Złącze wejściowe PC
Podłącz do złącza wideo komputera PC, urządzenia wideo z wyjściami „YPbPr / YCbCr” lub „RGB”.

2 AUDIO1 IN: Gniazdo wejścia audio współdzielone z DVI-D IN i PC IN

3 COMPONENT / RGB / VIDEO IN: Złącze wejściowe wideo COMPONENT / RGB (R/Pb/Cr, B/Pb/Cb, G/Y)
Podłącz do urządzenia wideo z wyjściami „YPbPr / YCbCr” lub „RGB”.
Złącze wejściowe kompozytowego sygnału wideo (VIDEO)
Podłącz do urządzenia wideo z wyjściem sygnału kompozytowego.

4 AUDIO2 IN: Gniazdo wejścia audio współdzielone z COMPONENT / RGB IN i VIDEO IN

5 AUDIO OUT: Gniazdo wyjścia analogowego audio
Podłącz do urządzenia audio z gniazdem wejścia analogowego audio.

6 AV IN (HDMI 1, HDMI 2): Złącze wejściowe HDMI
Podłącz do urządzenia wideo, takiego jak magnetowid lub odtwarzacz DVD itp.

7 DVI-D IN, DVI-D OUT: Złącze wejścia/wyjścia DVI-D
Podłącz do urządzenia wideo z wyjściem DVI-D. W przypadku wyświetlania obrazu na wielu wyświetlaczach połączonych ze sobą w konfiguracji łańcuchowej (ang. daisy chain) podłącz do innego wyświetlacza.

8 USB: Złącze pamięci USB
Podłącz pamięć USB, aby użyć funkcji odtwarzacza multimedialnych USB. Złącze to umożliwia także zasilanie zewnętrznego urządzenia prądem 5 V/1 A podczas przesyłania obrazów.

9 LAN: Złącze LAN (tylko seria LF8)
Steruj wyświetlaczem przez połączenie do sieci.

10 DIGITAL LINK / LAN: Złącze wejściowe DIGITAL LINK (tylko seria LF80)
Steruj wyświetlaczem przez połączenie do sieci.
Alternatywnie podłącz do urządzenia, które wysyła obraz wideo i dźwięk poprzez złącze DIGITAL LINK.

11 IR IN, IR OUT: Złącze wejścia/wyjścia sygnału podczerwonego

Użyj tego złącza w przypadku sterowania więcej niż jednym wyświetlaczem za pomocą jednego pilota zdalnego sterowania.

12 SERIAL IN, SERIAL OUT: SZEREGOWE złącze wejściowe/wyjściowe

Steruj wyświetlaczem przez podłączenie do komputera.

Przed podłączeniem

- Przed podłączeniem przewodów uważnie przeczytaj instrukcję obsługi zewnętrznego urządzenia, które chcesz podłączyć.
- Przed podłączeniem przewodów wyłącz zasilanie wszystkich urządzeń.
- Przed podłączeniem przewodów pamiętaj o poniższych zaleceniach. Ich niezastosowanie może spowodować wadliwe działanie.
 - Podczas podłączania przewodu do tego urządzenia lub urządzenia podłączonego do tego urządzenia przed wykonaniem tej czynności dotknij znajdujących się w pobliżu metalowych przedmiotów, aby wyeliminować elektryczność statyczną pochodzącą od Ciebie.
 - Nie używaj niepotrzebnie długich przewodów do podłączenia urządzeń. Im dłuższy przewód, tym bardziej jest podatny na szumy. Zwinięty przewód działa jak antena, dlatego jest bardziej podatny na szumy.
 - Podczas podłączania przewodów podłącz najpierw uziemienie, a następnie włóż wtyczkę przewodu podłączanego urządzenia ruchem prostym.
- Zakup jakiegokolwiek przewód potrzebny do podłączenia zewnętrznego urządzenia do systemu, który nie jest dostarczony wraz z urządzeniem lub dostępny jako opcja.
- Jeżeli wtyczka przewodu połączeniowego jest duża, może stykać się z sąsiednim elementem, takim jak tylna pokrywa lub wtyczka sąsiedniego przewodu połączeniowego. Użyj przewodu połączeniowego z wtyczką o odpowiednim rozmiarze, dopasowaną do złącza.
- Jeżeli sygnały wizyjne ze sprzętu wideo zawierają zbyt dużo zakłóceń typu jitter, obrazy na ekranie mogą drżeć. W takim przypadku należy podłączyć korektor podstawy czasu (TBC).
- Gdy wyjściowe sygnały synchronizacji z komputera lub urządzenia wideo są zakłócone, na przykład podczas zmiany ustawień wyjścia wideo, kolor obrazu wideo może być tymczasowo zakłócony.
- Urządzenie odbiera kompozytowe sygnały wizyjne, sygnały YCbCr/YPbPr, analogowe sygnały RGB i sygnały cyfrowe.
- Niektóre modele komputerów PC nie są zgodne z tym urządzeniem.
- Użyj urządzenia do kompensowania strat sygnałów wizyjnych w przypadku podłączania innych urządzeń do urządzenia przy użyciu długich przewodów. W przeciwnym razie obraz może nie być wyświetlany prawidłowo.

Elementy sterowania

Główne urządzenie

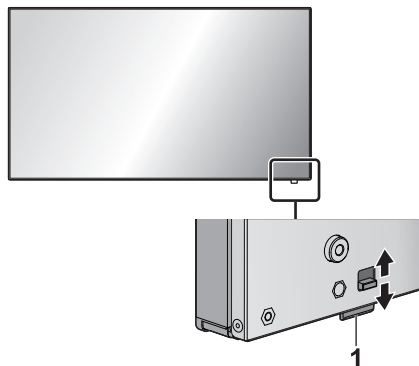

- Wskaźnik zasilania i czujnik zdalnego sterowania można wyciągnąć na zewnątrz, przesuwając dźwignię na tylnym panelu.

Aby umieścić tę część w urządzeniu, należy ją nacisnąć.

Uwaga

- W przypadku normalnego użytkowania należy wyciągnąć na zewnątrz wskaźnik zasilania i czujnik zdalnego sterowania z obudowy głównego urządzenia, używając dźwigni umieszczonej na tylnym panelu. W zależności od konfiguracji, takiej jak ściana monitorów, należy umieścić te elementy w głównym urządzeniu.

1 Wskaźnik zasilania/czujnik zdalnego sterowania

Wskaźnik zasilania będzie się świecić.

Gdy zasilanie urządzenia jest włączone (WŁ. – Główny przycisk włączania/wyłączania zasilania: ON)

- Wyświetlany jest obraz: zielony
- Zasilanie wyłączone (WYŁ. – tryb czuwania) za pomocą pilota: czerwony
Gdy dla ustawienia [Network control] wybrano opcję [On]: pomarańczowy (czerwony/zielony)
- Zasilanie wyłączone (WYŁ.) za pomocą funkcji „Power management”: pomarańczowy (czerwony/zielony)

Gdy zasilanie urządzenia jest wyłączone (WYŁ. – Główny przycisk włączania/wyłączania zasilania: OFF) Wskaźnik nie świeci

Uwaga

- Urządzenie będzie pobierać pewną ilość prądu, dopóki przewód zasilający nie zostanie odłączony od gniazda ściennego.
- Gdy wskaźnik zasilania świeci się na pomarańczowo, pobór prądu w trybie czuwania jest zasadniczo większy niż gdy wskaźnik zasilania świeci się na czerwono.

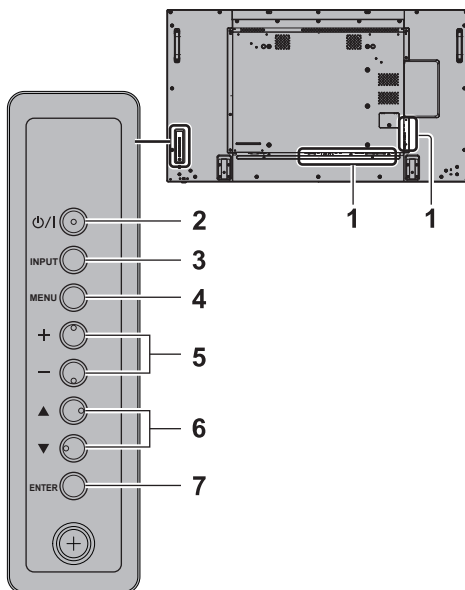

1 Złącze wejściowe

- Umożliwia połączenie z urządzeniem wideo, komputerem PC itp. (patrz strona 11)

2 <Główny przycisk włączania/wyłączania zasilania>

- Włącza/wyłącza zasilanie.

3 <INPUT (Urządzenie)> (wybór sygnału wejściowego)

- Wybiera podłączone urządzenie.

4 <MENU (Urządzenie)>

- Każde naciśnięcie przycisku <MENU (Urządzenie)> przełączy ekran menu.

5 <+ (Urządzenie)> / <- (Urządzenie)>

- Dostosowuje głośność.
- Na głównym ekranie przełącza ustawienia lub dostosowuje poziom ustawień.

6 <▲ (Urządzenie)> / <▼ (Urządzenie)>

- Wybiera pozycję ustawienia.

7 <ENTER (Urządzenie)>

- Konfiguruje element na ekranie menu.
- Przełącza tryb proporcji obrazu.

Pilot zdalnego sterowania

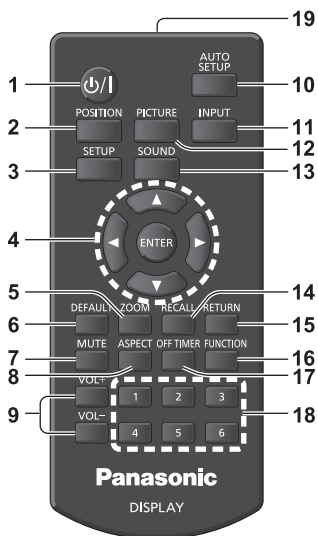

1 Przycisk trybu czuwania (WŁ./WYŁ.) (⏻/⏻)

- Włącza lub wyłącza zasilanie, gdy wyświetlacz jest włączony za pomocą przełącznika <Główny przycisk włączania/wyłączania zasilania>. (patrz strona 15)

2 POSITION

3 SETUP

4 ENTER / przyciski kursora (▲▼◀▶)

- Używane do obsługi ekranów menu.

5 ZOOM

Włącza tryb zoomu cyfrowego.

6 DEFAULT

- Przywraca ustawienia domyślne obrazu, dźwięku itp.

7 MUTE

- Włączenie/wyłączenie wyciszenia dźwięku.

8 ASPECT

- Dostosowuje proporcje obrazu.

9 VOL + / VOL -

- Reguluje poziom głośności dźwięku.

10 AUTO SETUP

- Automatycznie dostosowuje pozycję/rozmiar ekranu.

11 INPUT

- Przełącza sygnał wejściowy, który będzie wyświetlany na ekranie.

12 PICTURE

13 SOUND

14 RECALL

- Wyświetla bieżący stan ustawień trybu sygnału wejściowego, trybu proporcji obrazu itp.

15 RETURN

- Używany do powrotu do poprzedniego menu.

16 FUNCTION

17 OFF TIMER

- Przełącza do trybu czuwania po ustawionym czasie.

18 Przyciski numeryczne (1-6)

- Używane jako przyciski skrótów poprzez przypisanie często używanych operacji.

19 Emisja sygnałów

Uwaga

- W tej instrukcji przyciski pilota zdalnego sterowania i urządzenia są oznaczone symbolami < >.
(Przykład: <INPUT>.)

Działanie jest wyjaśnione głównie dla przycisków pilota zdalnego sterowania, jednak można także używać przycisków urządzenia, gdy urządzenie jest wyposażone w te same przyciski.

Podstawowe elementy sterowania

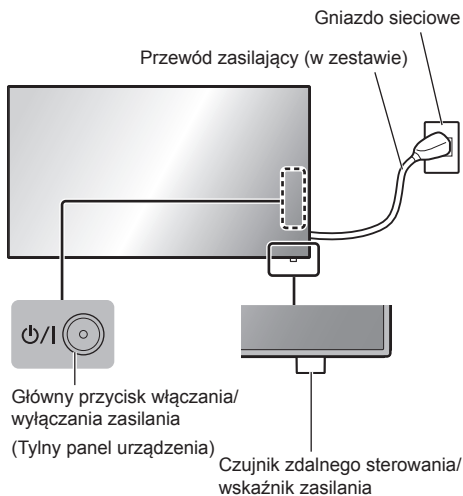

Steruj urządzeniem, kierując pilota zdalnego sterowania bezpośrednio na czujnik zdalnego sterowania w urządzeniu.



Uwaga

- W przypadku normalnego użytkowania należy wyciągnąć na zewnątrz czujnik zdalnego sterowania z obudowy głównego urządzenia, używając dźwigni umieszczonej na tylnym panelu. (patrz strona 13)
- Nie umieszczaj przeszkód między czujnikiem zdalnego sterowania głównego urządzenia a pilotem.
- Pilota zdalnego sterowania należy używać, znajdując się przed czujnikiem zdalnego sterowania, lub z miejsca, gdzie czujnik jest widoczny.
- Nie narażaj czujnika zdalnego sterowania głównego urządzenia na bezpośrednie działanie promieni słonecznych lub mocne światło fluorescencyjne.

1 Podłącz przewód zasilający do wyświetlacza.

(patrz strona 10)

2 Włóż wtyczkę do gniazda sieciowego.

Uwaga

- Podczas odłączania przewodu zasilającego najpierw koniecznie należy wyjąć wtyczkę przewodu zasilającego z gniazda sieciowego.
- Ustawienia mogą nie zostać zapisane, jeżeli wtyczka przewodu zasilającego zostanie wyjęta natychmiast po zmianie ustawień w menu ekranowym. Odłącz wtyczkę przewodu zasilającego po odczekaniu wystarczająco długo. Można także odłączyć wtyczkę przewodu zasilającego po wyłączeniu zasilania za pomocą pilota zdalnego sterowania, sterowania poprzez złącze RS-232C lub sterowania poprzez sieć lokalną.

3 Naciśnij <Główny przycisk włączania/wyłączania zasilania> na urządzeniu, aby je włączyć: Zasilanie-Wł.

- Wskaźnik zasilania: zielony (obraz jest wyświetlany).
- Gdy zasilanie urządzenia jest włączone, możliwe jest sterowanie urządzeniem za pomocą pilota.

■ Aby włączyć/wyłączyć zasilanie za pomocą pilota

Naciśnij <Przycisk trybu czuwania (WŁ./WYŁ.)>, aby włączyć wyświetlacz.

- Wskaźnik zasilania: zielony (obraz jest wyświetlany).

Naciśnij <Przycisk trybu czuwania (WŁ./WYŁ.)>, aby wyłączyć wyświetlacz.

- Wskaźnik zasilania: czerwony (tryb czuwania)

Naciśnij <Główny przycisk włączania/wyłączania zasilania> na urządzeniu, aby je wyłączyć, gdy zasilanie urządzenia jest włączone lub urządzenie jest w trybie czuwania.

Uwaga

- Podczas działania funkcji „Power management” kolor wskaźnika zasilania zmienia się na pomarańczowy w stanie wyłączenia zasilania.

■ Po pierwszym włączeniu urządzenia

Zostanie wyświetlony poniższy ekran.

1 Wybierz język za pomocą przycisków ▲ ▼ i naciśnij <ENTER>.



2 Wybierz [Year] / [Month] / [Day] / [Hour] / [Minute] za pomocą przycisków ▲ ▼ i ustaw za pomocą przycisków ◀ ▶.

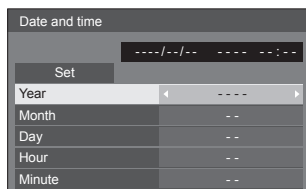

3 Wybierz [Set] za pomocą przycisków ▲ ▼ i naciśnij <ENTER>.

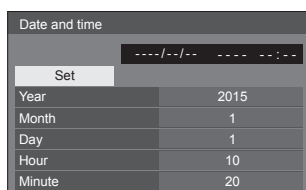

4 W przypadku montażu pionowego wybierz [Portrait] za pomocą przycisków ▲ ▼ i naciśnij <ENTER>.

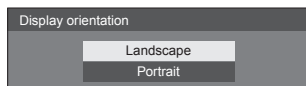

Uwaga

- Po ustawieniu tych elementów te ekrany nie będą wyświetlane po ponownym włączeniu urządzenia.

Po ustawieniu można zmienić te elementy w poniższych menu.

[OSD language]

[Date and time]

[Display orientation]

■ Komunikat po włączeniu zasilania

Po włączeniu zasilania może zostać wyświetlony poniższy komunikat:

Wyłączenie zasilania z braku aktywności Środki ostrożności

'No activity power off' is enabled.

Gdy dla ustawienia [No activity power off] w menu [Setup] wybrano [Enable], komunikat ostrzegawczy jest wyświetlany po każdym włączeniu zasilania.

Informacja „Power management”

Last turn off due to 'Power management'.

Gdy włączona jest funkcja „Power management”, komunikat informacyjny jest wyświetlany po każdym włączeniu zasilania.

Wyświetlanie tych komunikatów można ustawić w poniższych menu:

- Menu [Options]
 - Power on message(No activity power off)
 - Power on message(Power management)

Dane techniczne

Nr modelu

Model 42-calowy: TH-42LF8W

Model 49-calowy: TH-49LF8W

Model 55-calowy: TH-55LF8W

Model 42-calowy: TH-42LF80W

Model 49-calowy: TH-49LF80W

Model 55-calowy: TH-55LF80W

Pobór mocy

Model 42-calowy

145 W (LF8)

155 W (LF80)

Model 49-calowy

160 W (LF8)

175 W (LF80)

Model 55-calowy

185 W (LF8)

190 W (LF80)

W stanie wyłączenia

0,3 W

W trybie czuwania

0,5 W

Panel wyświetlacza LCD

Model 42-calowy

42-calowy panel IPS (podświetlenie Edge LED), współczynnik kształtu 16:9

Model 49-calowy

49-calowy panel IPS (podświetlenie Edge LED), współczynnik kształtu 16:9

Model 55-calowy

55-calowy panel IPS (podświetlenie Edge LED), współczynnik kształtu 16:9

Rozmiar ekranu

Model 42-calowy

927 mm (szer.) × 521 mm (wys.) × 1 064 mm (przekątna) / 36,5" (szer.) × 20,5" (wys.) × 41,9" (przekątna)

Model 49-calowy

1 073 mm (szer.) × 604 mm (wys.) × 1 232 mm (przekątna) / 42,2" (szer.) × 23,7" (wys.) × 48,5" (przekątna)

Model 55-calowy

1 209 mm (szer.) × 680 mm (wys.) × 1 387 mm (przekątna) / 47,6" (szer.) × 26,7" (wys.) × 54,6" (przekątna)

(Liczba pikseli)

2 073 600 (1 920 (szer.) × 1 080 (wys.))

Wymiary (szer. × wys. × gł.)

Model 42-calowy

947 mm × 541 mm × 72 mm (57 mm: bez uchwytów) / 37,3" × 21,3" × 2,8" (2,3": bez uchwytów)

Model 49-calowy

1 093 mm × 623 mm × 72 mm (57 mm: bez uchwytów) / 43,1" × 24,6" × 2,8" (2,3": bez uchwytów)

Model 55-calowy

1 229 mm × 699 mm × 72 mm (57 mm: bez uchwytów) / 48,4" × 27,6" × 2,8" (2,3": bez uchwytów)

Masa

Model 42-calowy

ok. 15,3 kg / 33,8 funta netto

Model 49-calowy

ok. 19 kg / 41,9 funta netto

Model 55-calowy

ok. 24,7 kg / 54,5 funta netto

Źródło zasilania

220–240 V ~ (220–240 V prądu przemiennego), 50/60 Hz

Warunki pracy

Temperatura

0 °C do 40 °C (32 °F do 104 °F)*1

Wilgotność

20–80% (bez kondensacji)

Warunki przechowywania

Temperatura

-20 °C do 60 °C (-4 °F do 140 °F)

Wilgotność

20–80% (bez kondensacji)

Gniazda podłączeniowe

HDMI 1

HDMI 2

Złącze TYPU A*2 × 2

Sygnał audio:

Linie PCM (częstotliwości próbkowania – 48 kHz, 44,1 kHz, 32 kHz)

DVI-D IN

24-stykowe DVI-D:

Zgodność z DVI wersja 1.0

Ochrona treści:

Zgodność z HDCP 1.1

DVI-D OUT

24-stykowe DVI-D:

Zgodność z DVI wersja 1.0
Ochrona treści:
Zgodność z HDCP 1.1

COMPONENT/RGB IN

Y/G

Złącze BNC 1,0 Vp-p (75 Ω) (z synchronizacją)

Pb/Cb/B

Złącze BNC 0,7 Vp-p (75 Ω) (bez synchronizacji)

Pr/Cr/R

Złącze BNC 0,7 Vp-p (75 Ω) (bez synchronizacji)

VIDEO IN

VIDEO

Złącze BNC 1,0 V [p-p] (75 Ω)

Używane także jako złącze Y/G

PC IN

15-stykowe Mini D-sub wysokiej gęstości:

Zgodne z DDC2B

Y/G:

1,0 Vp-p (75 Ω) (z synchronizacją)

0,7 Vp-p (75 Ω) (bez synchronizacji)

Pb/Cb/B:

0,7 Vp-p (75 Ω) (bez synchronizacji)

Pr/Cr/R:

0,7 Vp-p (75 Ω) (bez synchronizacji)

HD/VD:

1,0 - 5,0 Vp-p (wysoka impedancja)

AUDIO1 IN

Gniazdo stereo mini jack (M3) 0,5 Vrms

Współdzielone z DVI-D IN i PC IN

AUDIO2 IN

Gniazdo stereo mini jack (M3) 0,5 Vrms

Współdzielone z COMPONENT/RGB IN i VIDEO IN

AUDIO OUT

Gniazdo stereo mini jack (M3) 0,5 Vrms

Wyjście: Zmienne (-∞ do 0 dB) (wejście 1 kHz 0 dB, obciążenie 10 kΩ)

SERIAL IN

Złącze sterowania zewnętrznego

9-stykowe D-sub:

Zgodne z RS-232C

SERIAL OUT

Złącze sterowania zewnętrznego

9-stykowe D-sub:
Zgodne z RS-232C

LAN (seria LF8)

Do połączeń sieciowych RJ45, zgodne z PLink

Metoda komunikacji:

RJ45 10BASE-T/100BASE-TX

DIGITAL LINK/LAN (seria LF80)

Do połączeń sieciowych RJ45, zgodne z PLink

Metoda komunikacji:

RJ45 100BASE-TX

IR IN

Gniazdo stereo mini jack (M3)

IR OUT

Gniazdo stereo mini jack (M3)

USB

Złącze USB TYPU A

5 V DC / 1 A (standard USB 3.0 nie jest obsługiwany)

Dźwięk

Głośniki

96 mm × 27 mm × 2 sztuki

Moc sygnału audio

20 W [10 W + 10 W] (10% THD)

Pilot zdalnego sterowania

Źródło zasilania

3 V prądu stałego (bateria (typ AAA/R03/UM4) × 2)

Zasięg działania

ok. 7 m (22,9 stopy)

(gdy jest używany bezpośrednio przed odbiornikiem zdalnego sterowania)

Masa

Ok. 63 g / 2,22 uncji (z bateriami)

Wymiary (szer. × wys. × gł.)

44 mm × 105 mm × 20,5 mm / 1,74" × 4,14" × 0,81"

*1: Temperatura otoczenia podczas używania tego urządzenia na dużych wysokościach (1 400 m (4 593 stopy) i wyżej oraz poniżej 2 800 m (9 186 stóp) n.p.m.): 0 °C do 35 °C (32 °F do 95 °F)

*2: VIERA LINK nie jest obsługiwane.

Uwaga

- Wygląd i dane techniczne podlegają zmianom bez powiadomienia. Podane masy i wymiary są wartościami przybliżonymi.

Licencja na oprogramowanie

Ten produkt zawiera następujące oprogramowanie:

- (1) oprogramowanie opracowane niezależnie przez firmę Panasonic Corporation lub dla,
- (2) oprogramowanie, którego właścicielem jest strona trzecia i na które przyznano licencję firmie Panasonic Corporation,
- (3) oprogramowanie licencjonowane na warunkach GNU General Public License, wersja 2.0 (GPL V2.0),
- (4) oprogramowanie licencjonowane na warunkach GNU LESSER General Public License, wersja 2.1 (LGPL V2.1), i/ lub
- (5) oprogramowanie open source inne niż oprogramowanie licencjonowane na warunkach GPL V2.0 i/ lub LGPL V2.1.

Oprogramowanie zaklasyfikowane jako (3)–(5) jest dystrybuowane w nadziei, że będzie użyteczne, ale BEZ ŻADNEJ GWARANCJI, nawet bez domniemanej gwarancji HANDLOWEJ lub PRZYDATNOŚCI DO OKREŚLONEGO CELU. Aby uzyskać więcej szczegółowych informacji, należy wybrać opcję [Software licenses] (Licencje oprogramowania) po wykonaniu wskazanej operacji w menu początkowych ustawień tego produktu. Zostaną wtedy wyświetlone warunki licencji.

W okresie przynajmniej trzech (3) lat od dostarczenia tego produktu firma Panasonic prześle jakiegokolwiek stronie trzeciej, która skontaktuje się z nami w sposób opisany poniżej, za opłatą nieprzekraczającą kosztu fizycznej dystrybucji kodu źródłowego, kompletną odczytywalną maszynowo kopię odpowiedniego kodu źródłowego objętego licencją GPL V2.0, LGPL V2.1 lub innymi licencjami zawierającymi obowiązek wykonania tej czynności, wraz z odpowiednią informacją o prawach autorskich dotyczących oprogramowania.

Dane kontaktowe:

oss-cd-request@gg.jp.panasonic.com

Informacja na temat AVC/VC-1/MPEG-4

Niniejszy produkt jest objęty licencjami dotyczącymi zbioru patentów związanych ze standardami AVC, VC-1 i MPEG-4 część 2 (Visual). Na podstawie tych licencji niniejszy produkt jest przeznaczony do użytku osobistego przez użytkownika lub innych zastosowań, w których użytkownik nie otrzymuje wynagrodzenia, w celu (i) kodowania danych wideo zgodnie ze standardami AVC, VC-1 i MPEG-4 część 2 („dane wideo w standardzie AVC/VC-1/MPEG-4”) i/ lub (ii) dekodowania danych wideo w standardzie AVC, VC-1 lub MPEG-4 zakodowanych przez użytkownika prowadzącego niekomercyjną działalność osobistą lub otrzymanych od dostawcy danych wideo dysponującego licencją na udostępnianie danych wideo w standardzie AVC/VC-1/MPEG-4. Inne sposoby używania produktu nie są objęte żadną licencją, w tym licencją dorozumianą. Więcej informacji na ten temat można uzyskać od MPEG LA, LLC. Patrz <http://www.mpegla.com>.

Informacje dla użytkowników o gromadzeniu i pozbywaniu się starych urządzeń i zużytych baterii



Niniejsze symbole umieszczone na produktach, opakowaniach i/lub w dokumentacji towarzyszącej oznaczają, że nie wolno utylizować zużytych urządzeń elektrycznych i elektronicznych oraz baterii razem z innymi odpadami domowymi. W celu zapewnienia właściwego przetwarzania, utylizacji oraz recyklingu zużytych produktów i baterii należy oddawać je do wyznaczonych punktów gromadzenia odpadów zgodnie z przepisami prawa krajowego oraz postanowieniami Dyrektyw 2002/96/WE i 2006/66/WE.



Prawidłowe pozbywanie się w/w produktów i baterii pomaga oszczędzać cenne zasoby naturalne i zapobiegać potencjalnemu negatywnemu wpływowi na zdrowie człowieka oraz stan środowiska naturalnego, który towarzyszy niewłaściwej gospodarce odpadami.

Więcej informacji o zbiórce oraz recyklingu zużytych produktów i baterii można otrzymać od władz lokalnych, miejscowego przedsiębiorstwa oczyszczania lub w punkcie sprzedaży, w którym użytkownik nabył przedmiotowe towary.



Za niewłaściwe pozbywanie się powyższych odpadów mogą grozić kary przewidziane przepisami prawa krajowego.

Dotyczy użytkowników firmowych działających na terenie Unii Europejskiej

Chcąc w odpowiedni sposób pozbyć się urządzeń elektrycznych, należy skontaktować się ze sprzedawcą, który udzieli dalszych informacji.

[Informacje o pozbywaniu się w/w urządzeń w państwach trzecich]

Te symbole obowiązują wyłącznie na terenie Unii Europejskiej. Chcąc pozbyć się w/w urządzeń elektrycznych lub elektronicznych, należy skontaktować się z władzami lokalnymi lub sprzedawcą w sprawie właściwego sposobu utylizacji tego typu przedmiotów.

Dotyczy symbolu baterii (dwa dolne symbole przykładowe):

Ten symbol może występować wraz z symbolem pierwiastka chemicznego. W takim przypadku spełnia on wymagania Dyrektywy dotyczące określonej substancji chemicznej.

Notatki klienta

Model i numer seryjny tego wyrobu można znaleźć na jego tylnym panelu. Należy zanotować ten numer seryjny poniżej i zachować niniejszy podręcznik wraz z paragonem, jako dowód zakupu, który może okazać się pomocny w przypadku kradzieży lub zagubienia, jak również przy zgłaszaniu reklamacji w serwisie gwarancyjnym.

Numer modelu

Numer seryjny

Panasonic Testing Centre

Panasonic Service Europe, dział Panasonic Marketing Europe GmbH

Winsbergring 15, 22525 Hamburg, Republika Federalna Niemiec

Panasonic Corporation

Web Site: <http://panasonic.com>

Polski