

Manual de utilizare

Ecran LCD FULL HD De uz profesional

Română

Model nr. **TH-42LF8W** Model de 42 inci

TH-49LF8W Model de 49 inci

TH-55LF8W Model de 55 inci

TH-42LF80W Model de 42 inci

TH-49LF80W Model de 49 inci

TH-55LF80W Model de 55 inci



Pentru instrucțiuni mai detaliate, consultați instrucțiunile de utilizare de pe CD-ROM.

Cuprins

Notă importantă privind siguranța	2
Măsuri de siguranță	3
Măsuri de precauție pentru utilizare	6
Accesorii	8
Conexiuni	10
Identificarea elementelor de comandă	13
Comenzi de bază	15
Date tehnice	17
Licență software	19

- Vă rugăm să citiți aceste instrucțiuni înainte de a folosi dispozitivul și să le păstrați pentru consultări ulterioare.
- Ilustrațiile și ecranele din acest manual de utilizare au doar rol ilustrativ și pot diferi de cele reale.
- Ilustrațiile descriptive din acest manual de utilizare sunt create în principal în baza unui model de 55 de inch.

HDMI

Observație:

Vă puteți confrunta cu efectul de retenție a imaginii. Dacă mențineți o imagine statică pe ecran pe o perioadă mai lungă de timp, este posibil ca imaginea să rămână afișată pe ecran. Cu toate acestea, aceasta va dispărea atunci când este afișată o înregistrare video generală o anumită perioadă de timp.

Note privind mărcile comerciale

- Microsoft, Windows, Windows Vista și Internet Explorer sunt mărci înregistrate sau mărci comerciale ale Microsoft Corporation în Statele Unite ale Americii și/sau alte țări.
- Macintosh, Mac, Mac OS, OS X și Safari sunt mărci comerciale ale Apple Inc. înregistrate în Statele Unite ale Americii și alte țări.
- PJLink este marcă comercială înregistrată sau în curs de înregistrare din Japonia, Statele Unite ale Americii și alte țări și regiuni.
- HDMI, logo-ul HDMI și High-Definition Multimedia Interface sunt mărci comerciale sau mărci înregistrate ale HDMI Licensing LLC în Statele Unite și în alte țări.
- JavaScript este marcă comercială înregistrată sau marcă comercială a Oracle Corporation și a sucursalelor și companiilor sale asociate din Statele Unite ale Americii și/sau alte țări.
- RoomView, Crestron RoomView și Fusion RV sunt mărci comerciale înregistrate ale Crestron Electronics, Inc.
Crestron Connected este marcă comercială a Crestron Electronics, Inc.

Chiar dacă nu s-a făcut o referire specială la mărcile înregistrate sau produsele companiei, aceste mărci înregistrate au fost pe deplin respectate.

Notă importantă privind siguranța

AVERTISMENT

- 1) Pentru a preveni deteriorările care pot conduce la pericol de incendiu sau electrocutare, nu expuneți acest dispozitiv picăturilor sau stropirilor cu lichide.
Nu așezați recipiente cu apă (vază cu flori, pahare, cosmetice etc.) pe televizor. (inclusiv pe rafturile de deasupra etc.)
Pe/deasupra televizorului nu trebuie amplasate surse de flăcări deschise, ca de exemplu, lumânări aprinse.
- 2) Pentru a preveni electrocutările, nu demontați capacul. În interiorul televizorului nu există componente care să poată fi reparate de utilizator. Pentru lucrările de service, apelați la personal de service calificat.
- 3) Nu îndepărtați contactul de împământare al ștecărului. Acest dispozitiv este prevăzut cu un ștecăr cu trei pini cu împământare. Acest ștecăr este compatibil numai cu prize cu împământare. Aceasta este o funcție de siguranță. Dacă nu puteți introduce ștecărul în priză, contactați un electrician.
Nu anulați funcția contactului de împământare.
- 4) Pentru a preveni electrocutarea, asigurați-vă că respectivul contact de împământare de la nivelul ștecărului cablului de alimentare electrică CA este bine conectat.

ATENȚIE

Acest dispozitiv este destinat utilizării în medii care nu conțin câmpuri electromagnetice.

Utilizarea acestui echipament în apropierea surselor de câmpuri electromagnetice puternice sau în zone în care zgomotul electric se poate suprapune peste semnalele de intrare poate provoca oscilația imaginii și sunetului sau poate provoca apariția unor interferențe precum zgomotul.

Pentru a evita posibilitatea deteriorării acestui dispozitiv, mențineți-l la distanță față de sursele de câmpuri electromagnetice puternice.

AVERTISMENT:

Acesta este un produs de clasa A. Într-un mediu casnic, acest produs poate provoca interferență radio, iar în acest caz utilizatorului i se poate solicita să ia măsuri adecvate.

Măsurile de siguranță

AVERTISMENT

■ Configurarea

Acest televizor cu ecran LCD este destinat utilizării exclusive cu următoarele accesorii opționale.

Utilizarea împreună cu alte tipuri de accesorii opționale poate conduce la instabilitate care poate provoca posibile accidente.

(Toate accesoriile următoare sunt fabricate de Panasonic Corporation.)

- Piedestal
TY-ST43PE8
- Decodor digital
ET-YFB100G
- Comutator DIGITAL LINK
ET-YFB200G
- Software Avertizare timpurie
Seria ET-SWA100*1
- Control video pe perete
TY-VUK10*2

*1: Suffixul codului de produs poate diferi, în funcție de tipul de licență.

*2: Compatibil cu Ver1.1 sau mai recentă.

Observație

- Codurile de produs ale accesoriilor opționale pot fi modificate fără notificare prealabilă.

Nu ne asumăm răspunderea pentru nicio defecțiune a produsului etc. provocată de defecțiunile din mediul de instalare a piedestalului sau suportului pentru suspendare de perete, chiar și în timpul perioadei de garanție.

Pentru efectuarea configurării, apălați întotdeauna la un tehnician calificat.

Piese de mici dimensiuni pot reprezenta un pericol de înecare dacă sunt înghițite în mod accidental. Mențineți piesele de mici dimensiuni la distanță de copiii de vârstă mică. Eliminați piesele de mici dimensiuni și alte obiecte necesare, incluzând materialele de ambalare și sacii/foliile din plastic, pentru a împiedica copiii de vârstă mică să se joace cu acestea, putându-se crea, astfel, un risc potențial de sufocare.

Nu așezați ecranul pe suprafețe înclinate sau instabile și asigurați-vă că ecranul nu este poziționat la marginea bazei.

- Ecranul se poate desprinde sau răsturna.

Montați această unitate la o locație cu un grad minim de vibrații și care poate susține greutatea unității.

- Desprinderea sau căderea unității poate provoca leziuni corporale sau defectarea unității.

Nu așezați niciun obiect pe partea superioară a ecranului.

- Dacă în interiorul ecranului pătrund obiecte străine sau apă, se poate produce un scurtcircuit care poate conduce la incendii sau electrocutare. Dacă în interiorul ecranului pătrund obiecte străine, adresați-vă distribuitorului dumneavoastră Panasonic local.

Transportați dispozitivul numai în poziție verticală!

- Transportarea unității cu ecranul în sus sau în jos ar putea duce la pagube în circuitele interne.

Ventilația nu trebuie împiedicată prin acoperirea fanțelor pentru ventilație cu obiecte precum ziare, fețe de masă sau perdele.

Pentru ventilație suficientă, consultați pagina 6.

Atunci când instalați ecranul pe verticală;

Atunci când instalați ecranul pe verticală, asigurați-vă că indicatorul de pornire se află în partea de jos. Se generează căldură, iar ecranul se poate deteriora sau se poate produce un incendiu.

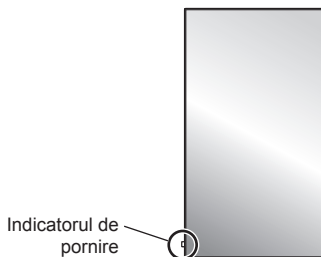

Atenționări pentru instalarea pe perete sau piedestal

- Instalarea pe perete sau piedestal trebuie efectuată de un instalator profesionist. Instalarea incorectă a ecranului poate conduce la un accident care provoacă decesul sau leziuni corporale grave. Utilizați piedestalul opțional.
- La instalarea pe un perete trebuie utilizat un suport pentru suspendare de perete care respectă standardele VESA.
(Model de 42 inci) : VESA 200×200
(Model de 49 inci) (Model de 55 inci) : VESA 400×400
(consultați pagina 6)
- Dacă nu doriți să mai utilizați ecranul montat pe perete sau piedestal, rugați un profesionist să demonteze ecranul cât mai curând posibil.
- Atunci când montați ecranul pe perete, împiedicați contactul dintre șuruburile de fixare, cablul electric și obiectele metalice din interiorul peretelui. Se poate produce o electrocutare dacă acestea intră în contact cu obiectele metalice din perete.

Nu montați dispozitivul într-un loc în care produsul este expus razelor solare directe.

- Dacă ecranul este expus razelor solare directe, panoul cu cristale lichide poate fi afectat negativ.

■ În cazul utilizării ecranului LCD

Ecranul este proiectat pentru a opera cu o tensiune de 220-240 V, 50/60 Hz.

Nu acoperiți fantele de ventilație.

- În caz contrar, afișajul se poate supraîncălzi, lucru ce poate provoca un incendiu sau defectarea ecranului.

Nu introduceți obiecte străine în ecran.

- Nu introduceți niciun obiect metalic sau inflamabil în fantele de ventilație sau nu le lăsați să cadă pe ecran, deoarece se poate produce un incendiu sau o electrocutare.

Nu demontați capacul sau nu îl modificați în niciun fel.

- În interiorul ecranului există tensiuni înalte care pot provoca electrocutări severe. Pentru oricare inspecție, reglaje și reparații, contactați distribuitorul dumneavoastră Panasonic local.

Asigurați acces ușor la ștecăr.

Ștecărul trebuie să fie conectat la o priză de la rețea cu împământare de protecție.

Nu folosiți alte cabluri de alimentare decât cele furnizate cu această unitate.

- În caz contrar, se pot provoca scurtcircuite, se generează căldură etc. care pot provoca electrocutări sau incendii.

Nu utilizați cablul de alimentare furnizat împreună cu alte dispozitive.

- În caz contrar, se poate produce o electrocutare sau un incendiu.

Introduceți ștecărul bine până la capătul cursei.

- Dacă ștecărul nu este introdus complet, se poate genera căldură care poate provoca un incendiu. Dacă ștecărul este deteriorat sau priza nu este bine fixată în perete, nu trebuie să le utilizați.

Nu manevrați ștecărul dacă aveți mâinile ude.

- În caz contrar, pot rezulta electrocutări.

Nu efectuați operațiuni care pot deteriora cablul de alimentare electrică. Atunci când deconectați cablul de alimentare electrică, trageți de ștecăr, nu de cablu.

- Nu deteriorați cablul, nu îl modificați, nu așezați obiecte grele pe acesta, nu îl încălziți, nu îl așezați în apropierea unor obiecte cu temperaturi ridicate, nu îl răsușiți, nu îl îndoiiți prea tare sau nu îl întindeți. În caz contrar, se poate produce un incendiu sau o electrocutare. În cazul în care cablul de alimentare electrică este deteriorat, apelați la distribuitorul dumneavoastră Panasonic local pentru a-l repara.

Nu îndepărtați capacele și nu modificați NICIODATĂ ecranul pe cont propriu

- Nu îndepărtați capacul din spate deoarece componentele aflate sub tensiune devin accesibile atunci când capacul este demontat. În interior nu se află componente reparabile de către proprietarul televizorului. (Componentele expuse unei înalte tensiuni pot provoca electrocutări grave.)
- Apelați la distribuitorul dumneavoastră Panasonic local pentru verificarea, reglarea sau repararea ecranului.

Nu păstrați bateriile AAA/R03/UM4 furnizate la îndemâna copiilor. Dacă acestea sunt ingerate în mod accidental, pot fi nocive pentru organism.

- Adresați-vă imediat unui medic în cazul în care nu sunteți sigur dacă copilul a ingerat o baterie.

Dacă ecranul nu va fi utilizat pe o perioadă lungă de timp, deconectați ștecărul din priza de perete.

Pe ecran pot apărea paraziți de imagine în cazul în care conectați/deconectați cablurile de conectare ale terminalelor de intrare pe care nu le urmăriți în prezent sau dacă porniți/opriți echipamentul video, însă aceasta nu reprezintă o defecțiune.

Pentru a preveni propagarea focului, păstrați întotdeauna la distanță de acest produs lumânările sau alte flăcări deschise.



ATENȚIE

Dacă apar probleme sau dacă televizorul nu funcționează în mod corespunzător, opriți imediat dispozitivul.

■ Dacă apar probleme, deconectați ștecărul din priză.

- Din unitate iese fum sau un miros neobișnuit.
- Ocazional, nu este afișată nicio imagine sau nu se aude niciun sunet.
- În unitate au pătruns lichide, ca de exemplu apă, sau obiecte străine.
- Unitatea conține piese deformate sau defecte.

Dacă veți continua să utilizați unitatea în această stare, se poate produce o electrocutare sau un incendiu.

- Întrerupeți imediat alimentarea electrică, deconectați ștecărul din priză și apoi contactați distribuitorul pentru reparații.
- Pentru a întrerupe complet alimentarea electrică de la nivelul acestui ecran, trebuie să deconectați ștecărul din priză.
- Repararea unității pe cont propriu este periculoasă și nu trebuie să o realizați niciodată.
- Pentru a asigura deconectarea imediată a ștecărului, utilizați priza pe care o puteți accesa cu ușurință.

■ În cazul utilizării ecranului LCD

Nu vă țineți mâinile, fața sau obiectele personale în apropierea fantelor de ventilație ale ecranului.

- Aerul încălzit care iese prin fantele de ventilație din partea de sus a ecranului este fierbinte. Nu vă apropiați cu mâinile sau fața, sau cu obiecte care nu rezistă la temperaturi ridicate de acest orificiu; în caz contrar, pot apărea arsuri sau obiectele se pot deforma.

Este nevoie de cel puțin 2 persoane pentru transportarea sau despachetarea acestei unități.

- Dacă acest lucru nu este respectat, unitatea poate cădea și poate provoca leziuni corporale.

Deconectați toate cablurile înainte de a muta ecranul.

- Dacă ecranul este mutat în timp ce unele cabluri sunt încă conectate, cablurile se pot deteriora și se poate produce un incendiu sau o electrocutare.

Deconectați ștecărul de la priză ca măsură de precauție înainte de efectuarea oricăror lucrări de curățare.

- În caz contrar, pot rezulta electrocutări.

Curățați în mod periodic cablul de alimentare electrică pentru a preveni acumularea de praf pe acesta.

- Dacă pe ștecărul cablului de alimentare electrică s-a acumulat praf, umiditatea rezultantă poate deteriora izolația, lucru ce poate cauza un incendiu. Extrageți ștecărul cablului de alimentare electrică din priză și ștergeți cablul de alimentare cu o lavetă uscată.

Nu călcați pe cablu, nu îl suspendați de ecran sau piedestal.

- Acestea se pot răsturna sau se pot defecta și pot provoca leziuni corporale. Acordați atenție specială copiilor.

Nu inversați polaritatea (+ și -) a bateriei atunci când introduceți bateria.

- Manipularea necorespunzătoare a bateriei poate conduce la explozii sau scurgeri, ce provoacă incendii, leziuni corporale sau pagube proprietății înconjurătoare.
- Introduceți bateria corect conform instrucțiunilor. (consultați pagina 9)

Scoateți bateriile din telecomanda cu emițător atunci când nu o folosiți o perioadă lungă de timp.

- Bateria poate prezenta scurgeri, se poate încălzi, se poate aprinde sau poate exploda, provocând incendiu sau pagube la nivelul proprietății înconjurătoare.

Nu aruncați bateriile în foc și nu le desfaceți.

- Bateriile nu trebuie expuse la căldură excesivă, de exemplu la soare, flacără sau alte surse similare.

Nu întoarceți ecranul cu partea de sus în jos.

Nu poziționați unitatea cu ecranul în sus.

Măsurile de precauție pentru utilizare

Atenționări la instalare

Nu montați ecranul în aer liber.

- Ecranul este destinat utilizării în spații interioare.

Temperatura ambiantă pentru utilizarea acestei unități

- În cazul utilizării unității la altitudini sub 1 400 m (4 593 ft) deasupra nivelului mării: între 0 °C și 40 °C (între 32 °F și 104 °F)
- Atunci când utilizați unitatea la altitudini ridicate (1 400 m (4 593 ft) și mai mari și sub 2 800 m (9 186 ft) deasupra nivelului mării): între 0 °C și 35 °C (între 32 °F și 95 °F)

Nu instalați unitatea la altitudini minime de 2 800 m (9 186 ft) deasupra nivelului mării.

- În caz contrar, durata de funcționare a componentelor interne poate fi afectată și se pot produce defecțiuni.

Spațiu necesar pentru ventilație

În cazul utilizării piedestalului (accesoriu opțional), lăsați un spațiu liber de minim 10 cm (3 15/16") în partea de sus, în partea stângă sau dreaptă și de minim 5 cm (1 31/32") în spatele dispozitivului și mențineți, de asemenea, spațiul liber dintre partea inferioară a ecranului și suprafața pardoselii.

Dacă utilizați o altă metodă de instalare (prindere de perete etc.), respectați manualul aferent. (Dacă nu există indicații speciale referitoare la dimensiunea de instalare în manualul de instalare, lăsați un spațiu de minim 10 cm (3 15/16") în partea de sus, în partea de jos, la stânga și la dreapta și de minim 5 cm (1 31/32") în partea din spate.)

Distanță minimă:

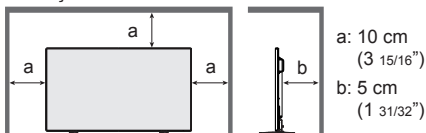

Informații despre șuruburile utilizate atunci când se folosește un suport pentru suspendare de perete care respectă standardele VESA

Model inch	Pasul șurubului pentru instalare	Adâncime orificiu șurub	Șurub (cantitate)
42	200 mm × 200 mm	10 mm	M6 (4)
49	400 mm × 400 mm	10 mm	M6 (4)
55	400 mm × 400 mm	10 mm	M6 (4)

La instalare, nu utilizați orificiile șuruburilor (situate în partea de jos din spatele ecranului) așa cum se ilustrează în figurile de mai jos.

Acest lucru poate deteriora panoul LCD.

Model de 42 inci

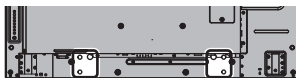

Model de 49 inci



Model de 55 inci



Aveți grijă la structura mobilă a indicatorului de pornire și a senzorului telecomenzii.

- Ca setare implicită din fabrică, indicatorul de pornire și senzorul telecomenzii sunt amplasate în unitatea principală. Pentru o utilizare normală, trageți în afară senzorul telecomenzii din partea laterală a unității principale, manevrând maneta de pe panoul din spate. În funcție de condiția de configurare, de exemplu la utilizarea ecranului multiplu, amplasați senzorul telecomenzii în unitatea principală. (consultați pagina 13)

Nu puneți mâna pe panoul cu cristale lichide.

- Nu apăsați cu forță pe panoul cu cristale lichide și nu-l împingeți cu un obiect ascuțit. Aplicarea unei forțe puternice pe panoul cu cristale lichide va duce la pierderea uniformității afișajului ecranului, provocând defecțiuni.

În funcție de condițiile de temperatură sau umiditate se poate observa o luminozitate neuniformă. Acest lucru nu reprezintă o defecțiune.

- Această lipsă a uniformității va dispărea atunci când se aplică curent în mod continuu. În caz contrar, consultați distribuitorul.

■ Observație privind securitatea

La utilizarea acestui produs, luați măsuri de siguranță pentru a evita următoarele incidente.

- Scurgerea informațiilor personale prin intermediul acestui produs
- Utilizarea neautorizată a acestui produs de către o terță parte rău intenționată
- Interferarea cu sau oprirea acestui produs de către o terță parte rău intenționată

Luăți suficiente măsuri de securitate.

- Puneți o parolă cât mai greu de ghicit.
- Schimbați-vă parola periodic.
- Panasonic Corporation sau filialele sale nu vă vor solicita niciodată parola în mod direct. Nu divulgați parola în cazul în care primiți astfel de solicitări.
- Rețeaua de conectare trebuie securizată printr-un firewall etc.

- Setati o parolă pentru control web și restricționați utilizatorii care se pot autentifica.

Curățarea și întreținerea

Partea frontală a panoului de afișare a fost special tratată. Ștergeți ușor suprafața panoului ecranului folosind doar o lavetă de curățare sau o lavetă moale, fără scame.

- Dacă suprafața este deosebit de murdară, ștergeți cu o lavetă moale, fără scame, care a fost înmuiată în apă curată sau apă în care ați diluat detergent natural de 100 de ori și apoi ștergeți suprafața în mod uniform cu o lavetă uscată de același tip pentru a usca suprafața.
- Nu zgâriați sau nu loviți suprafața panoului cu unghii sau alte obiecte dure; în caz contrar, suprafața se poate deteriora. În plus, evitați contactul cu substanțe volatile precum sprayurile anti-insecte, solvenții și diluanții; în caz contrar, calitatea suprafeței poate fi afectată negativ.

Dacă se murdărește carcasa, ștergeți-o cu o lavetă moale și uscată.

- În cazul în care carcasa este deosebit de murdară, înmuiați laveta în apă în care ați adăugat o cantitate mică de detergent natural, iar apoi stoarceți laveta bine. Utilizați această lavetă pentru a șterge carcasa și apoi ștergeți-o cu o lavetă uscată.
- Nu permiteți contactul direct dintre detergent și suprafața ecranului. Dacă în interiorul unității pătrund picături de apă, pot apărea probleme de funcționare.
- Evitați contactul cu substanțe volatile precum sprayurile anti-insecte, solvenții și diluanții; în caz contrar, calitatea suprafeței carcasei poate fi afectată negativ sau stratul de acoperire se poate decoji. În plus, nu o lăsați în contact cu articole realizate din cauciuc sau PVC pe perioade lungi de timp.

Utilizarea unei lavete impregnate cu substanțe chimice

- Nu utilizați lavete impregnate cu substanțe chimice pe suprafața panoului.
- Urmați instrucțiunile lavetei impregnate cu substanțe chimice pentru a o utiliza pe suprafața carcasei.

Rețea LAN prin cablu

În cazul montajului unui ecran într-un loc în care apar frecvent sarcini electrostatice, luați suficiente măsuri antistatice înainte de a începe să folosiți ecranul.

- Atunci când ecranul este utilizat într-un loc în care apar frecvent sarcini electrostatice, de exemplu, în zone cu covoare, comunicațiile rețelei LAN cu cablu sau DIGITAL LINK sunt întrerupte mai frecvent. În acest caz, eliminați energia electrostatică și sursele de zgomot care pot provoca probleme cu un covor antistatic și restabiliți rețeaua LAN cu cablu sau DIGITAL LINK.
- În cazuri rare, conexiunea LAN este dezactivată din cauza electricității statice sau zgomotului. În acel caz, opriți alimentarea electrică de la nivelul ecranului și al dispozitivelor conectate o dată și apoi reactivați alimentarea electrică.

Este posibil ca ecranul să nu funcționeze în mod corespunzător din cauza undelor radio puternice provenite de la stația de emisie sau radio.

- Dacă există unități sau echipamente care emit unde radio puternice, în apropierea locului de instalare, instalați televizorul într-un loc care se află la suficientă distanță față de sursa undelor radio. Sau înfășurați cablul LAN conectat la terminalul DIGITAL LINK / LAN folosind o bucată de folie metalică sau o conductă metalică care este împământată la ambele capete.

Eliminarea

Atunci când eliminați produsul, întrebați autoritatea dumneavoastră locală sau distribuitorul local care sunt metodele corecte de eliminare.

Accesorii

Furnizarea de accesorii

Asigurați-vă că dețineți accesoriile și articolele indicate

Manual de utilizare (Manual)

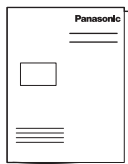

Manual de utilizare (CD-ROM)

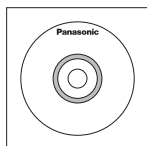

Telecomandă cu emițător

- N2QAYA000099



Baterii pentru telecomanda cu emițător

(tipul AAA/R03/UM4 × 2)

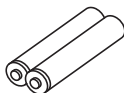

Colier de cablu × 3

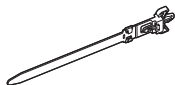

Cablu de alimentare electrică (aprox. 2 m)

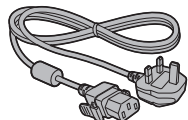
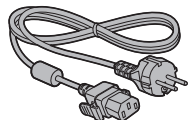
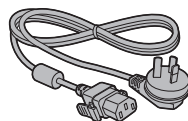

Atenție

- Depozitați piesele de mici dimensiuni în mod corespunzător și nu le păstrați la îndemâna copiilor.
- În cazul în care pierdeți accesoriile, consultați distribuitorul.
- Eliminați materialele de ambalare în mod corespunzător după ce ați scos articolele.

Bateriile telecomenzii

1. Trageți și prindeți capătul tip cârlig, iar apoi deschideți capacul compartimentului bateriilor.

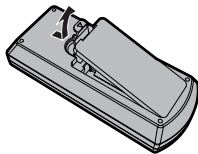

2. Introduceți bateriile - țineți cont de polaritatea corectă (+ și -).

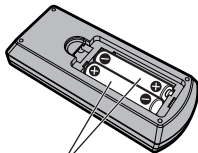

tipul AAA/R03/UM4

3. Așezați la loc capacul.

Recomandare utilă

- Pentru persoanele care folosesc frecvent telecomanda: înlocuiți bateriile vechi cu baterii alcaline pentru o durată de funcționare mai lungă.



Precauții privind utilizarea bateriei

Instalarea incorectă poate provoca scurgeri de la nivelul bateriei și coroziune care vor deteriora emițătorul bateriei.

Eliminarea bateriilor trebuie să se efectueze într-o manieră ecologică.

Respectați următoarele măsuri de precauție:

1. Bateriile trebuie înlocuite întotdeauna împreună, ca pereche. Atunci când înlocuiți setul vechi de baterii, folosiți întotdeauna baterii noi.
2. Nu combinați o baterie uzată cu una nouă.
3. Nu combinați tipuri diferite de baterii (de exemplu: „baterii de zinc carbon” cu „baterii alcaline”).
4. Nu încercați să încărcăți, să scurtcircuitați, să dezamblați, să încălziți sau să ardeți bateriile uzate.
5. Înlocuirea bateriilor este necesară atunci când telecomanda funcționează sporadic sau nu mai funcționează cu televizorul.
6. Nu aruncați bateriile în foc și nu le desfaceți.
7. Bateriile nu trebuie expuse la căldură excesivă, de exemplu la soare, flacără sau alte surse similare.

Securitate Kensington

Această față de securitate este compatibilă cu cablurile de securitate Kensington.

Model de 42 inci

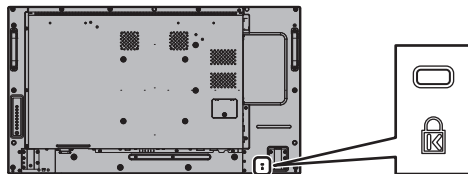

Model de 49 inci

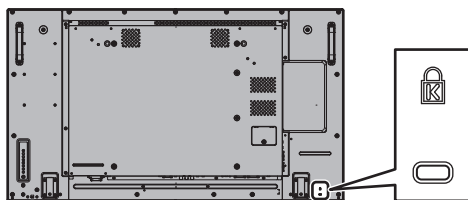

Model de 55 inci

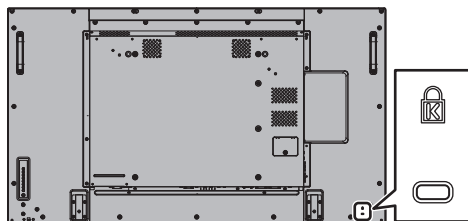

Conexiuni

Racordarea și fixarea cablului de alimentare CA

Partea din spate a unității

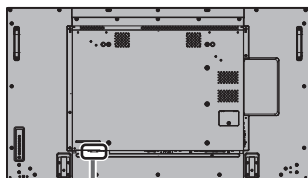

Fixarea cablului de alimentare CA

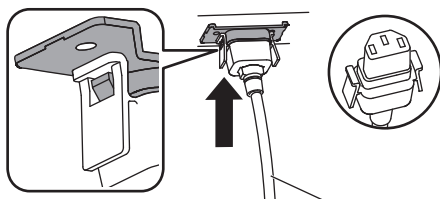

Cablul de alimentare CA (furnizat)

Racordați conectorul la unitatea ecranului.

Racordați cablul CA până când se fixează în poziție cu un sunet specific.

Observație

- Cablul de alimentare CA trebuie să fie blocat pe ambele părți: stânga și dreapta.

Deconectați cablul de alimentare CA

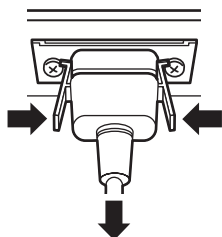

Desfaceți conectorul care apasă pe cele două clapete.

Observație

- Atunci când deconectați cablul de alimentare CA, asigurați-vă că deconectați mai întâi ștecărul cablului de alimentare CA din priză.
- Setul cablului de alimentare CA furnizat este destinat utilizării exclusive pentru această unitate. Nu-l utilizați în alte scopuri.

Fixarea cablului

Observație

- Cu această unitate sunt furnizate 3 coliere de cablu. Fixați cablurile în 3 locuri, utilizând orificiile colierelor așa cum este ilustrat mai jos.

Dacă aveți nevoie de mai multe coliere de cablu, achiziționați-le de la distribuitorul dumneavoastră. (Disponibile de la departamentul de servicii clienți)

Model de 55 inci

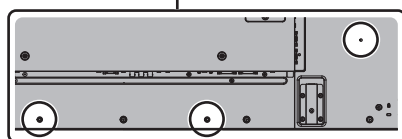
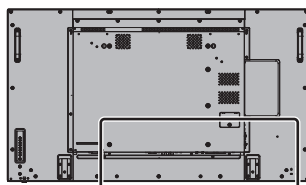

- Poziția orificiilor este aceeași pentru modelele de 42 inch sau de 49 inch.

1. Fixați colierul de cablu

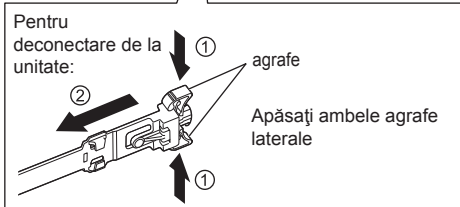
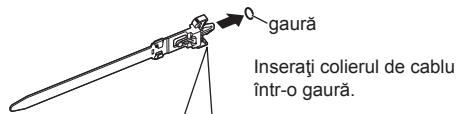

2. Legați cablurile

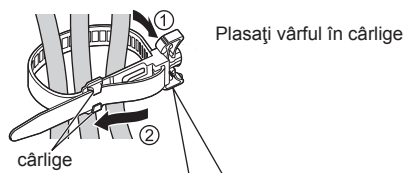

Pentru a desface:

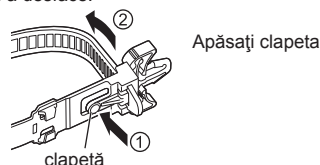

Conexiunea echipamentului video

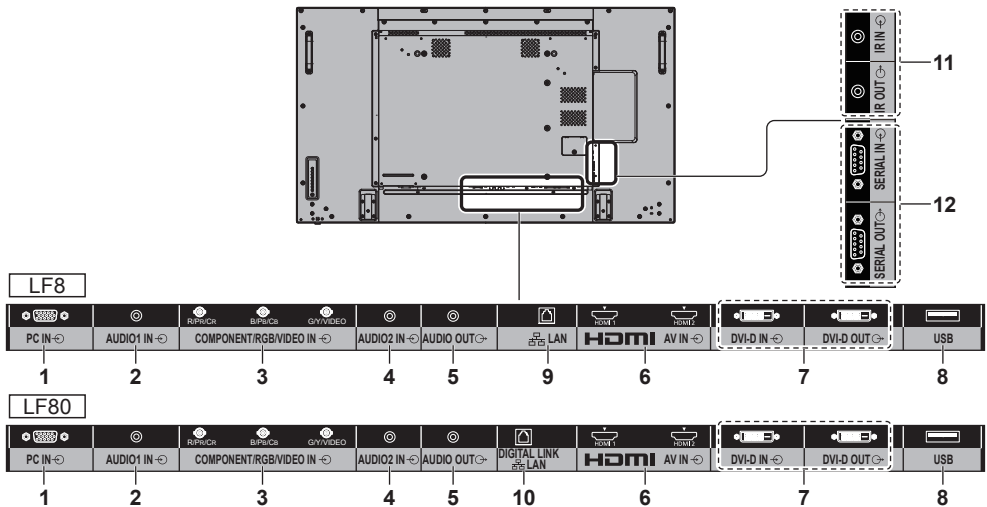

1 PC IN: **Terminal de intrare PC**
Conectați terminalul video al PC-ului, echipamentul video cu ieșire „YPbPr / YCbCr” sau „RGB”.

2 AUDIO1 IN: **Terminal de intrare audio comun cu DVI-D IN și PC IN**

3 COMPONENT / RGB / VIDEO IN: **Terminal de intrare video COMPONENT / RGB (R/Pb/Cr, B/Pb/Cb, G/Y)**
Conectați echipamentul video cu ieșire „YPbPr / YCbCr” sau „RGB”.

Terminal de intrare video mixt (VIDEO)

Conectați la echipamentul video cu ieșire mixtă a semnalului.

4 AUDIO2 IN: **Terminal de intrare audio comun cu COMPONENT/RGB IN și VIDEO IN**

5 AUDIO OUT: **Terminal de ieșire audio analogic**

Conectați la echipamentul audio cu terminalul de intrare audio analogic.

6 AV IN (HDMI 1, HDMI 2): **Terminal de intrare HDMI**
Conectați la un echipament video precum un VCR sau un player DVD etc.

7 DVI-D IN, DVI-D OUT: **Terminal de intrare/ieșire DVI-D**
Conectați la echipamentul video cu ieșire DVI-D. De asemenea, atunci când se afișează imaginea prin conectarea în serie a mai multor ecrane, conectați la celălalt ecran.

8 USB: **Terminal memorie USB**
Conectați memoria USB pentru a utiliza funcția media player a USB-ului. De asemenea, aceasta poate fi utilizată pentru alimentarea cu până la 5 V/1 A a unui dispozitiv extern atunci când se primesc imagini.

9 LAN: **LAN Terminal (doar seria LF8)**
Activați ecranul conectându-l la rețea.

10 DIGITAL LINK / LAN: **DIGITAL LINK Terminal de intrare (doar seria LF80)**
Activați ecranul conectându-l la rețea.
În mod alternativ, conectați la un dispozitiv care transmite semnale video și audio prin intermediul terminalului DIGITAL LINK.

11 IR IN, IR OUT:	Terminal intrare/ieșire semnal infraroșu Utilizați acest terminal atunci când utilizați mai multe ecrane cu o telecomandă.
12 SERIAL IN, SERIAL OUT:	Terminal intrare/ieșire SERIAL Activați ecranul conectându-l la PC.

Înainte de conectare

- Înainte de conectarea cablurilor, citiți cu atenție instrucțiunile de utilizare ale dispozitivului extern ce trebuie conectat.
- Înainte de conectarea cablurilor, opriți toate dispozitivele.
- Citiți următoarele puncte înainte de a conecta cablurile. În caz contrar, pot apărea defecțiuni.
 - Atunci când conectați un cablu la unitate sau la un dispozitiv conectat la unitate, atingeți orice obiect metalic din jur pentru a elimina energia electrostatică din corp înainte de a realiza activitățile.
 - Nu utilizați cabluri inutile de lungi pentru a conecta un dispozitiv la unitate sau la corpul unității. Cu cât cablul este mai lung, cu atât devine mai sensibil la parazitare. Deoarece utilizarea unui cablu atunci când este înfășurat îl face să funcționeze ca o antenă, acesta devine sensibil la parazitare.
 - La conectarea cablurilor, conectați mai întâi GND, apoi introduceți drept terminalul de conectare al dispozitivului.
- Achiziționați orice cablu de conectare necesar pentru conectarea dispozitivului extern la sistem, care nu este nici furnizat cu dispozitivul, nici disponibil ca opțiune.
- Dacă forma exterioară a ștecărului unui cablu de conectare este mare, acesta poate intra în contact cu perifericele, cum ar fi capacul din spate sau ștecărul unui cablu de conectare adiacent. Utilizați un cablu de conectare cu o dimensiune corespunzătoare a ștecărului pentru alinierea terminalului.
- Dacă semnalele video de la echipamentul video conțin o instabilitate prea mare, imaginile de pe ecran pot prezenta un tremur. În acest caz trebuie conectat un corector de stabilizare (TBC).
- Atunci când semnalele de sincronizare de ieșire de la PC sau echipamentul video sunt perturbate, de exemplu la schimbarea setărilor de ieșire video, culoarea semnalului video poate fi temporar perturbată.
- Unitatea acceptă semnale video mixte, semnale YCbCr/YPbPr, semnale RGB analogice și semnale digitale.
- Anumite modele de PC nu sunt compatibile cu unitatea.
- Utilizați un compensator pentru cabluri atunci când conectați dispozitive la unitate utilizând cabluri lungi. În caz contrar, imaginea nu va fi afișată corespunzător.

Identificarea elementelor de comandă

Unitatea principală

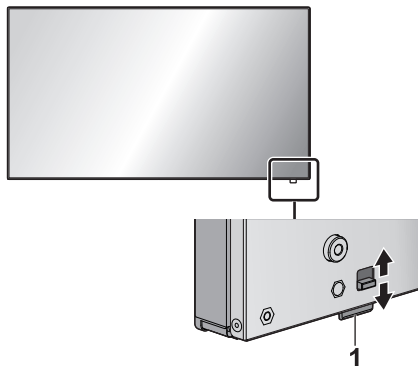

- Indicatorul de pornire și senzorul telecomenzii pot fi trase în afară prin glisarea manetei de pe panoul din spate.

Pentru amplasarea piesei, apăsați-o direct.

Observație

- Pentru o utilizare normală, trageți în afară indicatorul de pornire și senzorul telecomenzii din partea laterală a unității principale, manevrând maneta de pe panoul din spate. În funcție de condiția de configurare, de exemplu la utilizarea ecranului multiplu, amplasați-le în unitatea principală.

1 Indicator pornire/Senzor telecomandă

Indicatorul de pornire se va aprinde.

Atunci când alimentarea electrică a unității este ACTIVATĂ (Buton activare/dezactivare alimentare: ACTIVAT)

- Este afișată imaginea: verde
- DEZACTIVAREA alimentării electrice (așteptare) prin intermediul telecomenzii: roșu
Când [Network control] este setat la [On]: Portocaliu (Roșu/Verde)
- DEZACTIVAREA alimentării electrice cu funcția „Power management”: Portocaliu (Roșu/Verde)

Atunci când alimentarea electrică a unității este DEZACTIVATĂ (Buton activare/dezactivare alimentare: DEZACTIVAT): fără indicator luminos

Observație

- Unitatea va consuma o cantitate redusă de electricitate atâta timp cât cablul de alimentare electrică este în continuare racordat la priză.
- Atunci când indicatorul de pornire este portocaliu, consumul de electricitate în modul de așteptare este, de obicei, mai mare decât atunci când indicatorul de pornire este roșu.

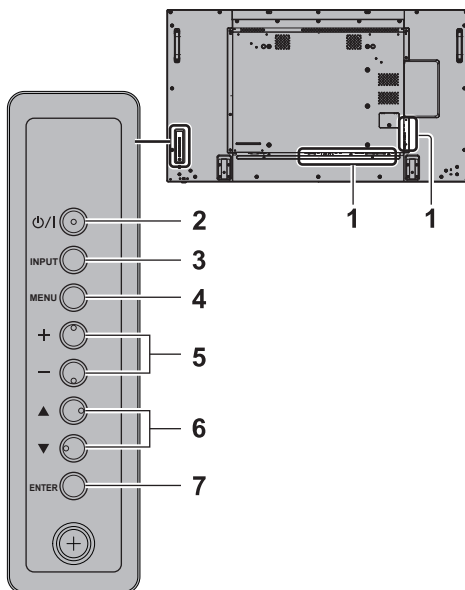

1 Terminal de intrare extern

- Conectare la echipamentul video, PC etc. (consultați pagina 11)

2 <Buton activare/dezactivare alimentare>

- Alimentarea electrică este activată/dezactivată.

3 <INPUT (Unitate)> (selectarea semnalului de INTRARE)

- Selectează dispozitivul conectat.

4 <MENU (Unitate)>

- De fiecare dată când butonul <MENU (Unitate)> este acționat, se va schimba ecranul meniului.

5 <+ (Unitate)> / <- (Unitate)>

- Reglează volumul.
- Pe ecranul principal, comută setările sau reglează nivelul setărilor.

6 <▲ (Unitate)> / <▼ (Unitate)>

- Selectează articolul de setat.

7 <ENTER (Unitate)>

- Configurează articolul pe ecranul meniului.
- Schimbă modul aspect.

Telecomandă cu emițător

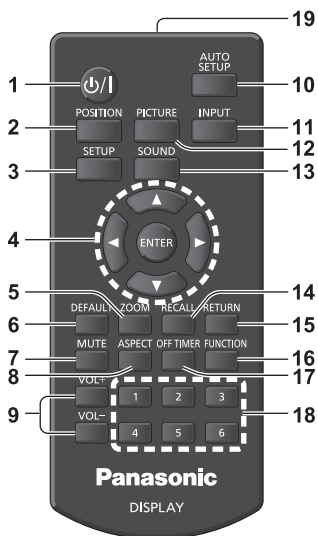

1 Buton În așteptare (ACTIVARE/DEZACTIVARE) (⏻/⏻)

- Pornește sau oprește alimentarea atunci când ecranul este pornit de la <Buton activare/dezactivare alimentare>. (consultați pagina 15)

2 POSITION

3 SETUP

4 ENTER / Butoane cursor (▲▼◀▶)

- Utilizate pentru a accesa ecranele cu meniurile.

5 ZOOM

Intră în modul zoom digital.

6 DEFAULT

- Sunt resetate setările imaginii, sunetului etc. la cele implicite.

7 MUTE

- Activare/dezactivare sunet.

8 ASPECT

- Reglați aspectul.

9 VOL + / VOL -

- Reglează nivelul volumului audio.

10 AUTO SETUP

- Reglează în mod automat poziția/dimensiunea ecranului.

11 INPUT

- Comută între diferite surse de afișat pe ecran.

12 PICTURE

13 SOUND

14 RECALL

- Afișează starea setării actuale a modului intrare, modului aspect etc.

15 RETURN

- Utilizat pentru a reveni la meniul anterior.

16 FUNCTION

17 OFF TIMER

- Se trece la modul de așteptare după o perioadă fixă de timp.

18 Butoane numerice (1 - 6)

- Utilizate ca butoane cu comandă rapidă prin alocarea operațiilor realizate frecvent.

19 Emisia de semnale

Observație

- În acest manual, butoanele telecomenzii și ale unității sunt indicate sub forma <>.

(Exemplu: <INPUT>.)

Funcționarea este explicată în principal folosind butoanele telecomenzii, însă puteți, de asemenea, utiliza televizorul cu butoanele de pe unitate atunci când butoanele sunt identice.

Comenzi de bază

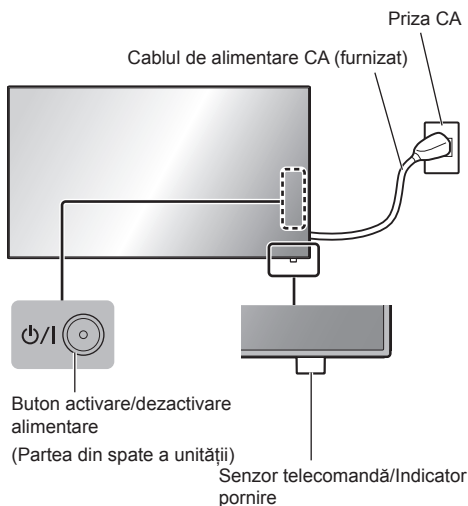

Utilizați îndreptând telecomanda direct spre senzorul de telecomandă al unității.

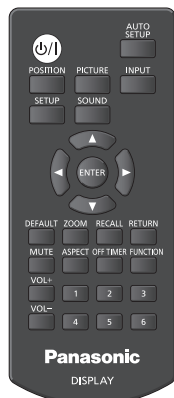

Observație

- Pentru o utilizare normală, trageți în afară senzorul telecomenzii din partea laterală a unității principale, manevrând maneta de pe panoul din spate. (consultați pagina 13)
- Nu puneți obstacole între senzorul telecomenzii de la unitatea principală și telecomandă.
- Utilizați telecomanda în fața senzorului telecomenzii sau dintr-o zonă în care senzorul poate fi văzut.
- Nu supuneți senzorul telecomenzii de la unitatea principală la lumina directă a soarelui sau la lumină fluorescentă puternică.

1 Conectați fișa cablului de alimentare CA la ecran.

(consultați pagina 10)

2 Introduceți ștecărul în priză.

Observație

- Atunci când deconectați cablul de alimentare CA, asigurați-vă că deconectați mai întâi ștecărul cablului de alimentare CA din priză.
- Setările nu pot fi salvate dacă ștecărul de alimentare este deconectat imediat după modificarea setărilor în meniul de pe ecran. Deconectați ștecărul de alimentare după o perioadă suficientă de timp. Sau deconectați ștecărul de alimentare după oprirea cu ajutorul telecomenzii, prin control RS-232C sau control LAN.

3 Apăsați pe <Buton activare/dezactivare alimentare> de pe unitate pentru a activa televizorul: pornirea.

- Indicatorul de pornire: Verde (este afișată imaginea).
- Atunci când este ACTIVATĂ alimentarea electrică a unității, este posibilă utilizarea telecomenzii.

■ Pentru a ACTIVA/DEZACTIVA alimentarea electrică prin intermediul telecomenzii

Apăsați <Buton În așteptare (ACTIVARE/DEZACTIVARE)> pentru a porni ecranul.

- Indicatorul de pornire: Verde (este afișată imaginea).

Apăsați <Buton În așteptare (ACTIVARE/DEZACTIVARE)> pentru a opri ecranul.

- Indicatorul de pornire: roșu (așteptare)

Apăsați pe <Buton activare/dezactivare alimentare> de pe unitate pentru a dezactiva unitatea, atunci când alimentarea electrică a acestuia este activată sau se află în modul de așteptare.

Observație

- În timpul utilizării funcției „Power management”, indicatorul de pornire devine portocaliu în starea de dezactivare a alimentării electrice.

■ Atunci când unitatea este pornită prima dată

Va fi afișat următorul ecran.

1 Selectați limba cu ▲ ▼ și apăsați pe <ENTER>.



2 Selectați [Year] / [Month] / [Day] / [Hour] / [Minute] cu ▲ ▼ și setați cu ◀ ▶.

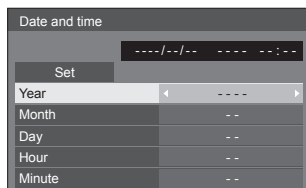

3 Selectați [Set] cu ▲ ▼ și apăsați pe <ENTER>.

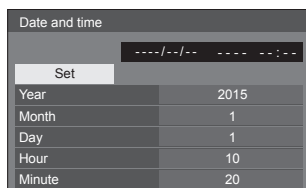

4 Pentru instalare pe verticală, selectați [Portrait] cu ▲ ▼ și apăsați pe <ENTER>.

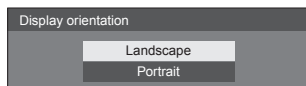

Observație

- După stabilirea opțiunilor, ecranele nu vor fi afișate la următoarea pornire a unității.

După setare, opțiunile pot fi modificate în următoarele meniuri.

[OSD language]

[Date and time]

[Display orientation]

■ Mesajul de pornire

Următorul mesaj poate fi afișat atunci când porniți unitatea:

Măsuri de precauție referitoare la lipsa de activitate - dezactivare

'No activity power off' is enabled.

Atunci când [No activity power off] din meniul [Setup] este setat la [Enable], un mesaj de avertizare este afișat de fiecare dată când alimentarea electrică este ACTIVATĂ.

Informații „Power management”

Last turn off due to 'Power management'.

Atunci când „Power management” este funcțional, un mesaj informativ este afișat de fiecare dată când alimentarea electrică este activată.

Aceste afișaje ale mesajelor pot fi setate cu următorul meniu:

- Meniul [Options]
 - Power on message(No activity power off)
 - Power on message(Power management)

Date tehnice

Model nr.

Model de 42 inci): TH-42LF8W

Model de 49 inci): TH-49LF8W

Model de 55 inci): TH-55LF8W

Model de 42 inci): TH-42LF80W

Model de 49 inci): TH-49LF80W

Model de 55 inci): TH-55LF80W

Consum electric

Model de 42 inci)

145 W (LF8)

155 W (LF80)

Model de 49 inci)

160 W (LF8)

175 W (LF80)

Model de 55 inci)

185 W (LF8)

190 W (LF80)

Stare de dezactivare a alimentării electrice

0,3 W

Stare de așteptare

0,5 W

Panoul ecranului LCD

Model de 42 inci)

Panou IPS de 42 de inch (iluminare de fundal cu leduri Edge), format al imaginii 16:9

Model de 49 inci)

Panou IPS de 49 de inch (iluminare de fundal cu leduri Edge), format al imaginii 16:9

Model de 55 inci)

Panou IPS de 55 de inch (iluminare de fundal cu leduri Edge), format al imaginii 16:9

Dimensiunea ecranului

Model de 42 inci)

927 mm (l) × 521 mm (î) × 1 064 mm (diagonală) / 36,5" (l) × 20,5" (î) × 41,9" (diagonală)

Model de 49 inci)

1 073 mm (l) × 604 mm (î) × 1 232 mm (diagonală) / 42,2" (l) × 23,7" (î) × 48,5" (diagonală)

Model de 55 inci)

1 209 mm (l) × 680 mm (î) × 1 387 mm (diagonală) / 47,6" (l) × 26,7" (î) × 54,6" (diagonală)

(Nr. de pixeli)

2 073 600 (1 920 (l) × 1 080 (î))

Dimensiuni (lățime × înălțime × adâncime)

Model de 42 inci)

947 mm × 541 mm × 72 mm (57 mm: fără mânere) / 37,3" × 21,3" × 2,8" (2,3": fără mânere)

Model de 49 inci)

1 093 mm × 623 mm × 72 mm (57 mm: fără mânere) / 43,1" × 24,6" × 2,8" (2,3": fără mânere)

Model de 55 inci)

1 229 mm × 699 mm × 72 mm (57 mm: fără mânere) / 48,4" × 27,6" × 2,8" (2,3": fără mânere)

Masa

Model de 42 inci)

aprox. 15,3 kg / 33,8 lbs net

Model de 49 inci)

aprox. 19 kg / 41,9 lbs net

Model de 55 inci)

aprox. 24,7 kg / 54,5 lbs net

Sursa de alimentare

220 - 240 V ~ (220 - 240 V curent alternativ), 50/60 Hz

Stare de utilizare

Temperatură

între 0 °C și 40 °C (între 32 °F și 104 °F)*1

Umiditate

între 20 % și 80 % (fără condensare)

Stare de depozitare

Temperatură

între -20 °C și 60 °C (între -4 °F și 140 °F)

Umiditate

între 20 % și 80 % (fără condensare)

Conectori

HDMI 1

HDMI 2

Conector de TIPA*2 × 2

Semnal audio:

PCM liniar (frecvențe de eșantionare - 48 kHz, 44,1 kHz, 32 kHz)

DVI-D IN

Pinul 24 DVI-D:

Conformitate cu revizia DVI 1.0

Protecția conținutului:

compatibil cu HDCP 1.1

DVI-D OUT

Pinul 24 DVI-D:

Conformitate cu revizia DVI 1.0

Protecția conținutului:

compatibil cu HDCP 1.1

COMPONENT/RGB IN

Y/G

Terminal BNC 1,0 Vp-p (75 Ω) (cu sincronizare)

P_B/C_B/B

Terminal BNC 0,7 Vp-p (75 Ω) (fără sincronizare)

P_R/C_R/R

Terminal BNC 0,7 Vp-p (75 Ω) (fără sincronizare)

VIDEO IN

VIDEO

Terminal BNC 1,0 V [p-p] (75 Ω)

Utilizat și ca terminal Y/G

PC IN

Mini pinul 15 de înaltă densitate D-sub:

Compatibil cu DDC2B

Y/G:

1,0 Vp-p (75 Ω) (cu sincronizare)

0,7 Vp-p (75 Ω) (fără sincronizare)

P_B/C_B/B:

0,7 Vp-p (75 Ω) (fără sincronizare)

P_R/C_R/R:

0,7 Vp-p (75 Ω) (fără sincronizare)

HD/VD:

1,0 - 5,0 Vp-p (impedanță înaltă)

AUDIO1 IN

Mini mufă stereo (M3) 0,5 Vrms

Comun cu DVI-D IN și PC IN

AUDIO2 IN

Mini mufă stereo (M3) 0,5 Vrms

Comun cu COMPONENT/RGB IN și VIDEO IN

AUDIO OUT

Mini mufă stereo (M3) 0,5 Vrms

leșire: variabilă (de la -∞ la 0 dB) (intrare 1 kHz 0 dB, sarcină de 10 kΩ)

SERIAL IN

Terminal de comandă extern

Pinul 9 D-sub:

compatibil cu RS-232C

SERIAL OUT

Terminal de comandă extern

Pinul 9 D-sub:

compatibil cu RS-232C

LAN (seria LF8)

Pentru conexiunile de rețea RJ45, compatibile cu PjLink

Metoda de comunicație:

RJ45 10BASE-T/100BASE-TX

DIGITAL LINK/LAN (seria LF80)

Pentru conexiunile de rețea RJ45, compatibile cu PjLink

Metoda de comunicație:

RJ45 100BASE-TX

IR IN

Mini mufă stereo (M3)

IR OUT

Mini mufă stereo (M3)

USB

Conector USB TIP A

5 V c.c. / 1 A (USB 3.0 nu este compatibil.)

Sunet

Difuzoare

96 mm × 27 mm × 2 bucăți

leșire audio

20 W [10 W + 10 W] (10 % THD)

Telecomandă cu emițător

Sursa de alimentare

3 V CC (baterie (tipul AAA/R03/UM4) × 2)

Domeniul de funcționare

aprox. 7 m (22,9 ft)

(atunci când este utilizată direct în fața senzorului telecomenzii)

Masa

Aprox. 63 g / 2,22 oz (incluzând bateriile)

Dimensiuni (lățime × înălțime × adâncime)

44 mm × 105 mm × 20,5 mm /

1,74" × 4,14" × 0,81"

*1: Temperatura ambientă de utilizare a unității la altitudini ridicate (1 400 m (4 593 ft) și mai mari și sub 2 800 m (9 186 ft) deasupra nivelului mării): între 0 °C și 35 °C (între 32 °F și 95 °F)

*2: VIERA LINK nu este compatibil.

Observație

- Designul și caracteristicile pot fi modificate fără aviz prealabil. Dimensiunile și greutatea indicate sunt doar valori aproximative.

Licență software

Acest produs are incorporat următorul software:

- (1) software dezvoltat independent de către sau pentru Panasonic Corporation,
- (2) software deținut de o terță parte și utilizat cu licență de către Panasonic Corporation,
- (3) software utilizat cu licență conform Licenței Publice Generale GNU, Versiunea 2.0 (GPL V2.0),
- (4) software utilizat cu licență conform Licenței Publice Generale GNU LESSER, Versiunea 2.1 (LGPL V2.1) și/sau
- (5) software cu sursă deschisă (open source), altul decât software-ul utilizat cu licență conform GPL V2.0 și/sau LGPL V2.1.

Software-ul care face parte din categoria (3) - (5) este distribuit în speranța că va fi util, însă FĂRĂ NICIO GARANȚIE, nici măcar garanția implicită de VANDABILITATE sau POTRIVIRE PENTRU UN ANUMIT SCOP. Pentru detalii, consultați condițiile de licență afișate prin selectarea [Licențe software], urmând operațiunea specificată din meniul de configurare inițial al acestui produs.

Cel puțin trei (3) ani de la livrarea acestui produs, Panasonic va oferi oricărui terț care ne contactează la datele de contact oferite mai jos, în schimbul unui cost care nu depășește costul nostru de distribuire al codului sursă, o copie completă prelucrabilă electronic a codului sursă corespunzător acoperit de GPL V2.0, LGPL V2.1 sau alte licențe cu obligația de a proceda astfel, precum și notificarea aferentă privind drepturile de autor.

Date de contact:

oss-cd-request@gg.jp.panasonic.com

Notificare privind AVC/VC-1/MPEG-4

Acest produs este licențiat conform Licenței portofoliului de brevete AVC, Licenței portofoliului de brevete VC-1 și Licenței portofoliului de brevete MPEG-4 Visual pentru utilizare personală de către un client sau alte utilizări care nu implică remunerări pentru (i) codificare video conform standardelor AVC, VC-1 și MPEG-4 Visual („AVC/VC-1/MPEG-4 Video”) și/sau (ii) decodare video AVC/VC-1/MPEG-4 care a fost codificat de un client implicat într-o activitate personală și/sau a fost obținut de la un furnizor video licențiat pentru a furniza video AVC/VC-1/MPEG-4. Nu se oferă nicio licență și nicio licență nu este implicită pentru orice altă utilizare. Informații suplimentare pot fi obținute de la MPEG LA, LLC. Consultați <http://www.mpegla.com>.

Informații pentru utilizatori privind colectarea și debarasarea echipamentelor vechi și a bateriilor uzate



Aceste simboluri, de pe produse, ambalajele acestora și/sau documentele însoțitoare, au semnificația că produsele electrice și electronice uzate și bateriile nu trebuie amestecate cu deșeurile menajere generale. În scopul aplicării unui tratament corespunzător, recuperării și reciclării produselor și bateriilor uzate, vă rugăm să le predați la punctele de colectare prevăzute, în concordanță cu legislația națională și directivele 2002/96/CEE și 2006/66/CEE.



Prin eliminarea corectă a acestor produse și a bateriilor uzate veți contribui la salvarea unor resurse valoroase și la prevenirea oricăror efecte potențial negative asupra sănătății umane și a mediului înconjurător, care, în caz contrar ar putea fi cauzate prin manipularea necorespunzătoare a deșeurilor.



Pentru informații suplimentare privind colectarea și reciclarea aparatelor vechi și a bateriilor, vă rugăm să contactați autoritățile locale, firmele de salubritate sau unitatea de la care ați achiziționat produsele.



Este posibil ca depunerea incorectă la deșeurii să fie pedepsită în conformitate cu legile naționale.

Pentru utilizatorii comerciali din Uniunea Europeană

Dacă doriți să vă debarasați de echipamente electrice și electronice, vă rugăm să contactați distribuitorul sau furnizorul dumneavoastră pentru mai multe informații.

[Informații privind eliminarea deșeurilor în țări din afara Uniunii Europene]

Aceste simboluri sunt valabile numai în Uniunea Europeană. Dacă doriți să eliminați acest tip de produse uzate, vă rugăm să contactați autoritățile locale sau distribuitorul și să aflați metoda corectă de eliminare.

Notă privitoare la simbolul pentru baterii (mai jos, două exemple de simboluri):

Acest simbol poate fi utilizat în combinație cu un simbol chimic. În acest caz, acesta este conform cu cerințele stabilite de Directivă pentru elementul chimic în cauză.

Fișa clientului

Numărul modelului și numărul de serie al acestui produs se găsesc pe panoul din spate al televizorului. Este recomandat să notați acest număr de serie în spațiul de mai jos și să păstrați acest manual, precum și chitanța cu care ați cumpărat televizorul, pentru a putea fi folosite la identificarea produsului în cazul unui furt sau al unei pierderi, respectiv pentru lucrările de service prevăzute de garanție.

Număr model

Număr de serie

Panasonic Testing Centre

Panasonic Service Europe, o divizie a Panasonic Marketing Europe GmbH

Winsbergring 15, 22525 Hamburg, R.F. Germania

Panasonic Corporation

Web Site: <http://panasonic.com>

Română